

CZ

SK

**VIFITO**

## **SEDÁK PRO HORNÍ KLADKU VIFITO S50**

**ADAPTÉR PRO POSILOVACÍ VĚŽ**

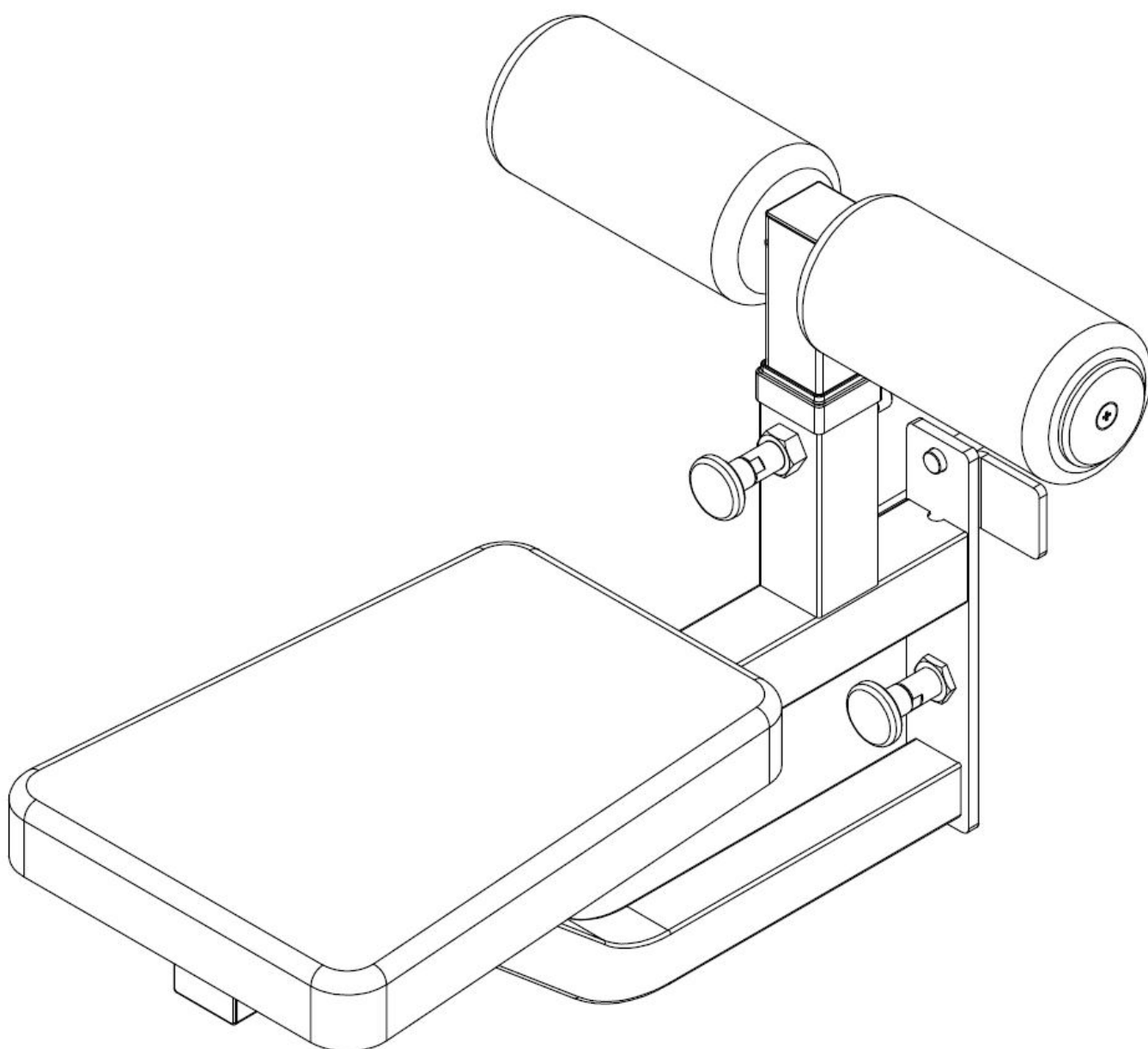

<b>CZ</b>	Obsah	2
	Bezpečnostní pokyny	3
	Montáž	4-8

<b>SK</b>	Bezpečnostné pokyny	9
	Montáž	10-14



1. Děti ani domácí mazlíčci nesmí být v blízkosti stroje ponecháni bez dozoru.
2. V danou chvíli může vybavení při cvičení používat pouze jedna osoba.
3. Pokud pocítíte závrať, nevolnost nebo jakoukoliv bolest, ihned přestaňte cvičit a vyhledejte lékaře.
4. Ruce udržujte mimo dosah pohyblivých částí.
5. Na cvičení noste vhodné oblečení. Nepoužívejte volné oblečení, které by se mohlo zachytit do stroje. Vždy noste běžecké boty nebo tenisky.
6. Toto zařízení se smí používat pouze pro účely popsané v této příručce. **NEPOUŽÍVEJTE** příslušenství, které není doporučeno výrobcem.
7. Do blízkosti vybavení neumisťujte žádné ostré předměty.
8. Osoby se zdravotním postižením by neměly používat vybavení bez pomoci kvalifikované osoby nebo lékaře.
9. Před použitím vybavení se vždy řádně protáhněte a zahřejte.
10. Pokud jakákoliv část stroje správně nefunguje, trenažér do vyřešení problému nepoužívejte.
11. Je doporučeno cvičit pod dohledem další osoby.
12. Maximální nosnost 185 kg.



Č	NÁZEV	KS
1	HLAVNÍ RÁM	1
2	RÁM PRO NASTAVENÍ VÝŠKY	1
3	OSA PRO PĚNOVÉ VÁLCE	1
4	ARETAČNÍ ŠROUB	2
5	ARETAČNÍ ŠROUB	1
6	SEDÁK	2
10	PĚNOVÝ VÁLEC	2
11	PLASTOVÁ ZÁTKA	2
12	ŠROUB M8x30	2
13	ŠROUB M8x20	4
14	PODLOŽKA M8	1
15	ŠROUB M10x20	4

### Upozornění:



1. Před montáží stroje a jeho používáním si pozorně přečtěte celý uživatelský návod a dodržujte bezpečnostní pokyny.
2. Manuál si uschovejte pro případ budoucí potřeby.
3. Pro bezproblémové fungování stroje a prodloužení životnosti věnujte dostatečnou pozornost údržbě stroje.
4. Nesprávný postup montáže, nedodržení pokynů k údržbě a používání stroje v rozporu s návodem k použití mohou vést k poškození stroje, neuznání záruky či zpoplatnění servisního zásahu.

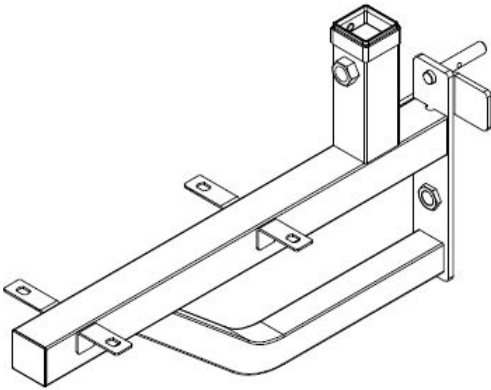

① × 1

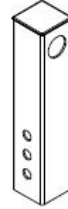

② × 1

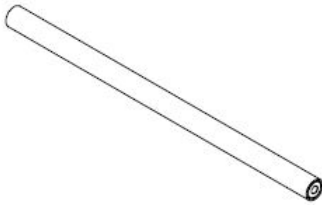

③ × 1



④ × 1



⑫ × 2

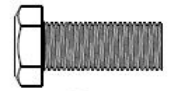

⑬ × 4

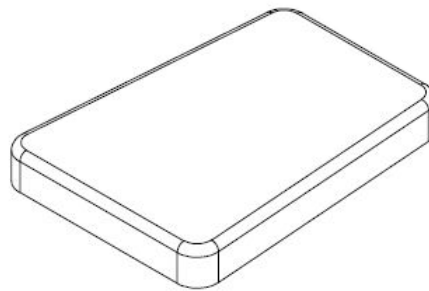

⑥ × 1



⑭ × 4



⑤ × 1

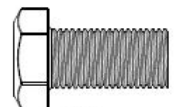

⑮ × 1

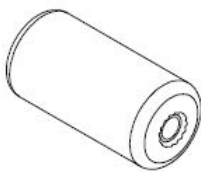

⑩ × 2



⑪ × 2

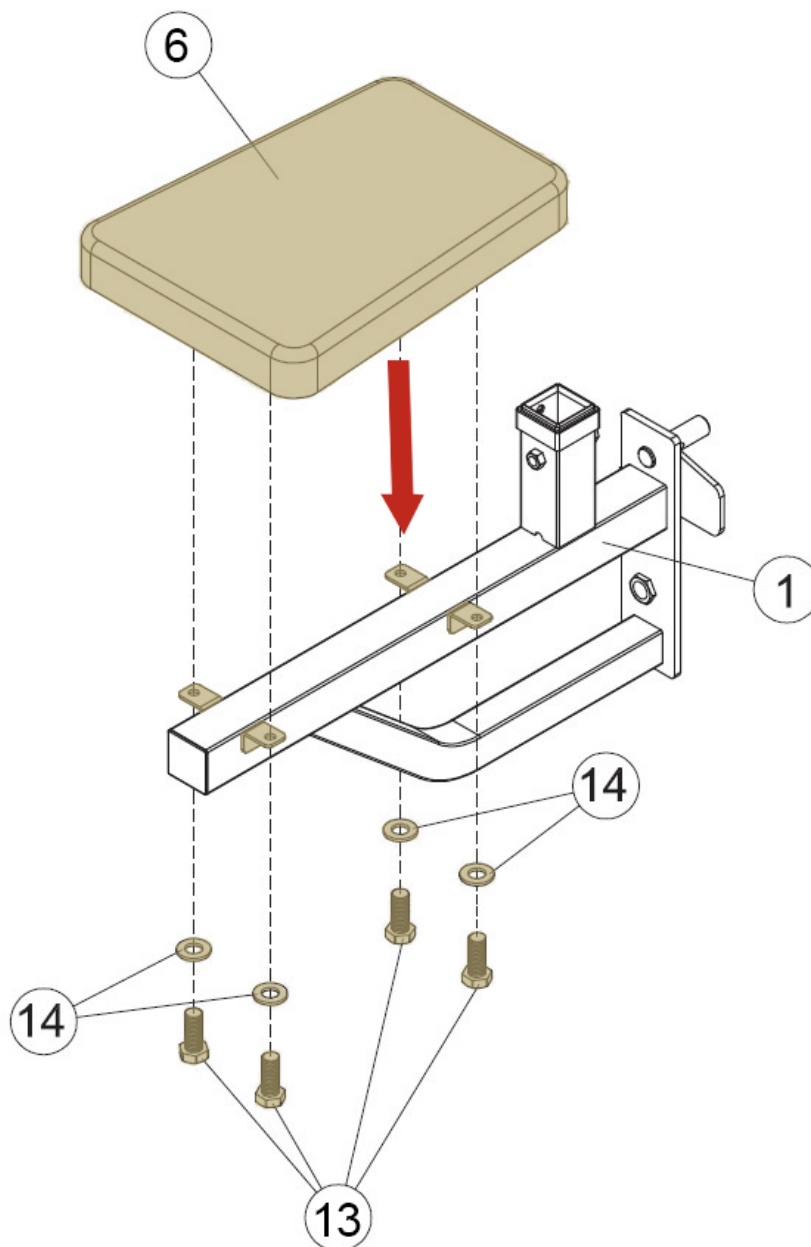

### KROK 1: MONTÁŽ SEDÁKU

Sedák (6) přidělejte k hlavnímu rámu (1) pomocí 4 šroubů M8x20 (13) a 4 podložek M8 (14).

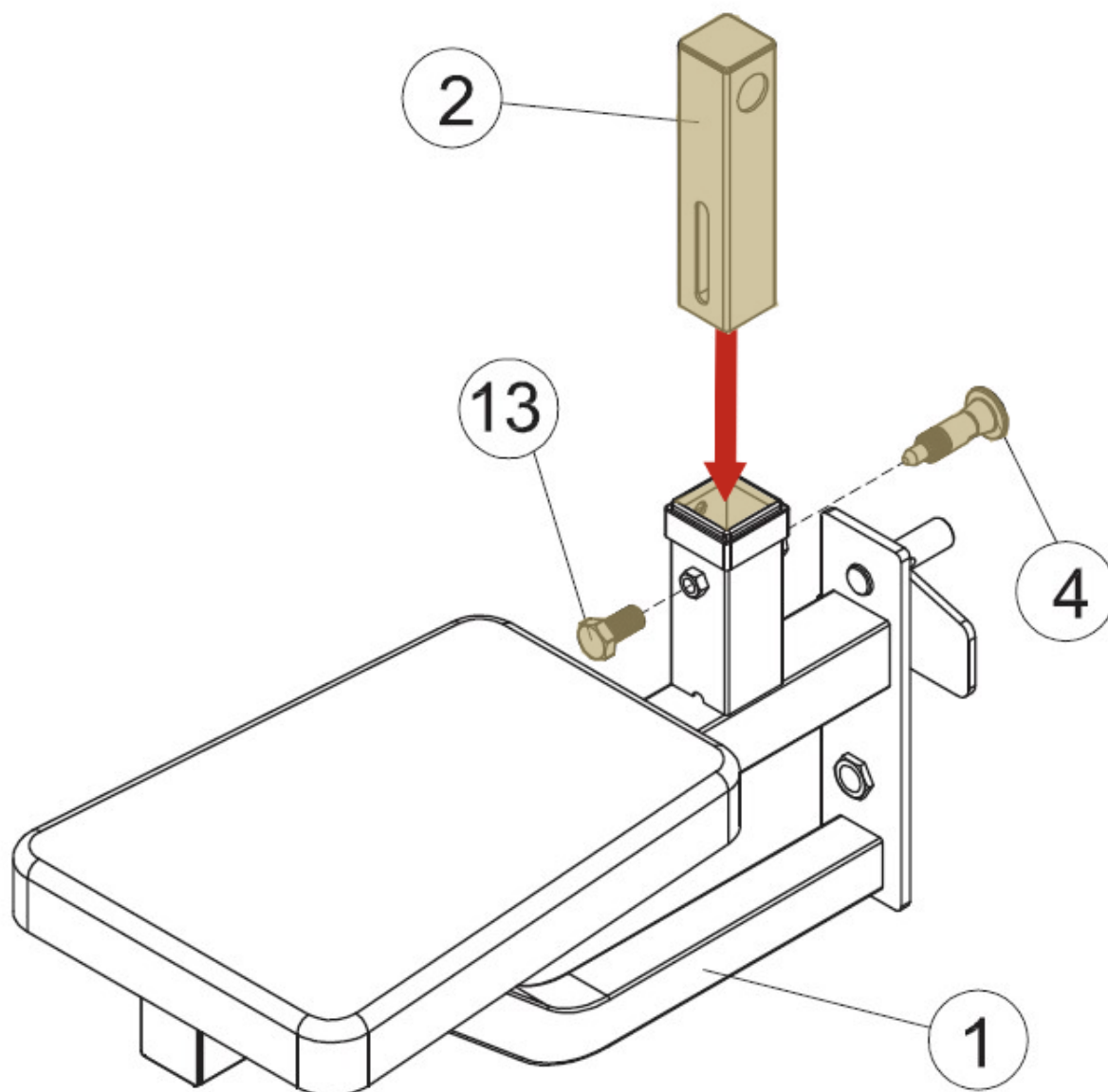

## KROK 2: MONTÁŽ RÁMU

Rám pro nastavení výšky (2) vsuňte do hlavního rámu (1) a zajistěte jej pomocí šroubu M8x20 (13) a aretačního šroubu (4).

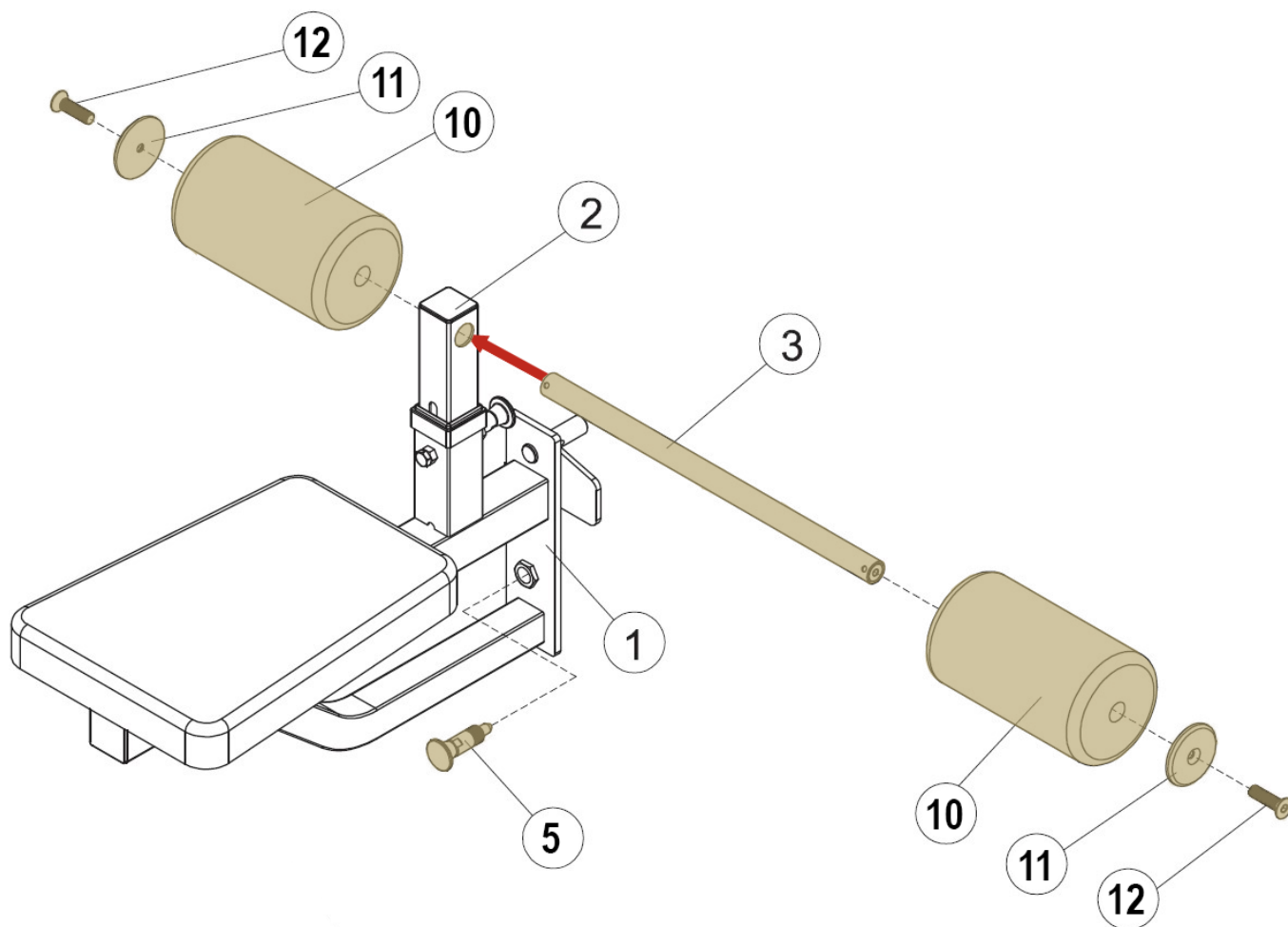

### KROK 3: MONTÁŽ OPĚREK

Osu pro pěnové válce (3) nasuňte do hlavního rámu (1) a na ni pak nasuňte pěnové válce (10), které zajistíte pomocí plastových zátek (11) a šroubů M8x30 (12).

**Gratulujeme, montáž je dokončená.**



1. Deti ani domáci miláčikovia nesmú byť v blízkosti vybavenie ponechaní bez dozoru.
2. V danej chvíli môže vybavenie pri cvičení používať iba jedna osoba.
3. Ak pocítite závrat, nevoľnosť alebo akúkoľvek bolesť, ihneď prestaňte cvičiť a vyhľadajte lekára.
4. Ruky udržiajte mimo dosahu pohyblivých častí.
5. Na cvičenie noste vhodné oblečenie. Nepoužívajte voľné oblečenie, ktoré by sa mohlo zachytiť do stroja. Vždy noste bežecké topánky alebo tenisky.
6. Toto zariadenie sa smie používať iba na účely popísané v tejto príručke. **NEPOUŽÍVAJTE** príslušenstvo, ktoré nie je odporúčané výrobcom.
7. Do blízkosti vybavenie neumiestňujte žiadne ostré predmety.
8. Osoby so zdravotným postihnutím by nemali používať vybavenie bez pomoci kvalifikovanej osoby alebo lekára.
9. Pred použitím vybavenie sa vždy riadne pretiahnite a zahrejte.
10. Ak akákoľvek časť vybavenie správne nefunguje, vybavenie do vyriešenia problému nepoužívajte.
11. Je doporučené cvičiť pod dohľadom ďalšej osoby.
12. Maximálna nosnosť 185 kg.



Č	NÁZOV	KS
1	HLAVNÝ RÁM	1
2	RÁM NA NASTAVENIE VÝŠKY	1
3	OS PRE PENOVÉ VALCE	1
4	ARETAČNÁ SKRUTKA	2
5	ARETAČNÁ SKRUTKA	1
6	SEDÁK	2
10	PENOVÝ VALEC	2
11	PLASTOVÁ ZÁTKA	2
12	SKRUTKA M8x30	2
13	SKRUTKA M8x20	4
14	PODLOŽKA M8	1
15	SKRUTKA M10x20	4

**Upozornenie:**

1. Pred montážou stroja a jeho používaním si pozorne prečítajte celý užívateľský návod a dodržujte bezpečnostné pokyny.
2. Manuál si uschovajte pre prípad budúcej potreby.
3. Pre bezproblémové fungovanie stroja a predĺženie životnosti venujte dostatočnú pozornosť údržbe stroja.
4. Nesprávny postup montáže, nedodržanie pokynov na údržbu a používanie stroja v rozpore s návodom na použitie môžu viesť k poškodeniu stroja, neuznaniu záruky či spoplatneniu servisného zásahu.



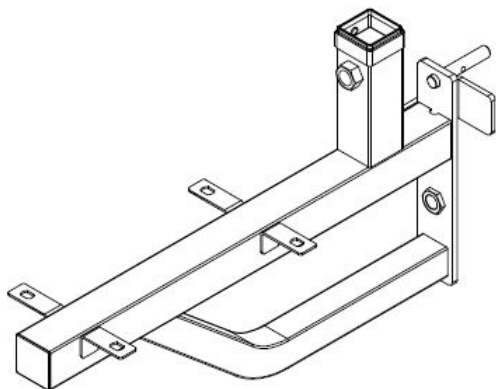

① × 1



② × 1

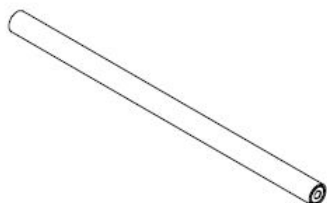

③ × 1



④ × 1



⑫ × 2

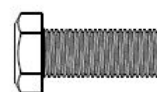

⑬ × 4

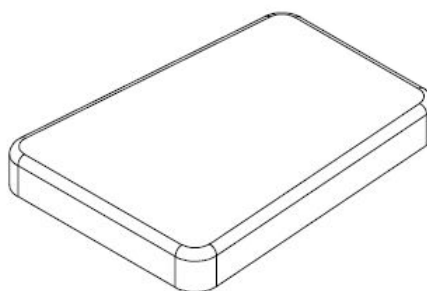

⑥ × 1

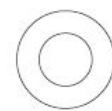

⑭ × 4



⑤ × 1

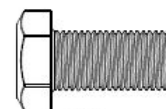

⑮ × 1

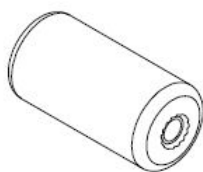

⑩ × 2



⑪ × 2

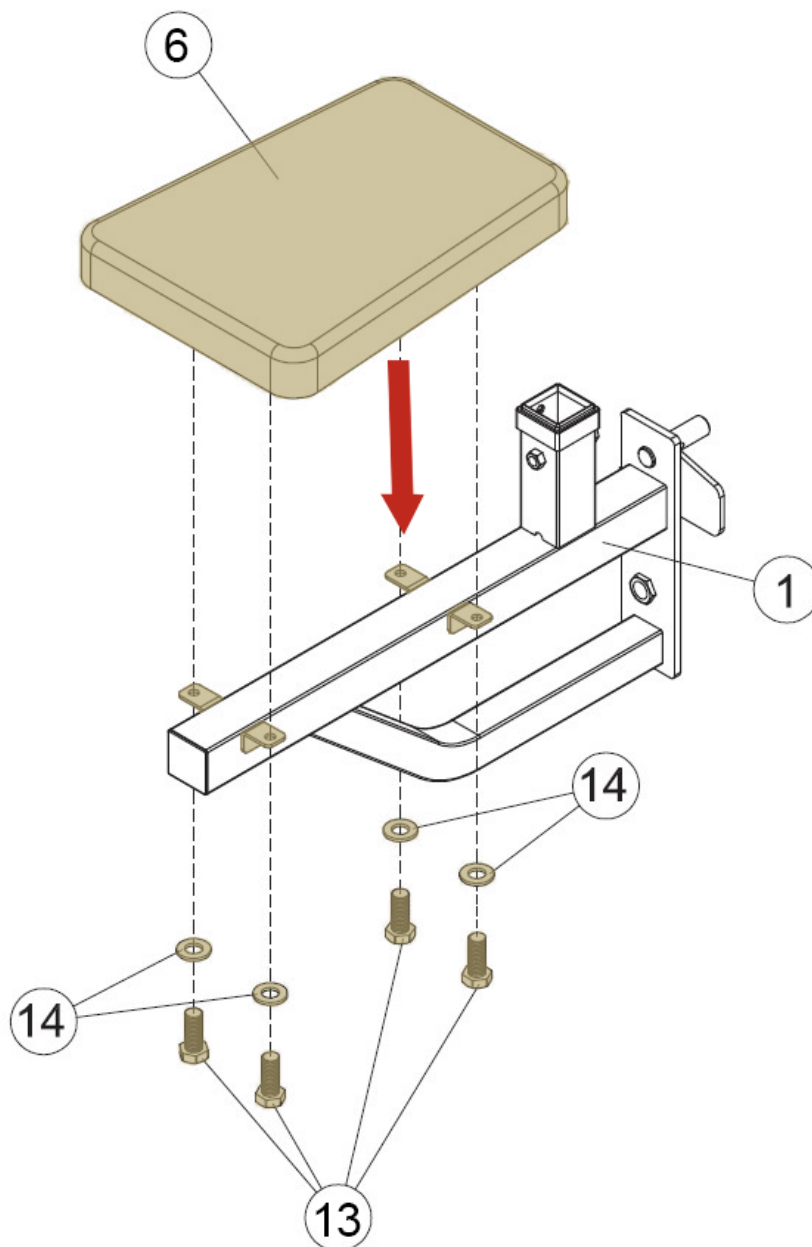

### KROK 1: MONTÁŽ SEDÁKA

Sedák (6) prirobte k hlavnému rámu (1) pomocou 4 skrutiek M8x20 (13) a 4 podložiek M8 (14).

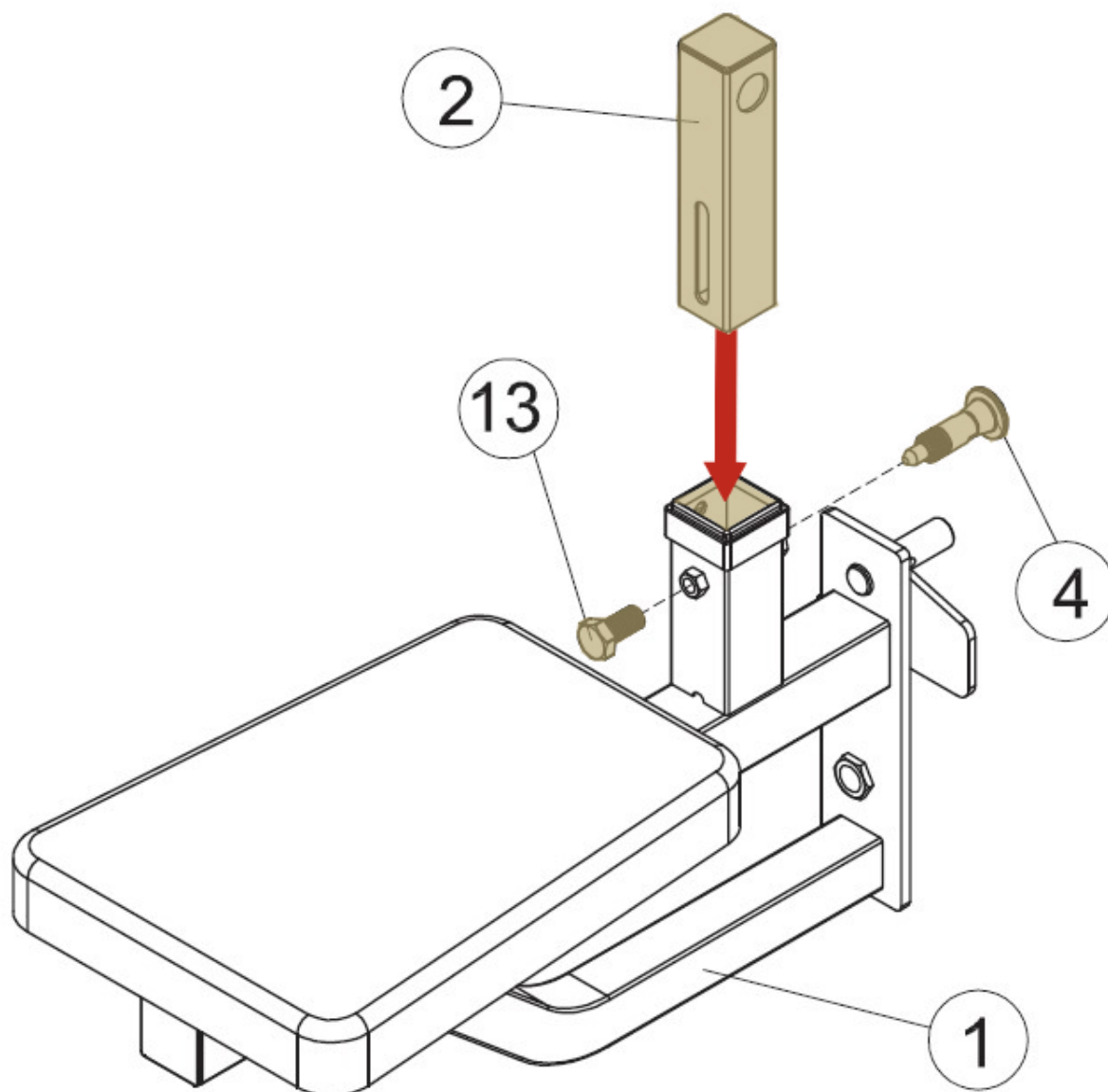

## KROK 2: MONTÁŽ RÁMU

Rám pre nastavenie výšky (2) vsuňte do hlavného rámu (1) a zaistite ho pomocou skrutky M8x20 (13) a aretačnej skrutky (4).

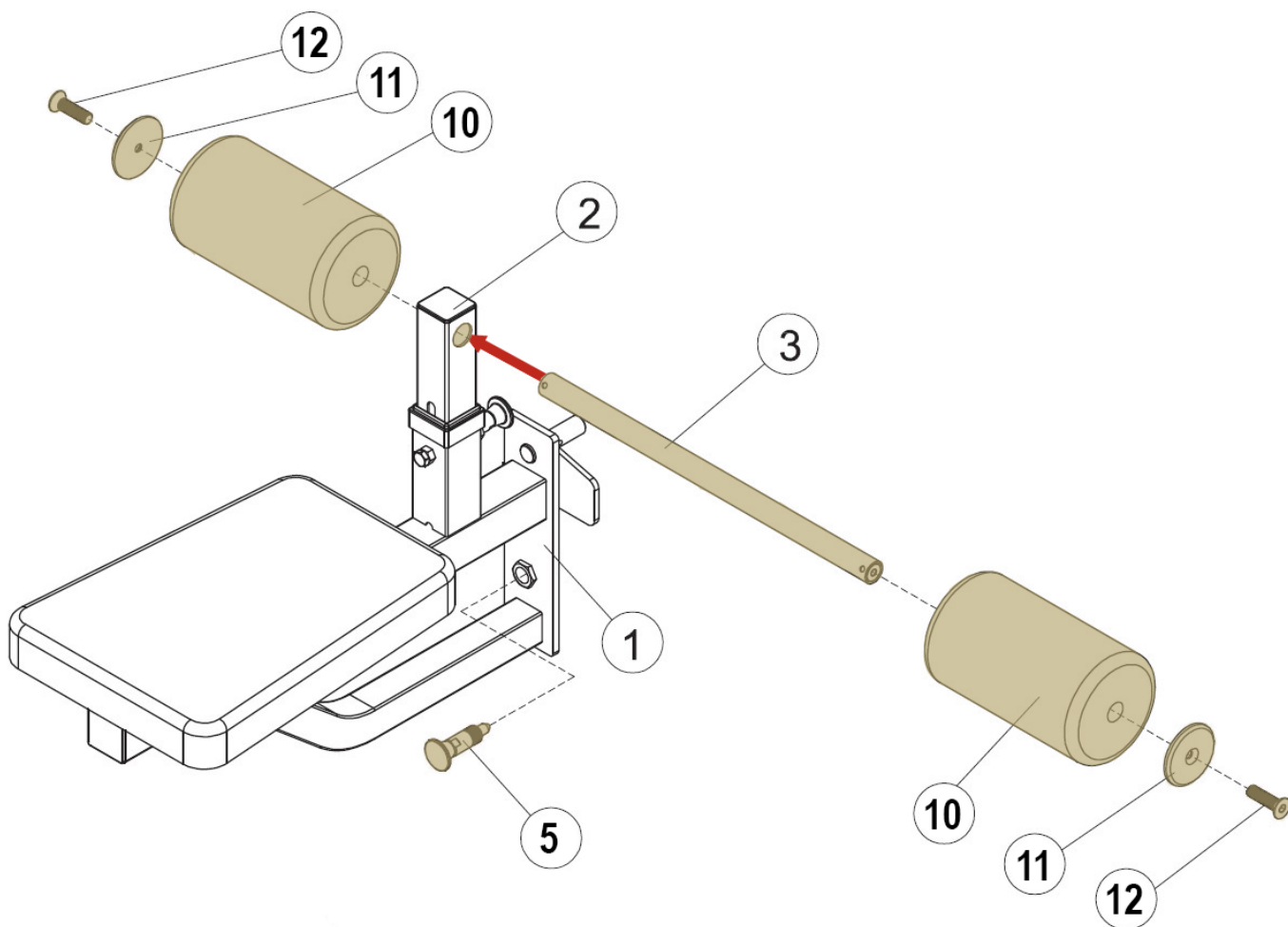

### KROK 3: MONTÁŽ OPIEROK

Os pre penové valce (3) nasuňte do hlavného rámu (1) a na ňu potom nasuňte penové valce (10), ktoré zaistíte pomocou plastových zátok (11) a skrutiek M8x30 (12).

**Gratulujeme, montáž je dokončená.**



Dovozce a distributor pro  
Českou a Slovenskou republiku  
Trinteco spol. s r.o.  
Na Strži 2102/61a,  
140 00 Praha 4 – Krč  
IČ: 052 54 175 DIČ:CZ05254175