

CZ

SK

trinfIt[®]

NASTAVITELNÉ ČINKY TRINFIT OCTABLOCK

NASTAVITELNÉ ČINKY



CZ	Obsah	2
	Bezpečnostní pokyny	3
	Použití	4-5

SK	Bezpečnostné pokyny	6
	Použitie	7-8

**Upozornění:**

1. Před používáním činek si pozorně přečtěte celý uživatelský návod a dodržujte bezpečnostní pokyny.
2. Manuál si uschovejte pro případ budoucí potřeby.
3. Pro bezproblémové fungování činek a prodloužení životnosti věnujte dostatečnou pozornost údržbě.
4. Nesprávný postup montáže, nedodržení pokynů k údržbě a používání činek v rozporu s návodem k použití mohou vést k poškození, neuznání záruky či zpoplatnění servisního zásahu.



1. Děti ani domácí mazlíčci nesmí být v blízkosti činek ponecháni bez dozoru.
2. V danou chvíli může činky při cvičení používat pouze jedna osoba.
3. Pokud pocítíte závrať, nevolnost nebo jakoukoliv bolest, ihned přestaňte cvičit a vyhledejte lékaře.
4. Činky umístěte na rovný a čistý povrch. Nenechávejte je venku ani v blízkosti vody.
5. Na cvičení noste vhodné oblečení.
6. Pravidelně kontrolujte zajišťovací mechanismus.
7. Nepokoušejte se činky rozebrat.
8. Osoby se zdravotním postižením by neměly používat činky bez pomoci kvalifikované osoby nebo lékaře.
9. Před použitím činek se vždy řádně protáhněte a zahřejte.
10. Pokud jakákoliv část činek správně nefunguje, do vyřešení problému jej nepoužívejte.

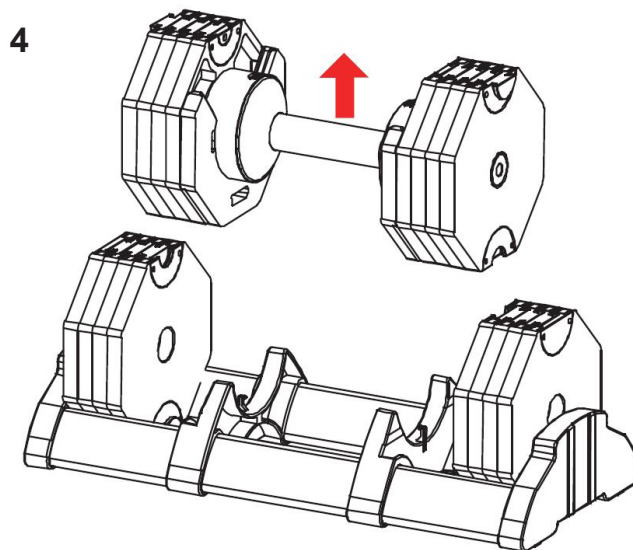
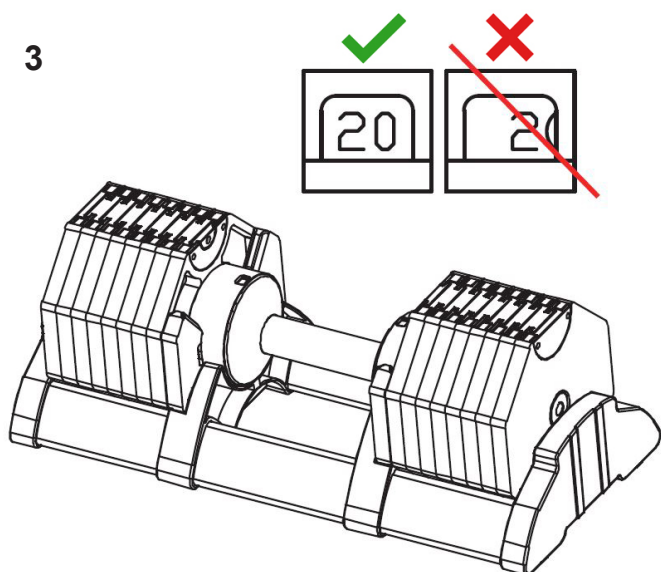
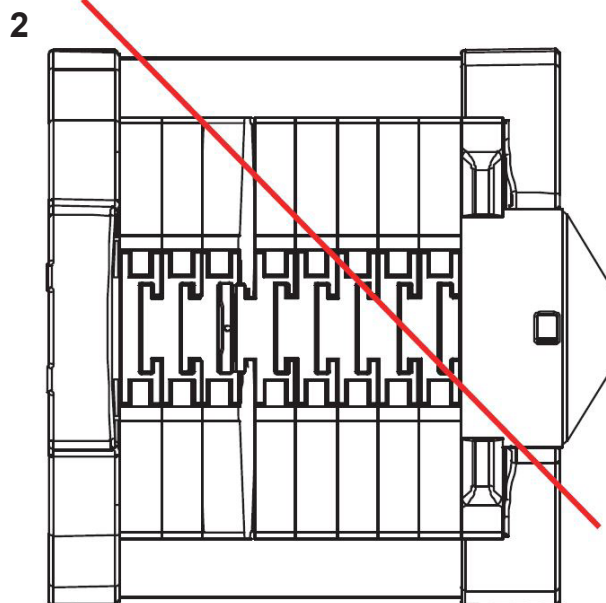
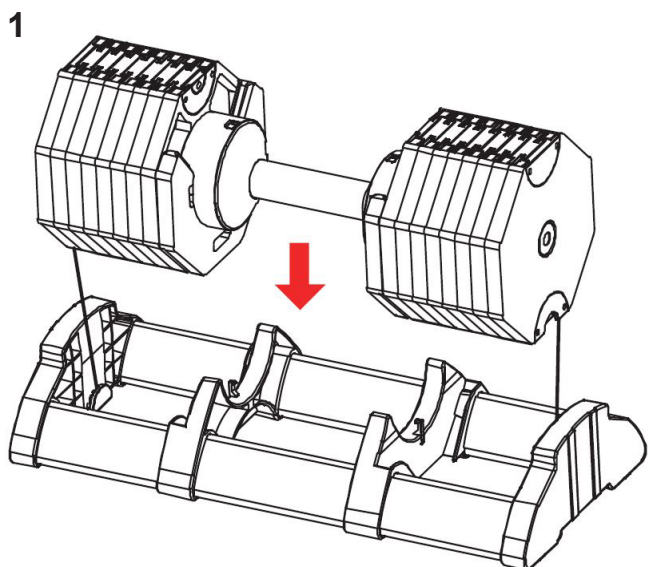

POUŽITÍ

1. Činku lze nastavit pouze na originální základně. Při nasazování činek zpět na základnu se ujistěte, že každá drážka činky je zarovnána s odpovídající drážkou základny (viz. obrázek 1).
2. Ujistěte se, že jsou drážky na správném místě a nejsou poškozené (viz. obrázek 2).
3. Hmotnost nastavte otáčením rukojeti tak, aby se požadovaná hmotnost zobrazovala přesně uprostřed okna (viz. obrázek 3).
4. Činku zvedněte ze základní jednotky přímo nahoru (viz. obrázek 4).



5

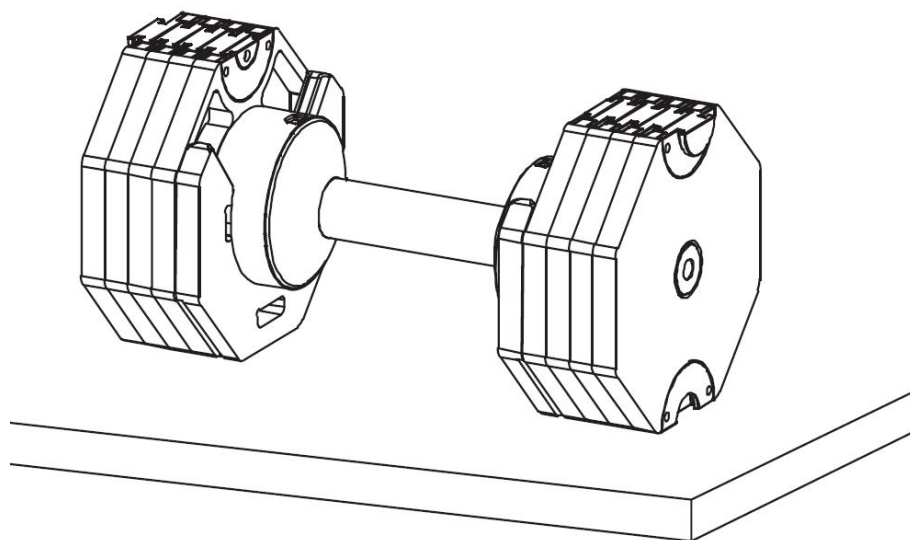

6

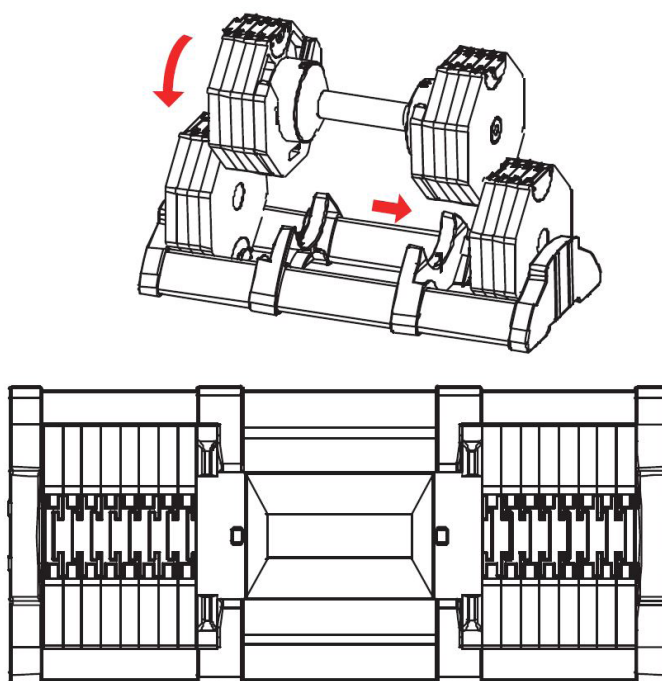

POUŽITÍ

5. Činku umístěte na rovný povrch. Zkuste otočit rukojetí normální silou. Rukojeť musí zůstat v zajištěné poloze (viz. obrázek 5).

6. Po použití činku vraťte do základní jednotky a ujistěte se, že jsou drážky správně zarovnané (viz. obrázek 6).

1. Deti ani domáci miláčikovia nesmú byť v blízkosti činiek ponechaní bez dozoru.
2. V danej chvíli môže činky pri cvičení používať iba jedna osoba.
3. Ak pocítite závrat, nevoľnosť alebo akúkoľvek bolesť, ihneď prestaňte cvičiť a vyhľadajte lekára.
4. Činky umiestnite na rovný a čistý povrch. Nenechávajte ich vonku ani v blízkosti vody.
5. Na cvičenie noste vhodné oblečenie.
6. Pravidelne kontrolujte zaisťovací mechanizmus.
7. Nepokúšajte sa činky rozobrať.
8. Osoby so zdravotným postihnutím by nemali používať činky bez pomoci kvalifikovanej osoby alebo lekára.
9. Pred použitím činiek sa vždy riadne pretiahnite a zahrejte.
10. Ak akákoľvek časť činiek správne nefunguje, do vyriešenia problému ho nepoužívajte.

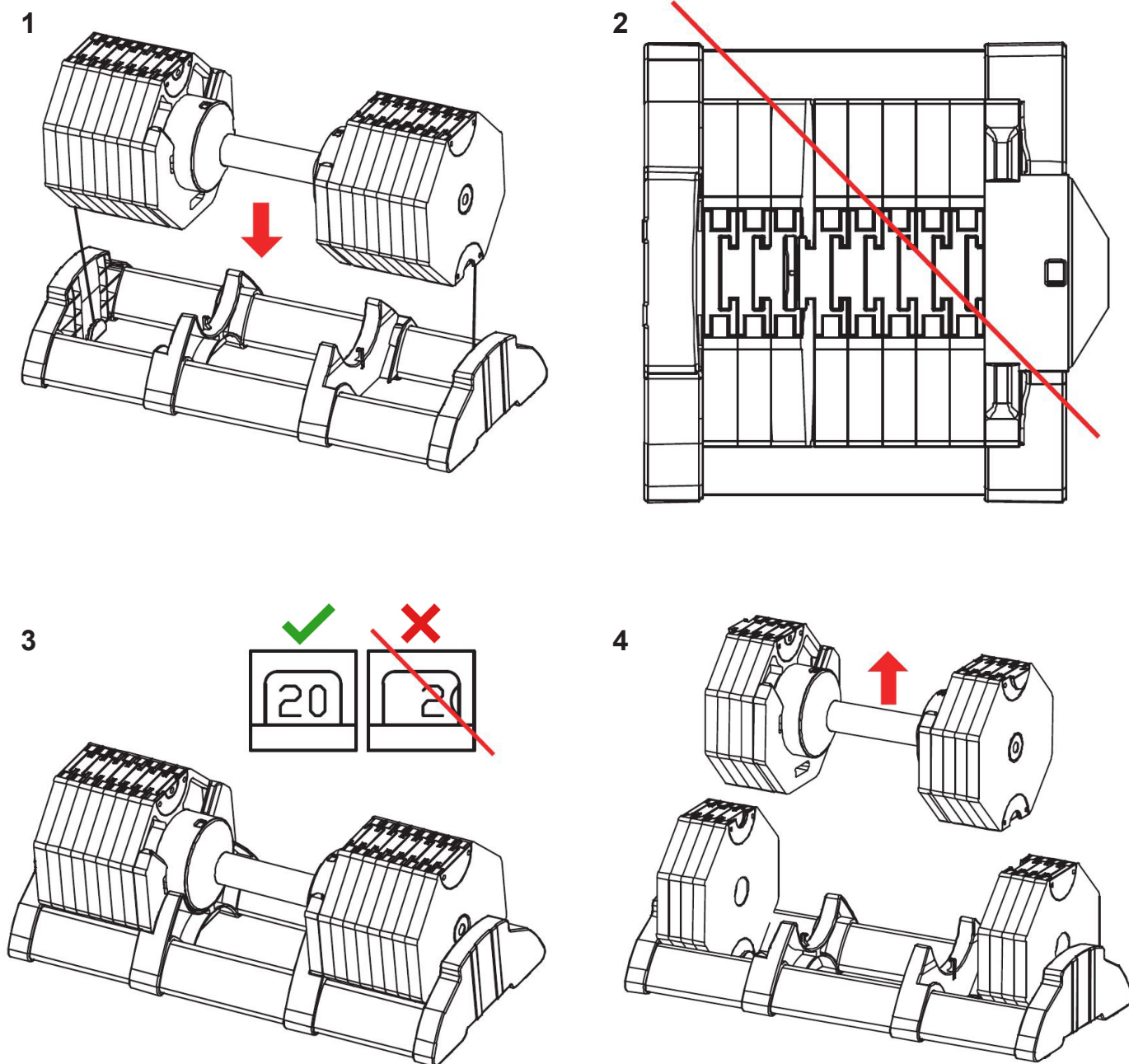

POUŽITIE

1. Činku je možné nastaviť iba na originálnej základni. Pri nasadzovaní činiek späť na základňu sa uistite, že každá drážka činky je zarovnaná so zodpovedajúcou drážkou základne (viď. obrázok 1).
2. Uistite sa, že sú drážky na správnom mieste a nie sú poškodené (viď. obrázok 2).
3. Hmotnosť nastavte otáčaním rukoväte tak, aby sa požadovaná hmotnosť zobrazovala presne uprostred okna (viď. obrázok 3).
4. Činku zdvihnite zo základnej jednotky priamo hore (viď. obrázok 4).



5

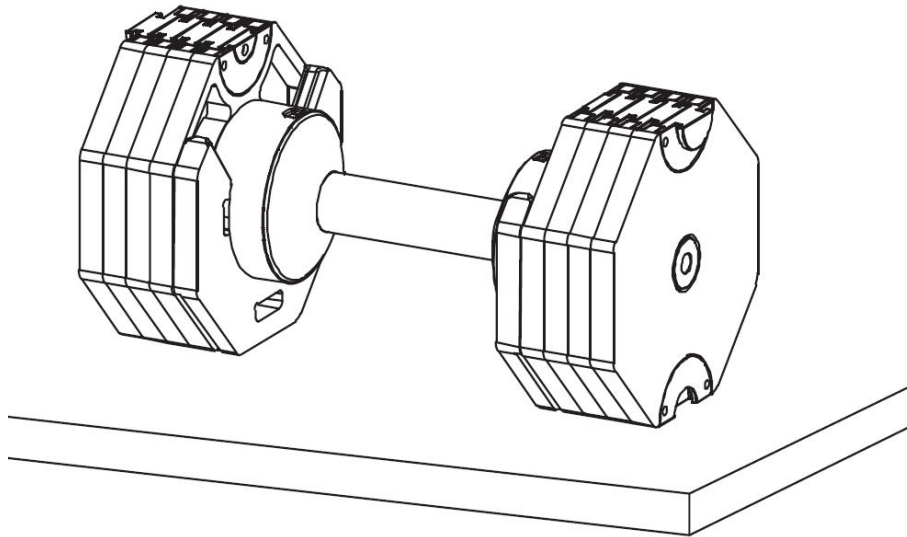

6

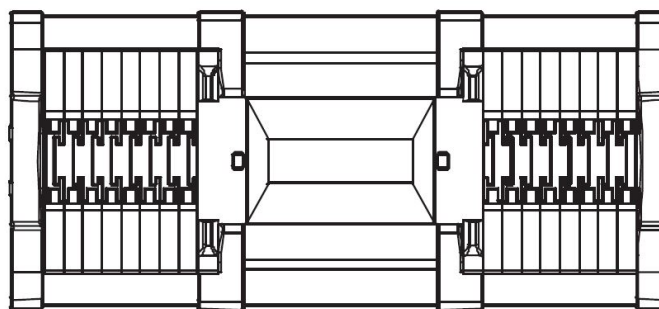
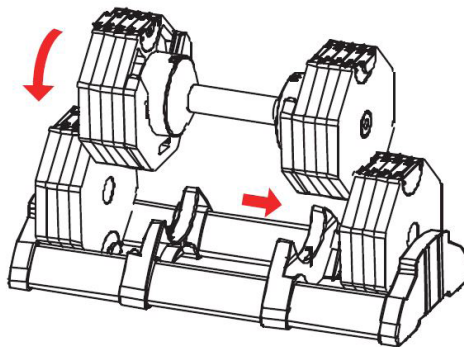

POUŽITIE

5. Činku umiestnite na rovny povrch. Skúste otočiť rukoväťou normálnou silou. Rukoväť musí zostať v zaistenej polohe (viď. obrázok 5).

6. Po použití činku vráťte do základnej jednotky a uistite sa, že sú drážky správne zarovnané (viď. obrázok 6).



Dovozce a distributor pro
Českou a Slovenskou republiku
Trinteco spol. s r.o.
Na Strži 2102/61a,
140 00 Praha 4 – Krč
IČ: 052 54 175 DIČ:CZ05254175