

# SKY

VIBRATION PLATE

---

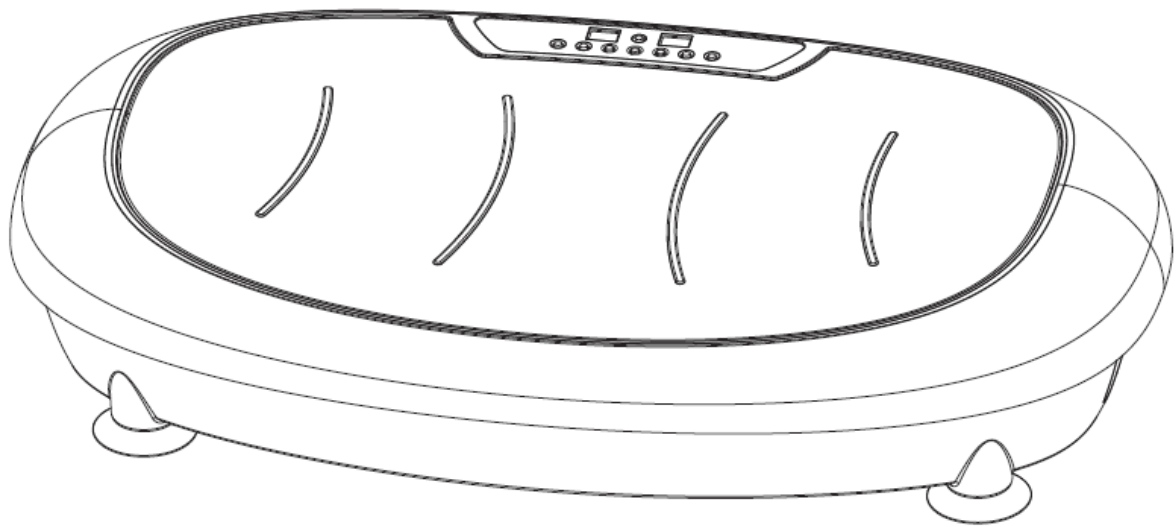

**SVP14 3D**



W celu zapewnienia właściwego działania produktu, przed rozpoczęciem jego użytkowania należy dokładnie zapoznać się z niniejszą INSTRUKCJĄ UŻYTKOWNIKA, zwracając szczególną uwagę na środki ostrożności.

## Środki ostrożności

Środowisko użytkowania.

Produktu nie należy użytkować w środowisku wilgotnym lub zakurzonym, w którym mogłoby dojść do porażenia prądem lub uszkodzenia części mechanicznych.

Nie należy korzystać z produktu, jeżeli temperatura wewnątrz pomieszczenia przekracza 40 °C.

Nie należy korzystać z produktu na świeżym powietrzu lub bezpośrednioj ekspozycji na działanie promieni słonecznych.

Produkt należy ustawić na płaskiej powierzchni.

**Poprzeniesieniu produktu z otoczenia o niskiej temperaturze do otoczenia o wysokiej temperaturze należy odczekać godzinę, aby zapobiec zbieraniu się pary wodnej z kondensacji na maszynie, co może prowadzić do awarii.**

Odradza się używanie produktu przez następujące osoby: (Zaleca się konsultację z lekarzem przed użyciem produktu) Osobom w trakcie leczenia lub osobom, które źle się czują; Osobom chorującym na nowotwory złośliwe;

Kobietom w ciąży lub w czasie menstruacji; Osobom z chorobami serca;

Pacjentom z osteoporozą;

Osobom z wszczepionym rozrusznikiem serca lub innym elektronicznym przyrządem medycznym; Osobom z protezami kończyn;

Osobom wrażliwym na drgania lub wyczerpujące ćwiczenia fizyczne.

### Uwagi dotyczące eksploatacji

Przed użyciem produktu należy zdjąć zegarek, bransoletki, odłożyć telefon komórkowy i inne cenne przedmioty, a także klucze, noże lub inne ostre przedmioty, aby uniknąć uszkodzenia maszyny lub kontuzji.

W czasie korzystania z produktu nie należy palić papierosów.

Nie należy korzystać z produktu jednocześnie z innym sprzętem medycznym. Produktu nie należy wykorzystywać do celów leczniczych.

Nie należy korzystać z produktu bezpośrednio po jedzeniu lub piciu.

W czasie użytkowania należy chronić produkt przed dostępem dzieci lub zwierząt. Zabrania się wkładania palców lub innych przedmiotów w przerwę pomiędzy osłoną środkową a osłoną podstawy.

**Dzieci poniżej 10 roku życia i osoby powyżej 60 roku życia powinny korzystać z produktu pod nadzorem. Udźwig produktu wynosi 120 kg; osobom o większej wadze odradza się korzystanie z produktu.**

**Produkt przeznaczony jest do użytku przez jedną osobę**

Zabrania się samodzielnego demontażu i napraw, które mogą prowadzić do porażenia prądem lub spowodować usterki w działaniu urządzenia. Jeżeli niezbędne są czynności konserwacyjne, należy niezwłocznie skontaktować się z producentem lub lokalnym dystrybutorem sprzętu. Należy zaprzestać użytkowania produktu w wypadku opisanych poniżej okoliczności. Następnie należy odłączyć zasilanie i wyciągnąć wtyczkę z kontaktu.

Przypadkowe zachłapanie wodą lub innym płynem produktu lub sterownika;

Wykrycie uszkodzenia jakiegokolwiek akcesorium lub wewnętrznego komponentu;

Nietypowa reakcja organizmu lub odczucie silnego bólu w trakcie ćwiczeń;

Awaria zasilania;

Burza lub zjawiska atmosferyczne.



## Wtyczka i kabel zasilania

Należy sprawdzić czy napięcie jest zgodne z napięciem określonym dla produktu. Nie wolno wyciągać wtyczki mokrą ręką, ponieważ może to prowadzić do porażenia prądem. Podczas wyciągania należy trzymać za wtyczkę a nie za kabel. Należy odłączyć zasilanie i wyciągnąć wtyczkę zasilania w przypadku przedłużającej się awarii zasilania. Należy zaprzestać używania produktu, jeżeli uszkodzeniu uległa karta zasilania. Należy wyłączyć przycisk zasilania, wyciągnąć wtyczkę i skontaktować się z serwisem technicznym w celu naprawy.

## Funkcja produktu

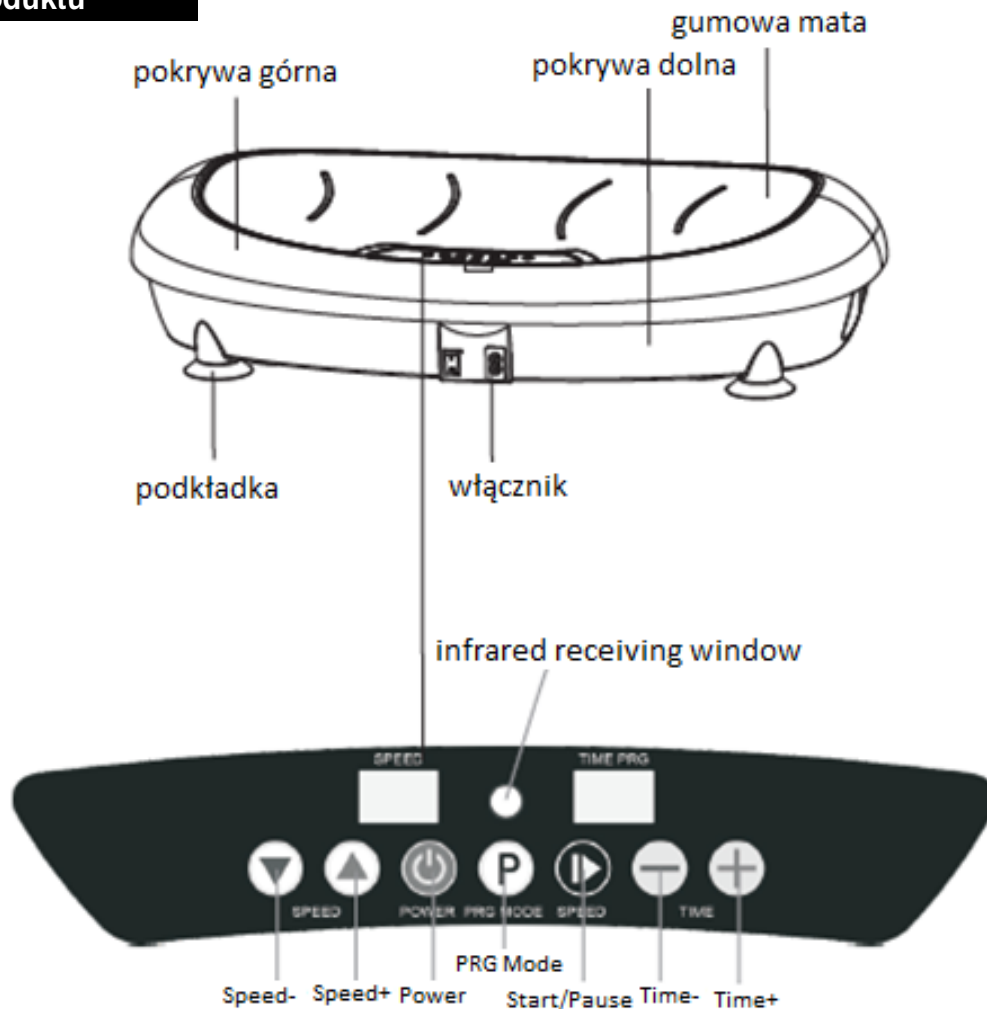

## Ekspandery

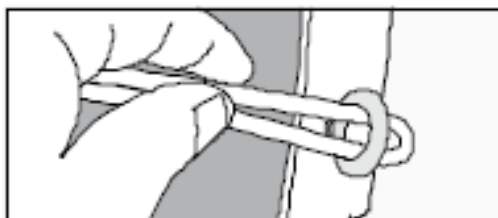

A

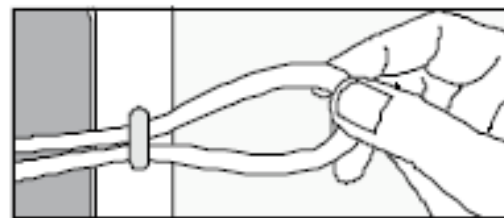

B



C

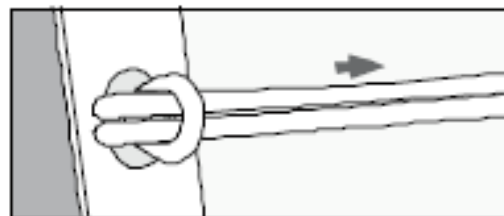

D

## Pilot

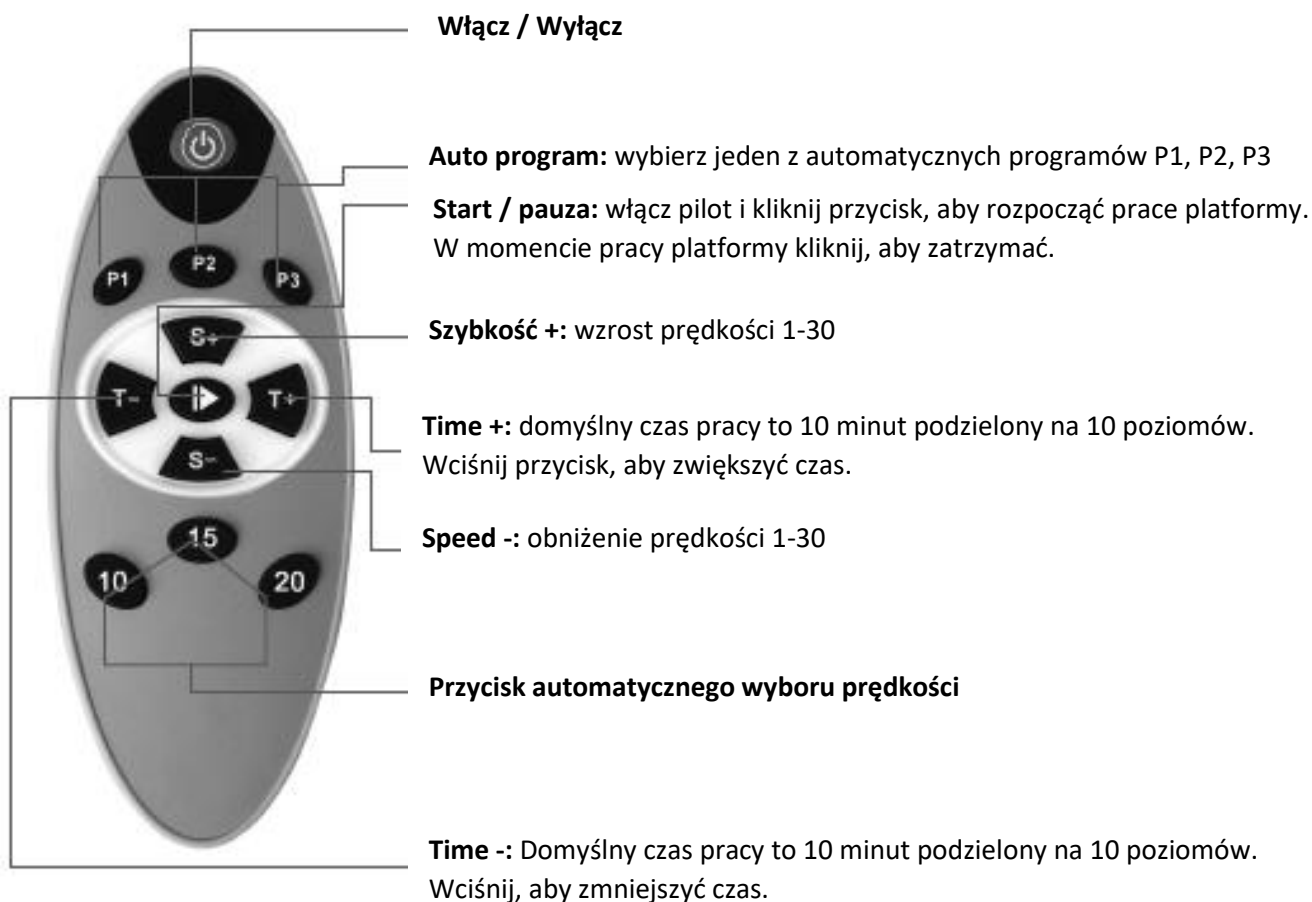



Efektywny zasięg odbioru sygnału zdalnego sterowania wynosi 2,5 metra, wskaźnik emisji podczerwieni kontrolera powinien być wyrównany z oknem odbiorczym podczerwieni na produkcie.

## Ćwiczenia

Kształtowanie sylwetki: wykorzystując relaksujące wibracje i kołysanie o dużej częstotliwości w połączeniu z różnymi pozycjami treningowymi, maszyna ta może głęboko stymulować tkankę mięśniową, aby zmniejszyć nagromadzoną tkankę tłuszczową, przywrócić elastyczność mięśniom, wyrzeźbić piękną sylwetkę oraz dodać energii i pewności siebie użytkownikom.

Ćwiczenia: w efekcie regularnego użytkowania masażera zauważysz poprawę elastyczności mięśni nóg. Pamiętaj, aby wykonywać ćwiczenia w najdogodniejszym dla siebie tempie. Ćwiczenia stają się efektywne, jeśli Twój puls osiągnie optymalny zakres.

			
<p>POZYCJA DO TRENINGU CAŁEGO CIAŁA: Stań na platformie, ustawiając stopy na szerokość ramion. Umożliwia to usprawnienie krążenia.</p>	<p>PRZYSIAD: W przysiadzie rozstaw stopy na szerokość ramion. Jeśli możesz, to zegnij kolana pod kątem 90 stopni i pozostań w tej pozycji. Pozycja ta jest idealna do treningu ud.</p>	<p>POMPKA: Rozstaw ręce na szerokość ramion. Jeżeli potrzebujesz bardziej intensywnego treningu mięśni, ugnij łokcie pod kątem 90 stopni i utrzymaj tę pozycję.</p>	<p>DOLNE PARTIE NÓG: Ułóż dolne partie nóg na platformie zgodnie z ilustracją, opierając się na rękach ustawionych za plecami. Jeżeli potrzebujesz bardziej intensywnego treningu, unieś pośladki z podłogi opierając się na łydkach.</p>
			
<p>SKŁON WTALII: Rozstaw nogi, wykonaj skłon i po- łóż dłonie na platformie. Ugnij łokcie, jeśli potrzebujesz bardziej intensywnego treningu.</p>	<p>STANIE NA JEDNEJ NO- DZE: Postaw jedną stopę na platformie i odpręż się. Jeżeli potrzebujesz bardziej intensywnego treningu, pochyl się do przodu, przenosząc ciężar ciała na platformę.</p>	<p>POZYCJA SIEDZĄCA I: Usiądź na platformie wibrującej i wyprostuj plecy.</p>	<p>POZYCJA SIEDZĄCA II: Postaw stopy na plat- formie, siedząc na krześle. Jest to świetny sposób na rozluźnienie i usprawnienie krążenia w nogach.</p>

**Auto programy**

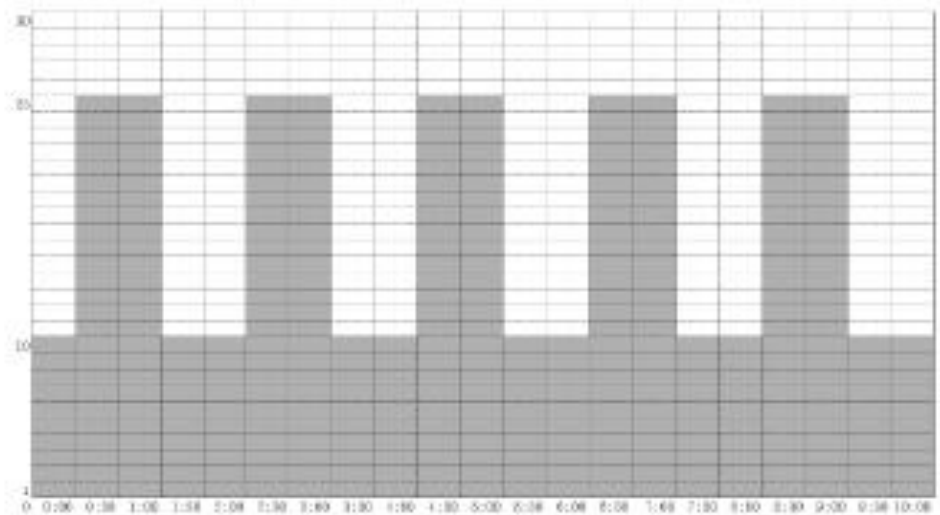
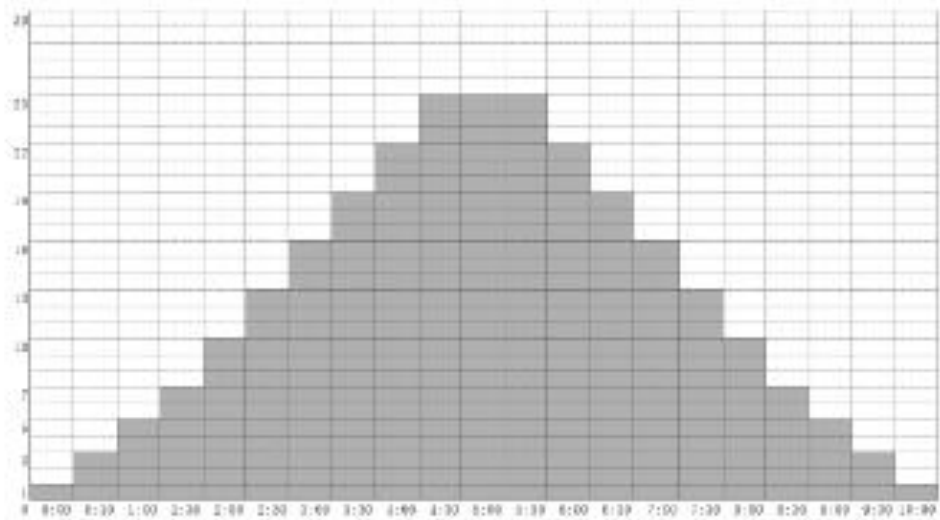
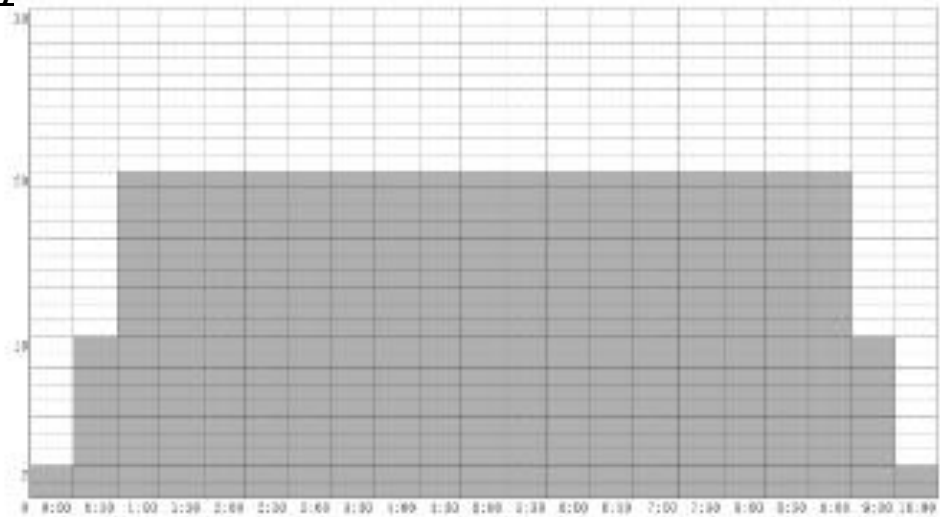

**P1** Ruch oscylacyjna   **P2** Ruch wibracyjny   **P3** Ruch oscylacyjny + wibracje

---

## Sposób przestawiania

Przy obu końcach osłony środkowej znajdują się uchwyty. Podczas przestawienia produktu należy unieść koniec naprzeciwko układu kołowego, chwycić za uchwyt i przenieść produkt w odpowiednie miejsce.

---

## Przechowywanie i pielęgnacyjne czyszczenie powierzchni

Przed czyszczeniem należy upewnić się, że zasilanie jest odłączone, a wtyczka wyjęta z gniazda. Gumowy pedał i osłony można czyścić szmatką zwilżoną detergentem, a nadmiar detergentu usunąć szmatką.

Nie wolno czyścić produktu środkami powodującymi korozję takimi, jak benzen lub rozcieńczalnik, które mogą prowadzić do odbarwienia, rdzewienia lub pęknięcia produktu. Należy unikać zachlapania produktu wodą, co mogłoby doprowadzić do zwarcia.

Sterownik: ponieważ użycie wilgotnej szmatki może prowadzić do usterek, należy korzystać jedynie z suchej szmatki.

---

## Przechowywanie i konserwacja

Przed czyszczeniem należy upewnić się, że zasilanie jest odłączone, a wtyczka wyjęta z gniazda.

Należy usunąć pył i brud z produktu. Produkt powinien być przechowywany w stanie czystym, poza miejscami o wysokiej temperaturze i wilgotności.

W przypadku niekorzystania z produktu przez dłuższy okres czasu, na produkt należy nałożyć osłonę pyłową (do nabycia przez użytkownika), chroniąc przed dostępem do kurzu i pyłu.



The ensure proper operation of the Product, please read this USER MANUAL carefully before using, and pay special attention to the safety precautions.

### Safety Precautions

#### Environment for use

Do not use the Product in humid or dusty environment to avoid electric shock or breakdown of the mechanical parts.

Do not use the Product when indoor temperature is over 40°C.

Do not use the Product in the open air or under the direct sunlight. Please the Product on flat floor.

**Please wait for one hour before using the Product when it is moved from low to high temperature, so as to prevent water vapor from condensing on the machine and resulting in any failure.**

People under these conditions below are not suggested to use the Product It is strongly advised to consult your doctor before use

Patients who are under treatment or feel not good; Patients with malignant tumor;

Pregnant women or women in menstrual period; People with heart disease;

Osteoporosis patients;

People with heart pacemaker or other medical electronic instrument implanted; People with artificial limb;

People who are sensitive to vibration and strenuous exercise.

#### Notices during Operation

Before use, please undress watch, bangle, call phone or other valuable objects, and keys, knife or other incisive objects, so as to avoid damage or body injury.

Do not smoke while using the Product.

Please do not use the Product together with other medical equipments. Please do not use the Product for medical treatment purpose.

Do not use the Product right after a meal or drink.

During use, please keep child or pet away from the Product. It is forbidden to put fingers or other foreign bodies into the gap between the middle cover and base cover.

Supervision is needed for child under 10 years and the aged over 60 years during using the Product.

The load capability of the Product is 120 KGS; people over this weight are not suggested to use the Product. This product is only limited for one-person use.

Unauthorized dismantle, disassembly or renovation is not allowed to prevent electrical shock or any malfunctions. Please contact manufacture or local dealer immediately if there is any service work needed. Stop using the Product under the Product under below conditions, then power off and remove the plug from power supply.



Water of other liquid is accidentally splashed onto the Product controller;

Any accessories found damaged or internal component is exposed;

Feel abnormal or severe pain during use;

Power failure;

Thundering or lighting weather.



## Plug and power cord

Check if the voltage complies with the one specified for the Product. Do not retract the power plug with wet hand to prevent electric shock. Hold the plug rather than the power cord to pull out the power cord. Turn off the power switch and remove the plug from the power supply in case of electrical failure or not in use for a long time. Stop using the Product if the power cord has any damage, turn off the over switch, pull out the plug, and contact technicians for repair.

## Function of the Product

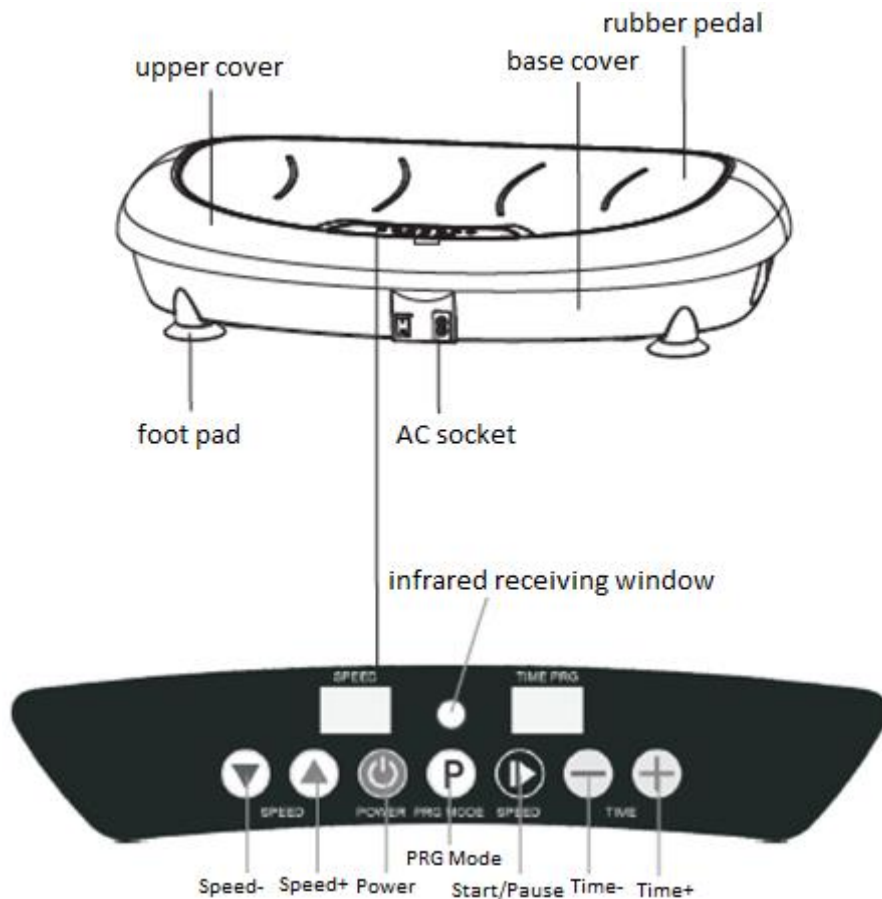

## Resistance bands

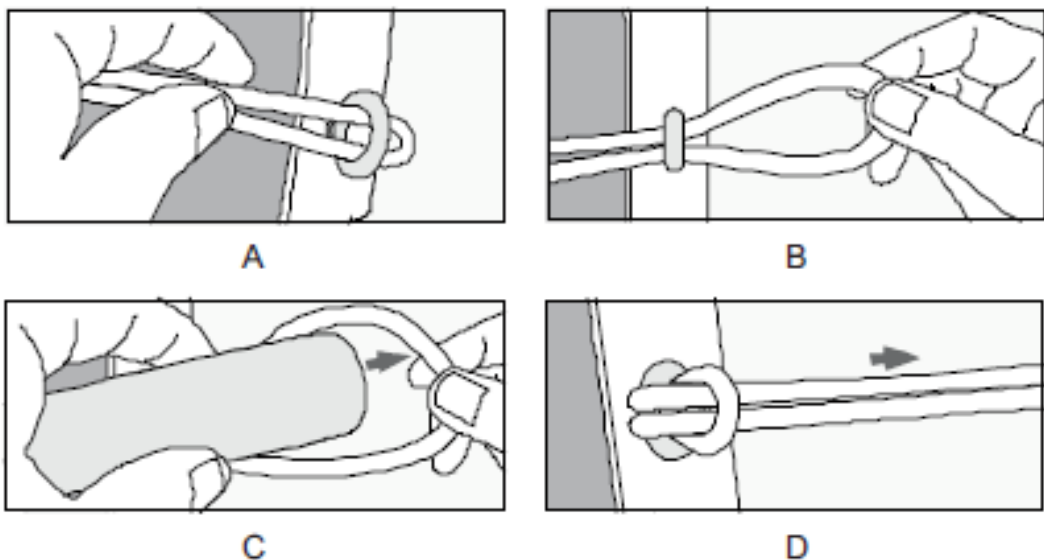

## Controller

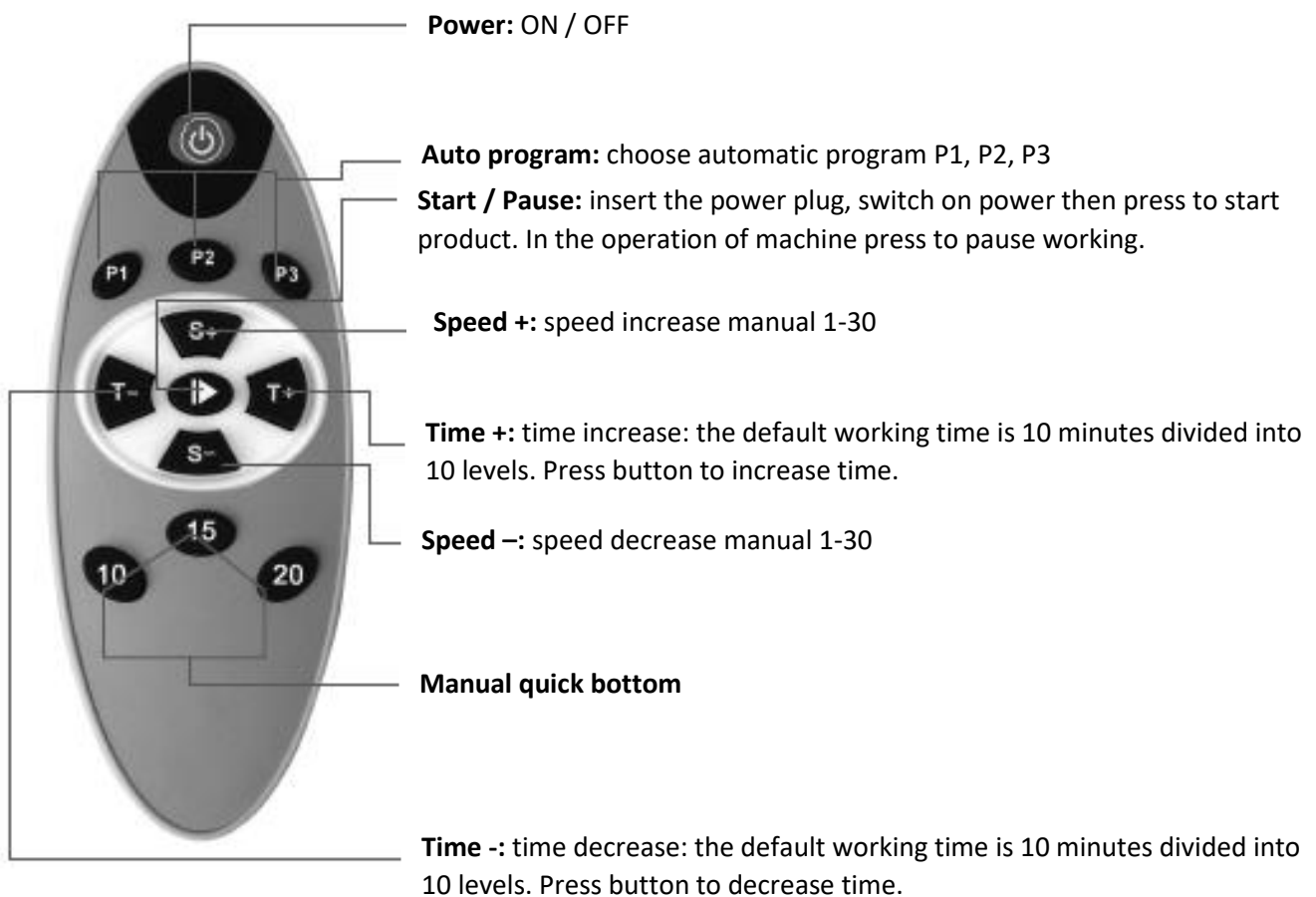









The effective reception range of the remote control signal is 2.5 metres, the infrared emission indicator of the controller should be aligned the infrared Receiving window on the product.

## Exercise session

**Body beauty:** by reposeful and high- frequency vibration and sway, combined with various exercise postures ,this machine can deeply stimulate muscle tissue, lower fat accumulation, rehabilitate elasticity of muscle, sculpture beautiful body shape, then make users vitalized and feel confident.

**Exercise:** Borrow health and fitness ideas from Chinese traditional culture like Kung Fu, Buddhism, Taoism, it advocates passive exercise, which allow you to exercise indor in a relatively static manner to get mind and body relaxed, pain and soreness relived, fatigue swept away, inner circulation improved, then make you stronger and healthier.

			
<p>WHOLE-BODY- EXERCISE POSTURE: Stand on the plate and stretch your feet like as wide as your shoulders. This will help improve overall circulation and muscle tone.</p>	<p>SQUAT POSTURE: Stretch your legs as wide as your shoulders when squatting and bend your knees down to 90 degrees if you can and hold the position. This is great for a thigh workout.</p>	<p>PRESS-UP POSTURE: Stretch your arms as wide as your shoulders. If you wish to exercise the muscles more, bend your elbows to 90 degrees and hold this position.</p>	<p>LOWER LEGS POSTURE: Put your lower legs as shown on the plate with your hands supporting behind you on the ground. For a deeper exercise, raise your seat off the floor and press down on your calves.</p>
			
<p>WAIST BEND POSTURE: Stretch your legs, bend at the waist and put your hands on the plate. Bend your elbows for a deeper exercise.</p>	<p>SINGLE-FOOT POSTURE: Put one foot on the pedal and relax yourself. For a deeper exercise, lunge forward, placing more body weight on the plate.</p>	<p>SITTING POSTURE I: Sit with your buttocks on the oscillating plate. Sit comfortably, keeping your back straight.</p>	<p>SITTING POSTURE II: Put your legs on the plate when sitting on a chair. This is a great way to ease tension and can help to improve circulation in the legs.</p>

**Auto programs**

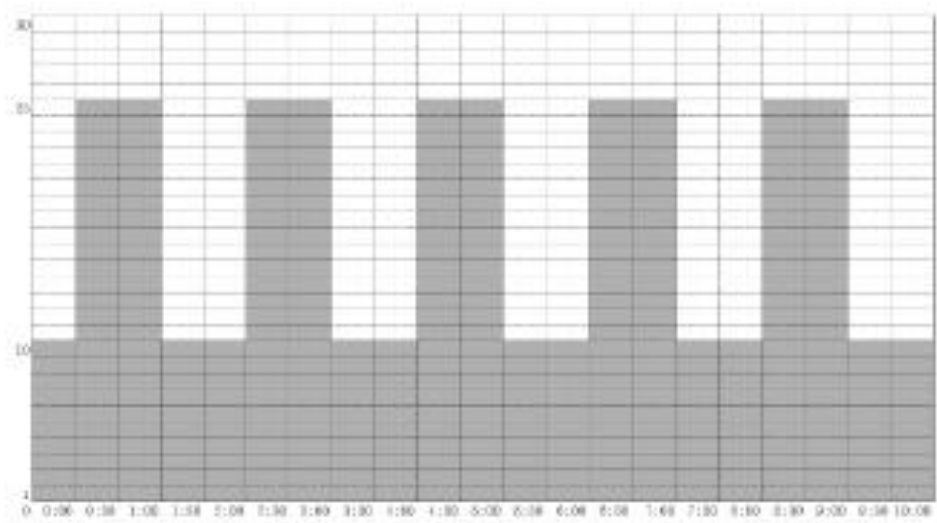
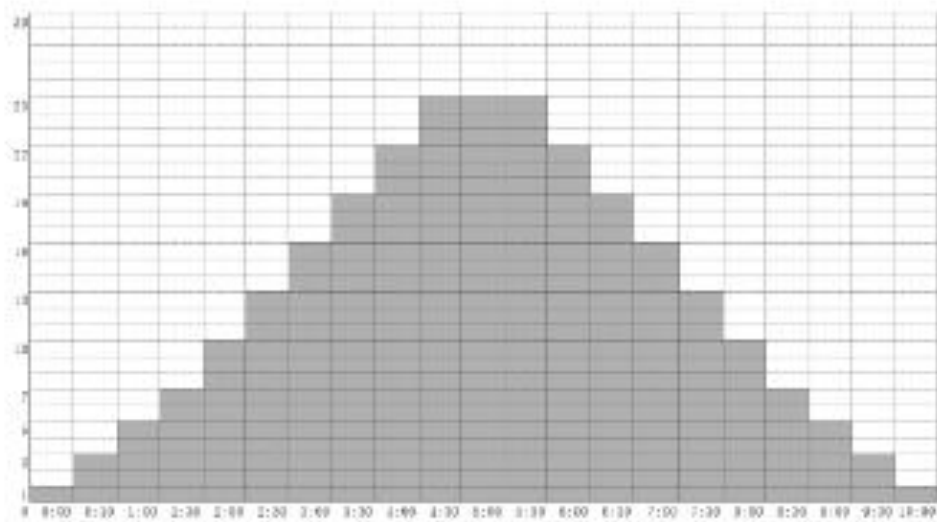
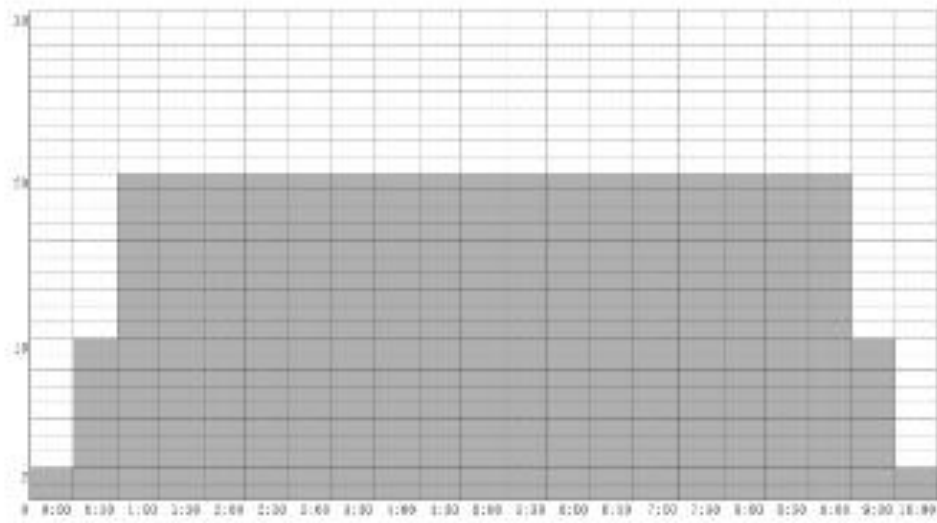

**P1 Oscillating**

**P2 Vibration**

**P3 Oscillating + vibration**

---

## Moving method

Handle – two handles are designed on both ends of the middle cover. When moving the Product, lift the end opposite of the castor, grasp the handle and move the Product to the desired place.

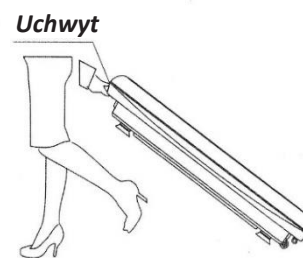

---

## Storage and maintenance surface cleaning

Before cleaning, ensure the power switch is turned off and the attaching plug is pulled out of the socket. The rubber pedal and covers can be cleaned with a wet cloth containing detergent, and the detergent should be removed with a cloth.

Do not clean the product with corrosive detergent such as benzene or thinner, as it may cause fading, corrosion or crack on the Product. Do not splash water into the Product to avoid short circuit.

Controller: as wet cloth may cause malfunction of the controller, only dry cloth can be used.

---

## Storage and maintenance

Make sure that the power switch is turned off and the plug is removed from the power supply.

Clean off the dust and dirt on the product and keep it clean and away from places with high temperature or high humidity.

If the product is not in use for a long period, a dustproof cover (but if yourself) should be applied on the product to prevent the entry of dust.



Za účelem zajištění správné funkčnosti výrobku se, před jeho používáním, důkladně seznamte s NÁVODEM K OBSLUZE, přičemž věnujte zvláštní pozornost bezpečnostním opatřením.

### Bezpečnostní opatření

Uživatelské prostředí.

Produkt nepoužívejte ve vlhkém a prašném prostředí, ve kterém by mohl dojít k úrazu el. proudem nebo poškození mechanických částí.

Nepoužívejte produkt, pokud teplota uvnitř místnosti přesáhne 40 °C.

Nepoužívejte produkt venku nebo na přímém působení slunečního záření.

Produkt postavte na rovném povrchu.

**Popřemístění produktu z prostředí s nízkou teplotou do prostředí s vysokou teplotou počkejte s jeho použitím hodinu, aby nedošlo k nahromadění se vodní páry kondenzací, což by mohlo vést k poruše.**

Nedoporučuje se používat výrobek následujícím osobám: (Doporučujeme se, před použitím výrobku, poradit s lékařem.) Osobám během léčby nebo osobám, které se necítí dobře; Osobám se zhoubnými nádory;

Těhotným ženám nebo ženám během menstruace; Osobám s onemocněním srdce;

Pacientům s osteoporózou;

Osobám s implantovaným kardiostimulátorem nebo jiným elektronickým zdravotnickým zařízením; Osobám s protézami končetin;

Osobám citlivým na otřesy nebo vyčerpávající fyzická cvičení.

Provozní pokyny

Před použitím produktu si stáhněte hodinky, náramky, odložte mobilní telefon a jiné cenné předměty a také klíče, nože nebo jiné ostré předměty, aby nedošlo k poškození produktu nebo ke zranění.

Během používání produktu nekuřte.

Nepoužívejte výrobek současně s jiným zdravotnickým zařízením. Produkt nevyužívejte k léčebným účelům.

Nepoužívejte produkt ihned po jídle nebo pití.

Během používání chraňte produkt před přístupem dětí nebo zvířat. Je zakázáno strkat prsty nebo jiné předměty do mezer mezi středovým krytem a krytem plošiny.

**Děti mladší 10 let a osoby starší 60 let by měly výrobek používat pod dohledem. Nosnost výrobku je 120 kg; osobám s vyšší vahou nedoporučujeme výrobek používat.**

**Produkt je určen k využití jednou osobou.**

Je zakázána vlastní demontáž a opravy, které by mohly vést k úrazu el. proudem nebo způsobit poruchy zařízení. Pokud je nutná údržba, pak ihned kontaktujte producenta nebo lokálního distributora zařízení. V případě níže uvedených okolností, přestaňte produkt používat. Dále odpojte napájení a vytáhněte zástrčky ze zdířky.

V případě potřísnění vodou nebo jinou kapalinou produktu nebo řídicí jednotky;

V případě objevení poškození jakéhokoliv příslušenství nebo vnitřní části;

V případě netypické reakce organismu nebo silné bolesti během cvičení;

V případě poruchy napájení;

V případě bouře nebo atmosférického jevu.



## Zástrčka a napájecí kabel

Zkontrolujte, zda se napětí shoduje s napětím vyznačeným na produktu. Je zakázáno vytahovat zástrčky mokrou rukou, neboť by mohlo dojít k úrazu el.proudem. Během vytahování šňůry ze sítě ji držte za zástrčku a ne za kabel. Odpojte napájení a vytáhněte napájecí kabel v případě přetrvávající poruchy napájení. Přerušete užívání produktu, pokud došlo k poškození karty napájení. Vypněte tlačítko napájení, vytáhněte zástrčku a kontaktujte technický servis za účelem opravy.

## Funkce výrobku

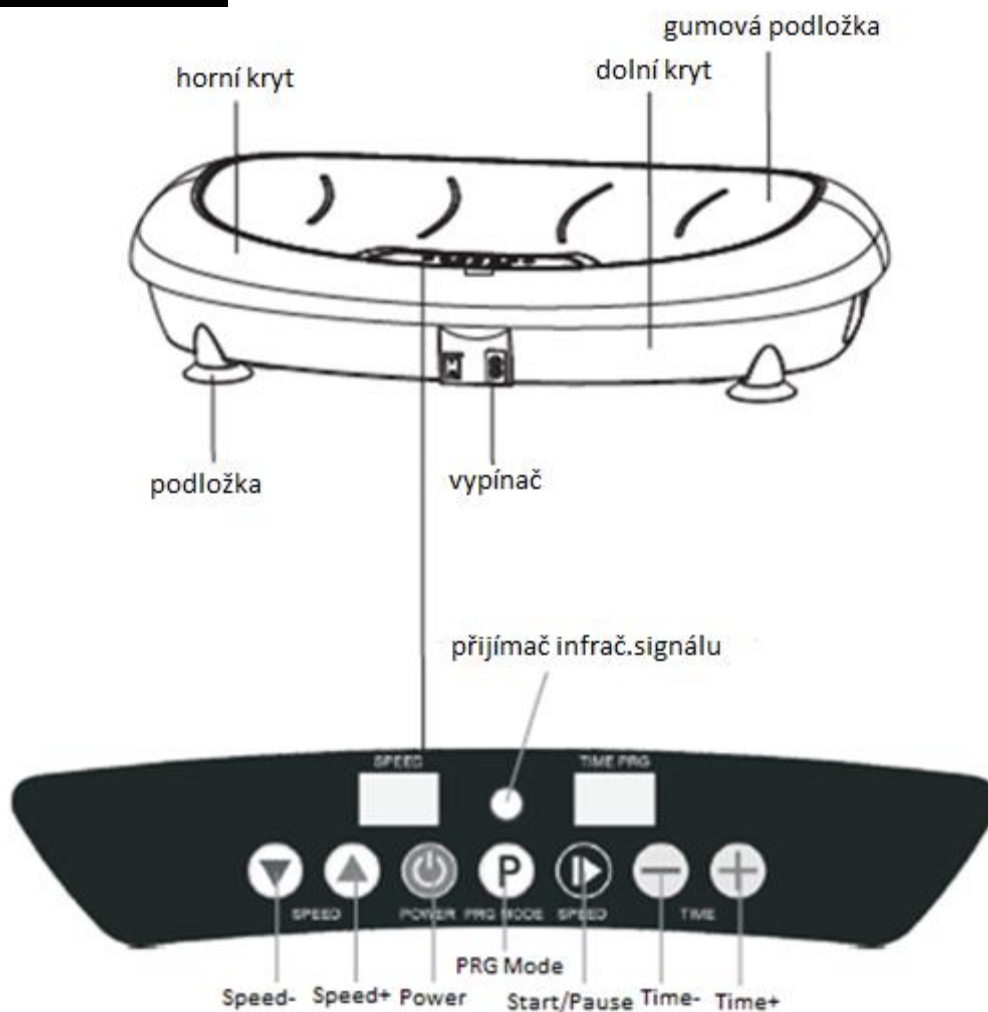

## Expandéry

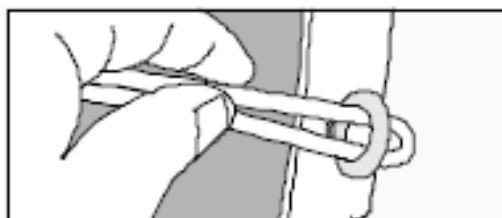

A

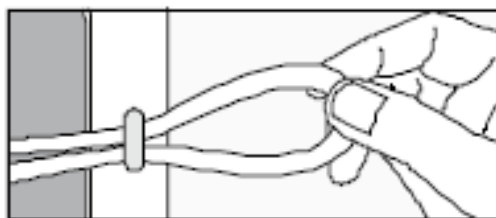

B



C

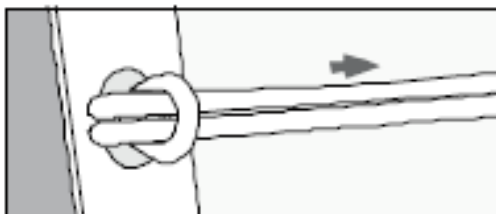

D

## Ovladač

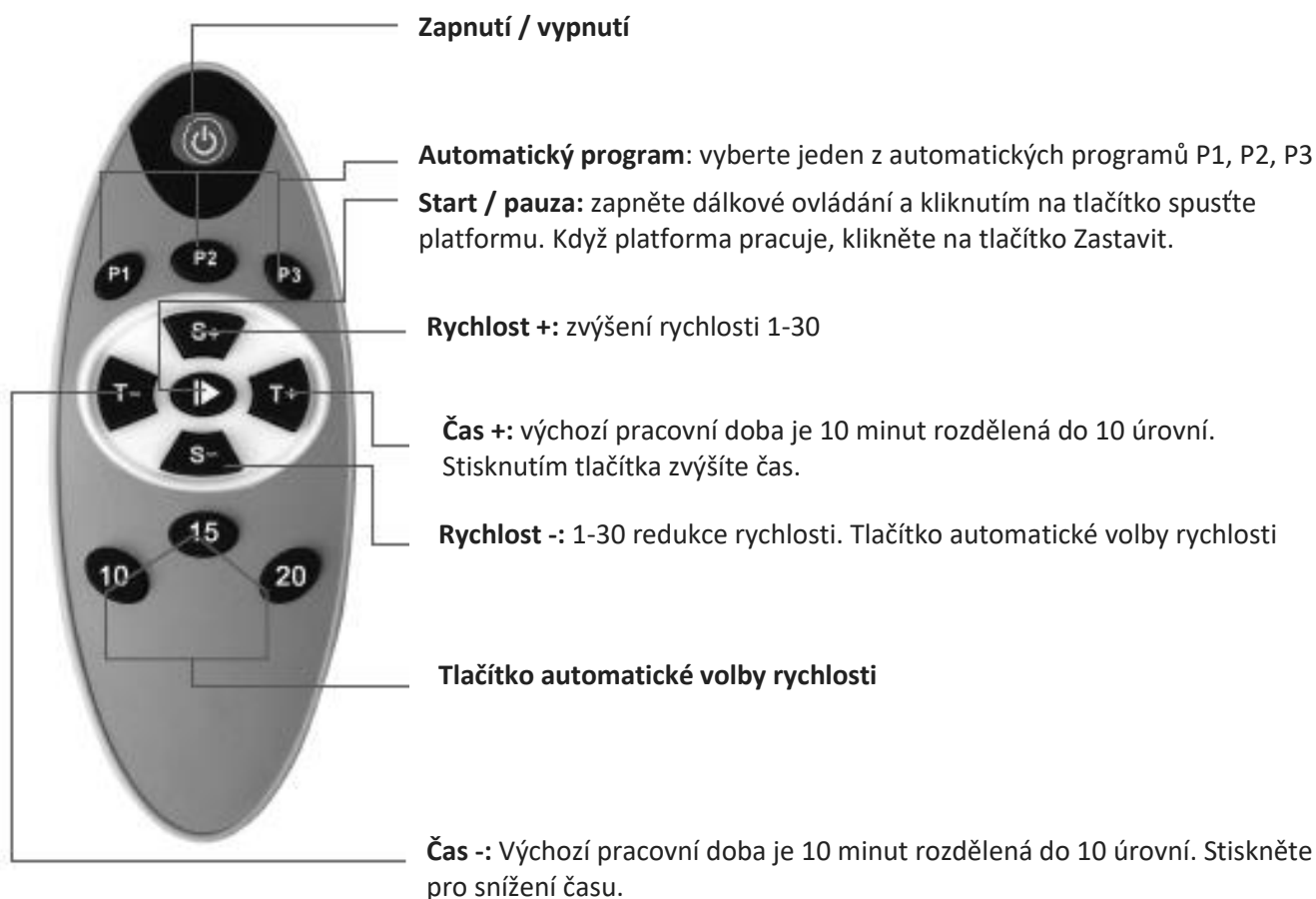

**!** Efektivní dosah odběru signálu dálkového ovládání je 2,5 metru, ukazatel příjmu infračerveného signálu by měl bít v rovině s okýnkem pro příjem infračerveného signálu na zařízení

## Cvičení

Tvarování postavy: použitím relaxačních vibrací a houpání o vysoké frekvenci ve spojení s různými tréninkovými polohami může zařízení hluboce stimulovat svalovou tkáň, aby došlo ke snížení množství nahromaděné tukové tkáně, navrácení pružnosti svalům, vytvarování krásné postavy a dodání energie a sebevědomí uživatelům.

Cvičení: v důsledku pravidelného používání masážní plošiny si všimnete zvýšení pružnosti svalů nohou. Pamatujte na to, abyste cvičení prováděli v tempu, které Vám bude nejvíce vyhovovat. Cvičení bude efektivní, pokud se Váš puls bude pohybovat v optimálním rozmezí.



			
<p><b>POZICE PRO TRÉNINK CELÉHO TĚLA:</b> Postavte se na plošinu, chodidla mějte rozestavena na šířku ramen. Umožňuje to zlepšení oběhu.</p>	<p><b>DŘEP:</b> V podřepu rozestavte chodidla na šířku ramen. Pokud můžete, ohněte kolena pod úhlem 90 stupňů a v této pozici zůstaňte. Tato pozice je ideální k posilování stehén.</p>	<p><b>KLIKÝ:</b> Položte dlaně na plošinu do šířky ramen. Pokud potřebujete intenzivnější trénink svalů, ohněte lokty pod úhlem 90 stupňů a v této pozici vydržte.</p>	<p><b>DOLNÍ PARTIE NOHOU:</b> Položte dolní část nohou na plošinu, viz.obrázek, opírejte se o ruce za zády. Pokud potřebujete intenzivnější trénink, zvedněte hýždě z podlahy a opírejte se o lýtka.</p>
			
<p><b>SKLON V PASE:</b> Postavte se rozkročmo, provedte předklon a položte dlaně na plošinu. Ohněte lokty, pokud potřebujete intenzivnější trénink.</p>	<p><b>STOJ NA JEDNÉ NOZE:</b> Postavte se na jedné noze na plošinu a uvolněte se. Pokud potřebujete intenzivnější trénink, nakloňte se dopředu a přeneste těžiště na plošinu.</p>	<p><b>POZICE VSEDĚ I:</b> Sedněte si na plošinu a narovnejte záda.</p>	<p><b>PPOZICE VSEDĚ II:</b> Dejte chodidla na plošinu a zároveň sedte na židli. Je to skvělý způsob na uvolnění a zlepšení oběhu v nohou.</p>

## Auto programy

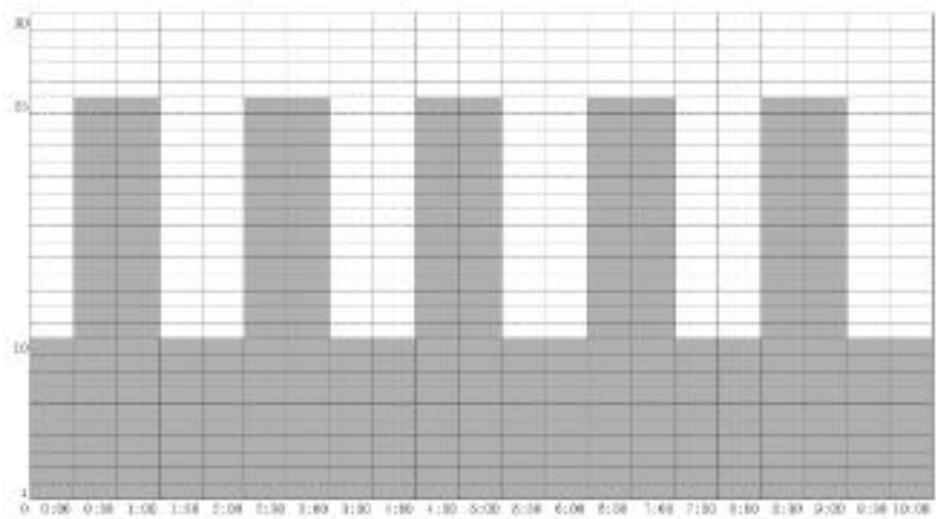
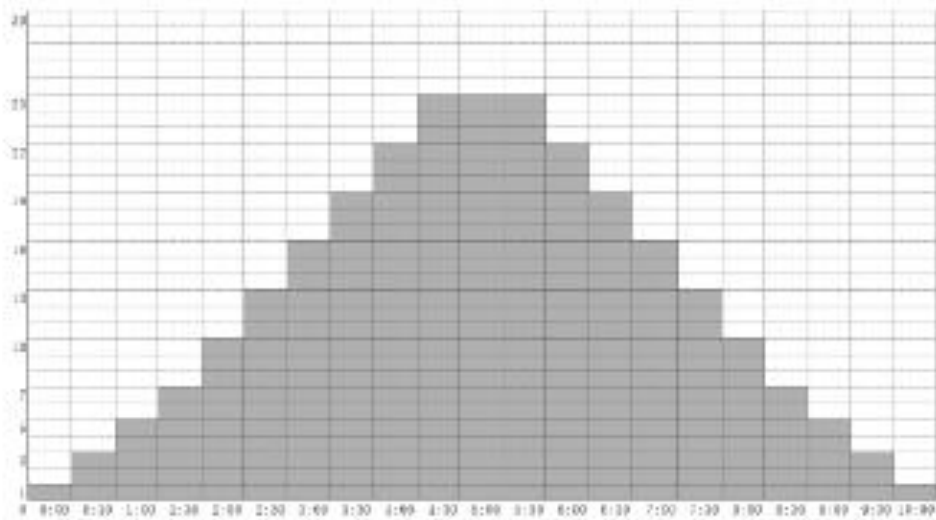
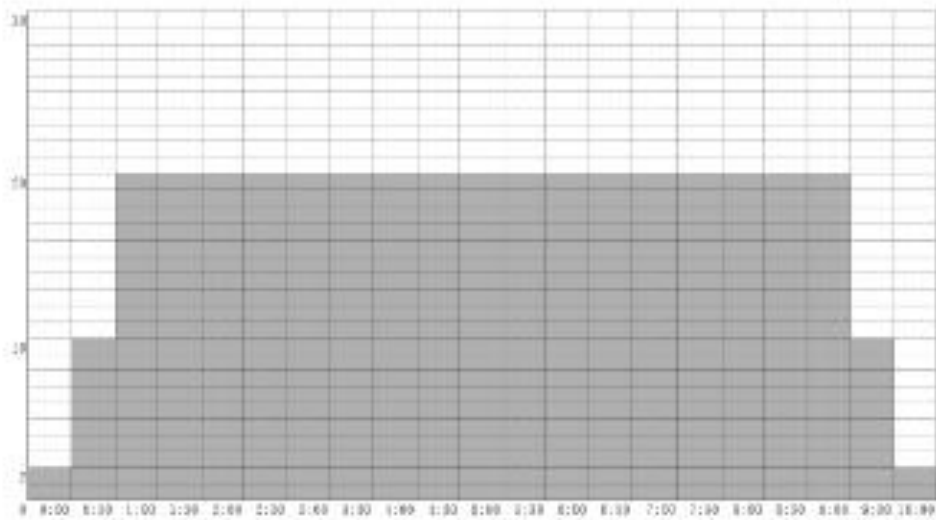

**P1** Oscilační pohyb   **P2** Vibrační pohyb   **P3** Oscilační pohyb+vibrace

## Způsob přenášení zařízení

Na obou koncích středového krytu se nacházejí držadla. Během přenášení zařízení zvedněte konec nacházející se naproti kruhového systému, chytněte jej za držadlo a přeneste zařízení na požadované místo.

**Držák**

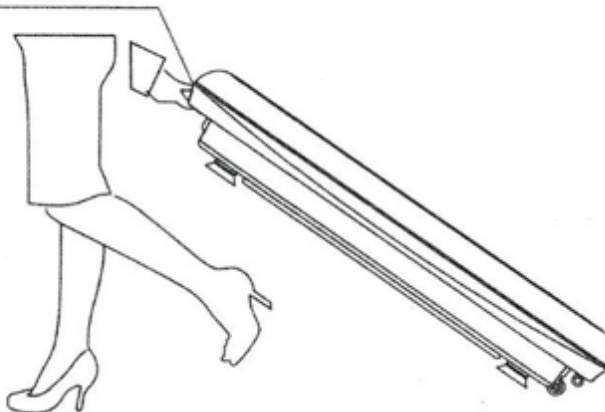

## Přechovávání

### a údržba povrchu

Před čištěním se ujistěte, že je napájení odpojeno a zástrčka je vytáhnuta ze zdířky.

Gumový pedál a kryty můžete čistit hadříkem zvlhčeným čisticím prostředkem, přemíru čisticího prostředku odstraňte hadříkem.

Je zakázáno čistit zařízení prostředky způsobujícími korozi, jako benzen nebo ředidlo, které mohou způsobit odbarvení, korozi nebo praskání produktu. Vyhněte se potřísnění zařízení vodou, které by mohlo vést ke zkratu.

OVLÁDACÍ PANEL Z důvodu, že může použití vlhkého hadříku vést k poruchám zařízení, používejte k čištění ovládacího panelu pouze suchý hadřík

## Přechovávání a údržba

Před čištěním se ujistěte, že je napájení odpojeno a zástrčka je vytáhnuta ze zdířky. Z produktu odstraňte prach a špínu.

Produkt by měl být přechováván čistý mimo dosah míst s vysokými teplotami a vysokou vlhkostí.

V případě nepoužívání zařízení po delší dobu, by na něj měla být dána pylová ochrana (k zakoupení uživatelem), chránící před přístupem prachu a pylu.



Um eine optimale Funktion des Produktes zu gewährleisten, sollte vor der Benutzung die BEDIENUNGSANLEITUNG, sorgfältig und unter besonderer Beachtung der Vorsichtsmaßnahmen, gelesen werden.

## Gesetzliche Maßnahmen

Anwendungsbereich.

Das Produkt darf nicht in feuchter oder staubiger Umgebung benutzt werden, da es zu einem Stromschlag, oder zu Beschädigung der mechanischen Elemente kommen könnte.

Das Produkt sollte nicht benutzt werden wenn die Raumtemperatur 40 °C übersteigt.

Das Produkt sollte nicht im Außenbereich und bei direkter Sonneneinstrahlung verwendet werden.

Das Produkt sollte auf einer flachen Oberfläche platziert werden.

**Nach einem Verlegen des Produktes aus einer Umgebung mit niedriger Temperatur in eine Umgebung mit hoher Temperatur, sollte eine Stunde abgewartet werden, um eine Ansammlung von Kondenswasser zu verhindern, wodurch das Gerät beschädigt werden könnte.**

Eine Benutzung durch folgende Personengruppen wird abgeraten: (Eine ärztliche Beratung vor der Benutzung des Produktes wird empfohlen) Personen während einer Behandlung oder Personen die sich unwohl fühlen; Personen mit Krebserkrankungen;

### Kindern unter 12 Jahren

Schwangere sowie Frauen während der Menstruation; Personen mit Herzkrankheiten;

Patienten mit Osteoporose;

Personen mit implantierten Herzschrittmachern oder anderem elektronischen medizinischen Gerät;

Personen mit Extremitäten-Prothesen;

Gegen Vibrationen oder erschöpfende Übungen empfindliche Personen.

### Anmerkungen zur Verwendung

#### **Das maximale Gewicht des Benutzer beträgt 120 kg**

Es ist verboten das Gerät selbstständig zu demontieren oder zu reparieren. Dies könnte zu einem Stromschlag führen und Fehlfunktionen des Gerätes verursachen. Falls Instandsetzungsarbeiten notwendig sind, sollte unmittelbar der Hersteller oder der regionale Vertreter kontaktiert werden.

Falls einer der unten stehenden Fälle auftritt, sollte mit der weiteren Benutzung des Produktes aufgehört werden. Danach sollte die Stromversorgung abgeschaltet und der Stecker aus der Steckdose gezogen werden.

Versehentliches Bespritzen des Produktes oder der Steuerung mit Wasser oder mit anderen

Flüssigkeiten. - Feststellen einer Beschädigung am Zubehör oder an inneren Komponenten. -

Untypische Körperreaktion oder ein starkes Schmerzgefühl während der Übungsdurchführung.

Ausfall der Stromversorgung.

Gewitter oder atmosphärische Entladungen.



## Stecker und Netzkabel

Es sollte geprüft werden ob die Netzspannung der Betriebsspannung des Produktes entspricht. Der Stecker darf nicht mit nassen Händen gezogen werden, da dies zu einem Stromschlag führen könnte. Beim Steckerziehen sollte nicht am Kabel, sondern direkt am Stecker gezogen werden. Bei längerem Stromausfall sollte die Stromversorgung abgeschaltet und der Stecker gezogen werden. Falls die Stromversorgungskarte beschädigt wurde, sollte mit der weiteren Benutzung aufgehört werden. Die Stromversorgungstaste sollte abgeschaltet und der Stecker gezogen werden. Es sollte der Technische Dienst zwecks Reparatur kontaktiert werden.

## Funktion des Produkts

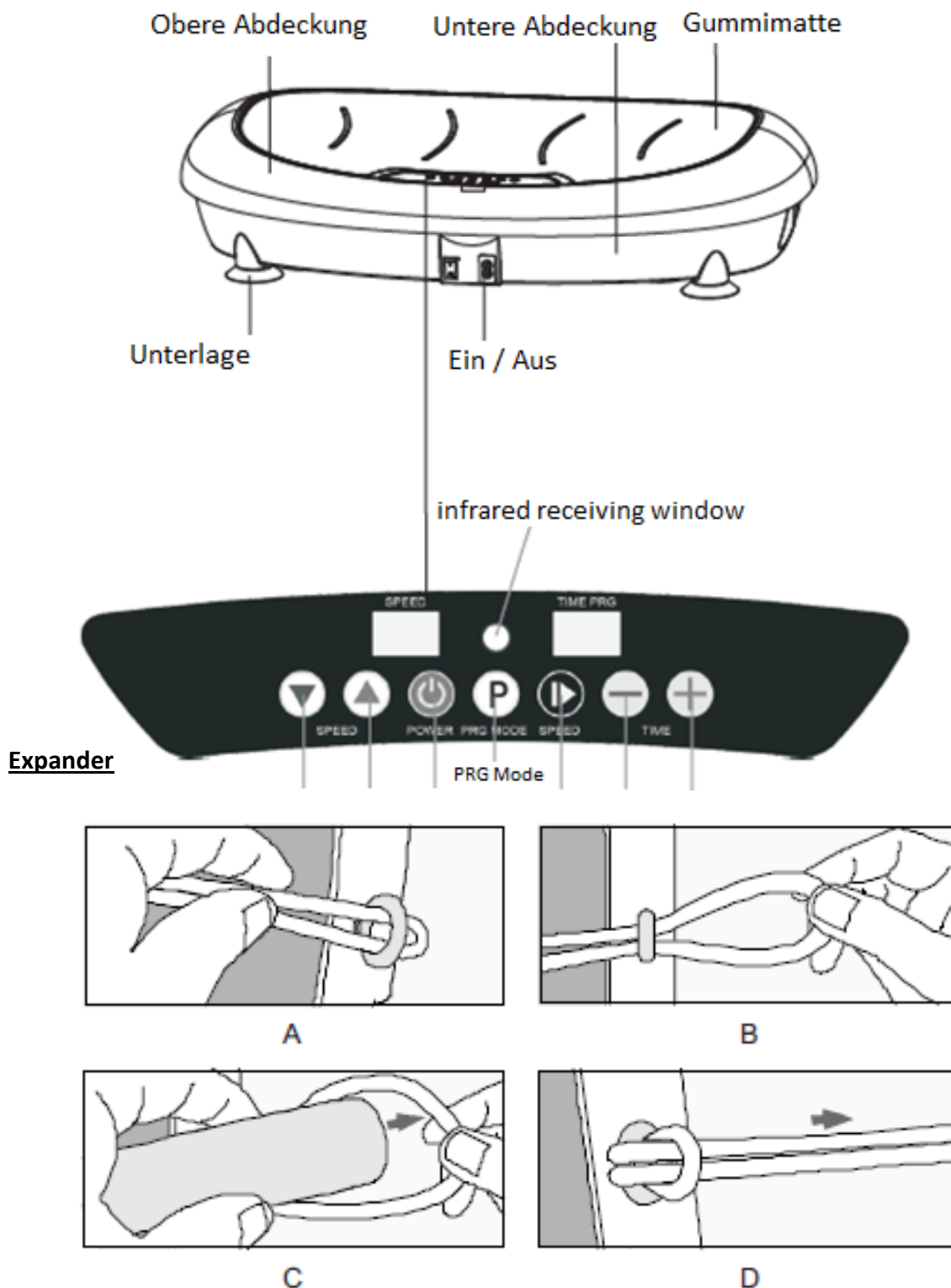

## Die Fernbedienung

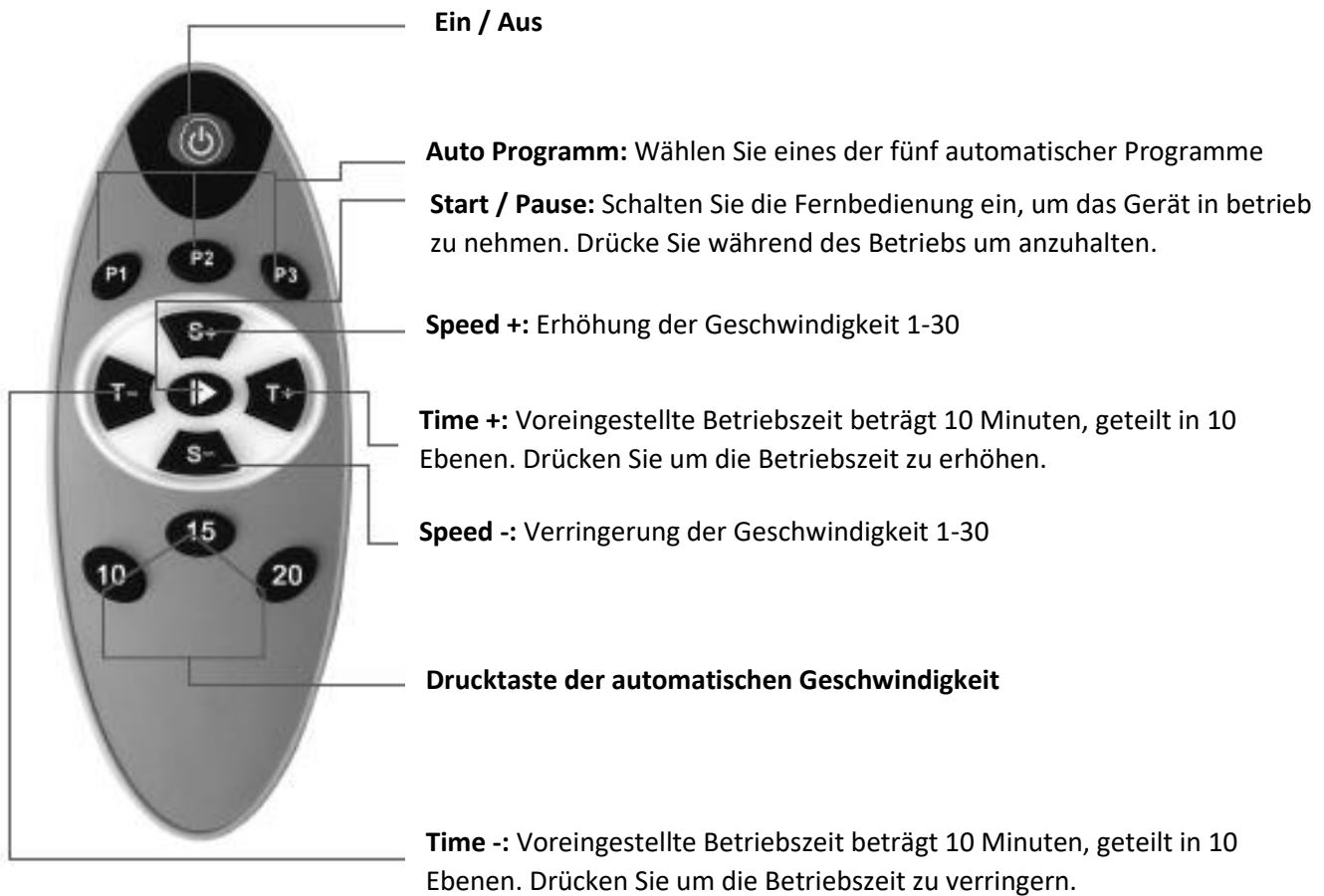









Die wirksame Reichweite der Fernbedienung beträgt 2,5 Meter. Der Infrarotsender der Steuerung sollte auf den Infrarotempfänger des Produktes gerichtet werden.

## Übungen:

Figur Training: Unter Anwendung der relaxierenden Vibrationen und des Schaukelns mit hoher Frequenz und in Verbindung mit verschiedenen Trainingspositionen kann das Gerät die Muskulatur tief stimulieren, um das angesammelte Fettgewebe zu reduzieren, die Elastizität der Muskeln wiederherzustellen, einen sportlichen Körper zu formen und den Benutzern mehr Energie und Selbstwertgefühl zu geben.

Übungen: Bei regelmäßiger Benutzung des Massagegerätes erreichen Sie eine Verbesserung der Beinmuskulatur. Beachten Sie, dass die Übungen in einem Tempo, das Ihnen am besten entspricht, ausgeführt werden sollten. Die Übungen werden effektiv, wenn Ihr Pulsschlag den optimalen Bereich erreicht.

			
<p><b>POSITION ZUM TRAINING DES GESAMTEN KÖRPERS</b> Stellen Sie sich auf die Plattform und positionieren Sie die Füße in Armbreite. Diese Position dient zur Verbesserung des Kreislaufs.</p>	<p><b>KNIEBEUGE:</b> Bei der Kniebeuge sollten die Füße auf Armbreite auseinander gestellt werden. Wenn es Ihnen möglich ist, beugen Sie die Knie im 90 Grad Winkel und behalten diese Position bei. Diese Position ist ideal für das Gesäßtraining.</p>	<p><b>LIEGESTÜTZE:</b> Positionieren Sie die Hände auf Schulterbreite. Falls Sie ein intensiveres Training benötigen, können Sie die Ellbogen um 90 Grad beugen und diese Position halten.</p>	<p><b>DIE UNTEREN BEINPARTIEN</b> Legen Sie die unteren Beinpartien auf die Plattform (siehe Bild) und stützen Sie die Hände hinter dem Rücken ab. Falls Sie ein intensiveres Training benötigen, sollten Sie das Gesäß vom Boden hochheben und sich auf den Waden abstützen.</p>
			
<p><b>BEUGE IN DER TAILLE:</b> Stellen Sie die Beine auseinander, führen Sie eine Beuge aus und legen Sie die Handflächen auf die Plattform. Falls Sie ein intensiveres Training benötigen, beugen Sie die Ellbogen.</p>	<p><b>STEHEN AUF EINEM BEIN:</b> Stellen Sie ein Bein auf die Plattform und entspannen Sie sich. Falls Sie ein intensiveres Training benötigen, beugen Sie sich nach vorne, indem Sie das Körpergewicht auf die Plattform verlagern.</p>	<p><b>SITZPOSITION I:</b> Setzen Sie sich auf die Vibrationsplattform und richten Sie den Rücken auf.</p>	<p><b>SITZPOSITION II:</b> Auf dem Stuhl sitzend stellen Sie die Füße auf die Plattform. Es ist eine perfekte Methode zur Entspannung und Verbesserung des Kreislaufs in den Beinen.</p>

## Auto Programme

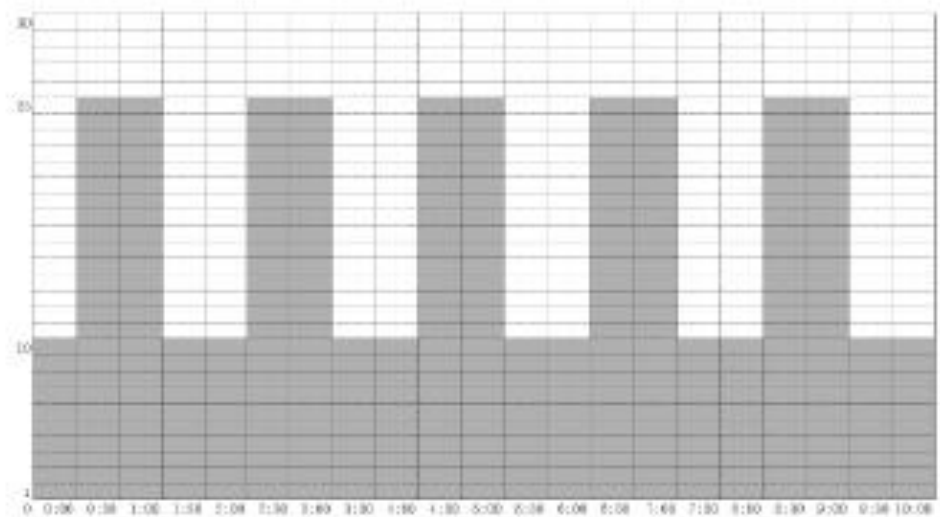
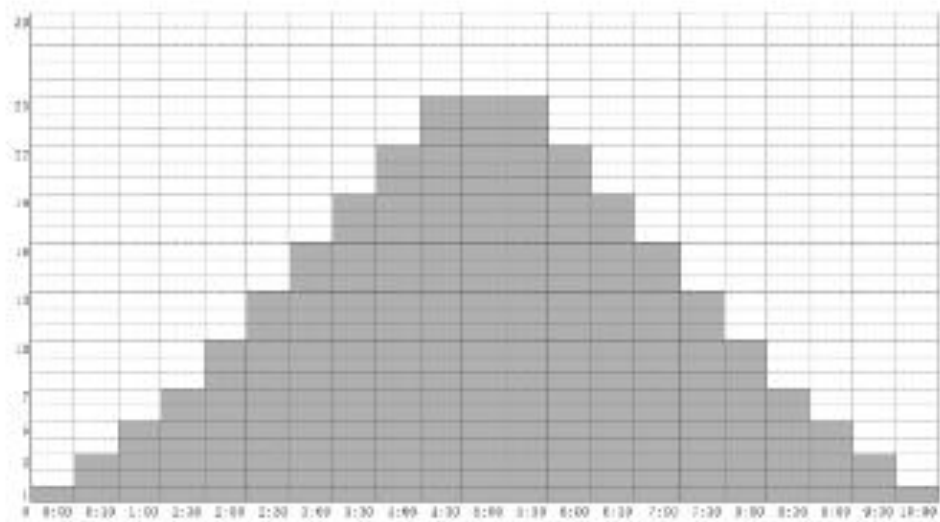
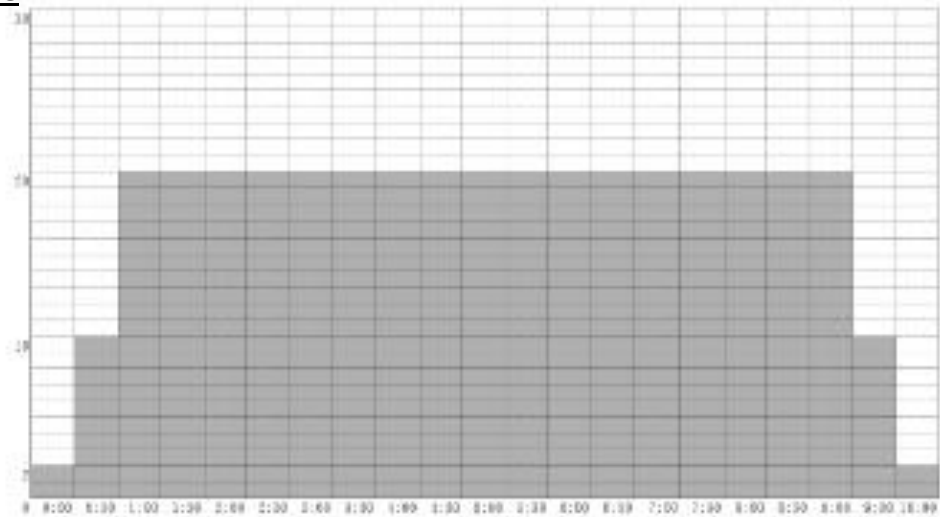

**P1** Schwingende Bewegungen   **P2** Vibrierende Bewegungen   **P3** Schwingende Bewegungen+  
Vibrieren



## Umstellen des Produktes

An beiden Seiten der mittleren Abdeckung befinden sich Griffe. Beim Umstellen an einen anderen Platz sollte das Produkt an der Seite angehoben werden, die sich gegenüber den Rädern befindet. Danach kann das Produkt am Griff haltend an den richtigen Platz verschoben werden.

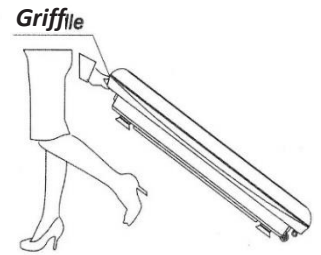

## Aufbewahrung und Oberflächenreinigung

Vor der Reinigung sollten Sie sich vergewissern, dass die Netzspannung abgeschaltet und der Stecker aus der Steckdose gezogen wurde.

Das Gummipedal und die Abdeckung können mit einem mit Reinigungsmittel befeuchtetem Tuch gereinigt werden.

Das Produkt selbst darf nicht mit aggressiven Reinigungs- oder Lösungsmitteln, die Korrosion, Verfärbung oder Verrostung verursachen oder zu Rissen am Produkt führen könnten, gereinigt werden. Das Bespritzen des Produktes mit Wasser sollte vermieden werden, da es sonst zu Kurzschlüssen kommen könnte.

STEUERUNGSGERÄT: Um Beschädigungen des Gerätes zu vermeiden, sollte zur Reinigung immer nur ein trockenes Tuch verwendet werden.

## Aufbewahrung und Instandhaltung

Vor der Reinigung sollten Sie sich vergewissern, dass die Netzspannung abgeschaltet und der Stecker aus der Steckdose gezogen wurde.

Staub und Verunreinigen sollten vom Produkt entfernt werden. Bewahren Sie das Produkt immer an einem sauberen und nicht zu heißem Ort ohne hohe Luftfeuchtigkeit auf.

Bei längerer Nichtbenutzung des Produktes sollte das Gerät mit einem Staubschutz abgedeckt werden. (Dies sollte durch den Nutzer gekauft werden.)

## Меры предосторожности

- ! Для обеспечения нормальной работы продукта, перед его использованием внимательно прочитайте данное Руководство пользователя, обращая особое внимание на меры безопасности.

### Среда пользования

Не используйте продукт во влажных или пыльных средах, которые могут привести к поражению электрическим током или повреждению механических частей. Не используйте продукт, если температура в помещении превышает 40°C. Не используйте продукт на открытом воздухе или на прямом воздействии солнечных лучей.

Продукт следует устанавливать на ровной поверхности.

**После переноса продукта от низкой температуры к высокой температуре окружающей среды следует подождать один час, чтобы предотвратить накопление пары воды с конденсата на машине, что может привести к аварии.**

**Не рекомендуем пользоваться продуктом перечисленным лицам:**

*(Желательно проконсультироваться с врачом перед использованием продуктом)*

- лечившимся или те, кто чувствует себя плохо;
- страдающим от рака;
- беременным женщинам или во время менструации;
- с сердечными заболеваниями;
- пациентам с остеопорозом;
- с кардиостимулятором или другим электронным медицинским устройством;
- с протезами;
- чувствительным к вибрации или утомительной тренировки.

### Эксплуатационные замечания

Перед использованием продуктом следует снять часы, браслеты, отложить сотовый телефон и другие ценные вещи, а также ключи, ножи и другие острые предметы, чтобы избежать повреждения машины или травмы.

Во время тренировки запрещается курить сигареты.

Нельзя пользоваться продуктом одновременно с другим медицинским оборудованием. Продукт не должен использоваться в лечебных целях.

Не используйте продукт сразу после еды или питья.

При использовании, продукт должен быть защищен от доступа детей или домашних животных. Не вставляйте пальцы или другие предметы в зазор между центральным корпусом и корпусом основы.

**Дети в возрасте до 10 лет и старше 60 лет должны использовать продукт под наблюдением. Грузоподъемность продукта составляет 120 кг; людям свыше этого веса не рекомендуется пользование данным продуктом.**

**Продукт предназначен для использования одним человеком**

Запрещается самостоятельно проводить демонтаж и ремонт, что может привести к поражению электрическим током или вызвать сбой в работе устройства. Если необходимо техническое обслуживание, следует немедленно связаться с производителем или местным дистрибьютором. Прекратите использование продукта в случае обстоятельств, описанных ниже. Отключите питание и удалите вилку с розетки.

Случайные брызги воды или другой жидкий продукт или контроллер;

Обнаружения повреждения аксессуара или любой из внутренних компонентов;

Реакция организма или необычное ощущение сильной боли во время физических упражнений;

Сбой электропитания;

Гроза или атмосферные явления.



## Вилка и кабель питания

ледует проверить, соответствует ли напряжение напряжению, указанному для данного продукта. Нельзя тянуть за вилку мокрыми руками, так как это может привести к поражению электрическим током. При удалении держите за вилку, а не за шнур. Следует отключить питание и отсоединить источник питания в случае длительного сбоя питания. Прекратите пользование продуктом, если карта питания была повреждена. Выключите кнопку питания, уберите вилку и обратитесь в сервисный центр с целью проведения ремонта.

## Функция продукта

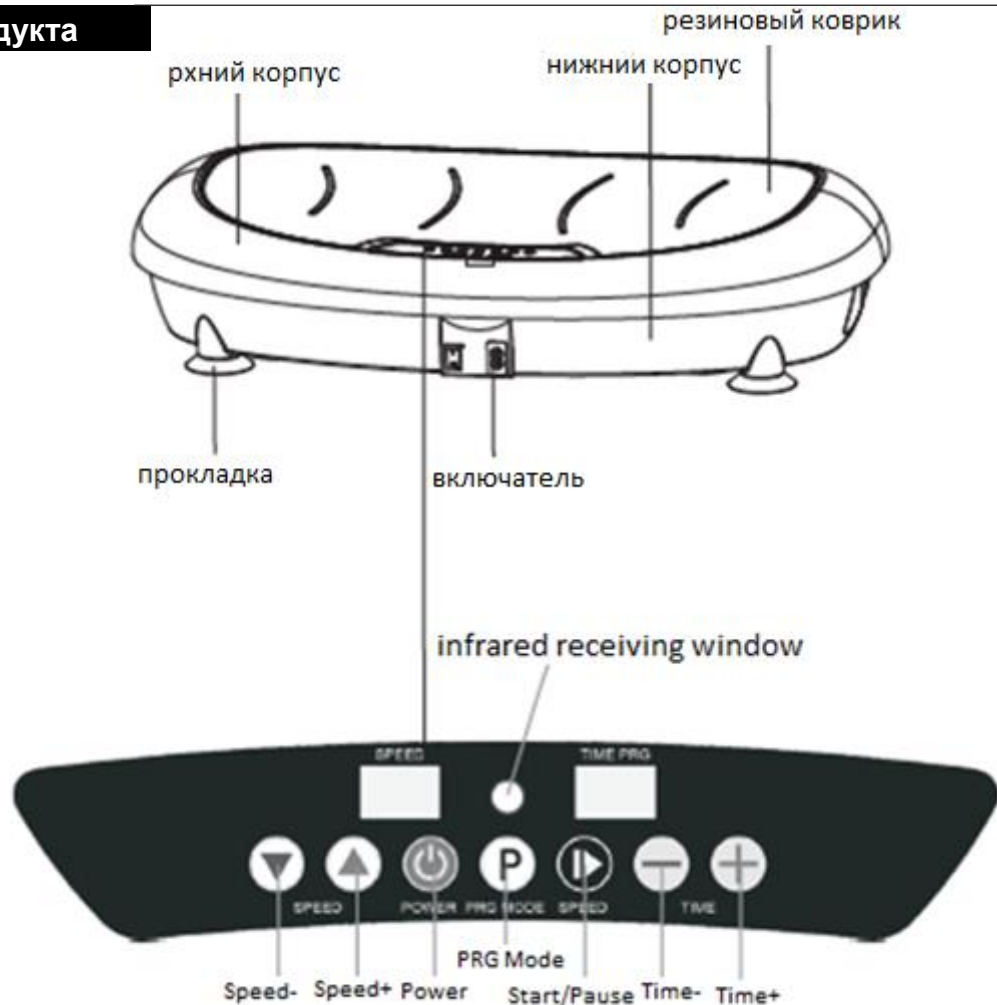

## Экспандеры

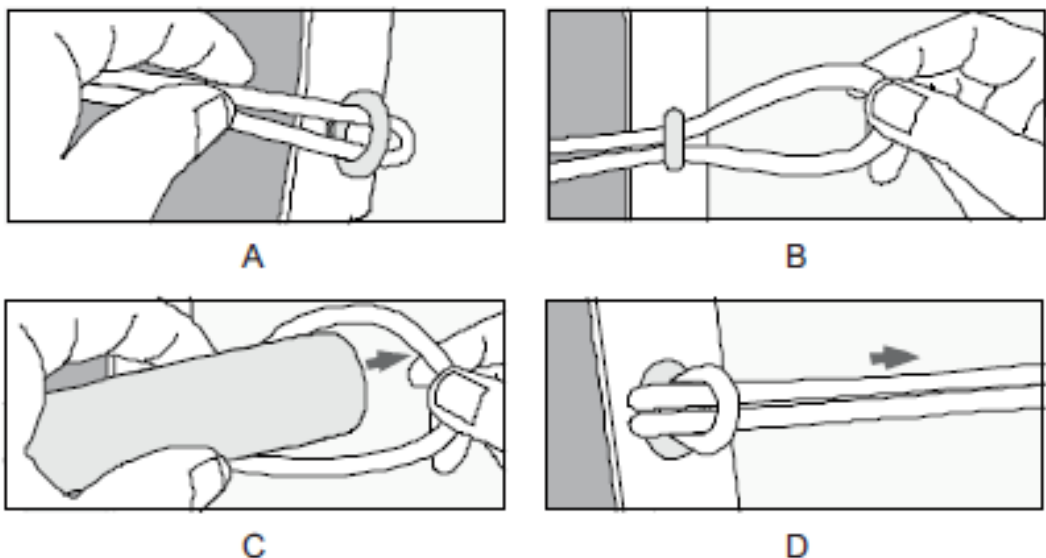

## ПИЛОТ



Эффективный диапазон приема сигнала дистанционного управления составляет 2,5 метра, показатель эмиссия инфракрасного излучения контроллера должен совпадать с приемным окном инфракрасного излучения на продукте.

## Упражнения

Формирование тела: используя расслабляющие вибрации и покачивания с высокой частотой в сочетании с различными тренировочными положениями, устройство может стимулировать глубокую мышечную ткань, чтобы уменьшить накопившуюся жировую ткань, восстанавливает эластичность мышц, формирует красивую фигуру и добавляет энергию и уверенность в себе пользователей.

Упражнение: в результате регулярного пользования массажером вы заметите улучшение гибкости мышц ног. Помните, чтобы упражнения делать в самом удобном для вас темпе. Упражнения становятся эффективными, если ваш пульс достигает оптимальный диапазон.

			
<p><b>ПОЛОЖЕНИЕ ДЛЯ ТРЕНИРОВКИ ЦЕЛОГО ТЕЛА:</b> Встаньте на платформу, устанавливая ноги на ширину плеч. Это позволяет улучшить кровообращение.</p>	<p><b>ПРИСЕДАНИЯ:</b> В приседании расставьте ноги на ширину плеч. Если сможете, согните колени под углом 90 градусов и оставайтесь в этом положении. Это положение идеально подходит для тренировки бедер.</p>	<p><b>НАСОС:</b> Разложите руки на ширину плеч. Если вам нужно более интенсивная тренировка мышц, согните локти под углом 90 градусов и поддерживайте эту позицию.</p>	<p><b>НИЖНИЕ ЧАСТИ НОГ:</b> Установите нижние части ног на платформе, как показано на рисунке, опираясь на руки, которые расположены за спиной. Если нужна более интенсивная тренировка поднимите ягодицы с пола, опираясь на икрах.</p>
			
<p><b>НАКЛОН В ТАЛИИ:</b> Расставьте ноги, сделайте наклон и положите руки на платформу. Согните локти, если вам нужно более интенсивная тренировка.</p>	<p><b>НА ОДНОЙ НОГЕ:</b> Поставьте одну ногу на платформу и расслабьтесь. Если вам нужно более интенсивная тренировка, наклонитесь вперед, перенося свой вес на платформу.</p>	<p><b>СИДЯЧЕЕ ПОЛОЖЕНИЕ I:</b> Сядьте на вибрирующую платформу и выпрямите спину.</p>	<p><b>СИДЯЧЕЕ ПОЛОЖЕНИЕ II:</b> Поставьте ноги на платформу, сидя на стуле. Это отличный способ чтобы расслабиться и улучшить кровообращение в ногах.</p>

## Автопрограммы

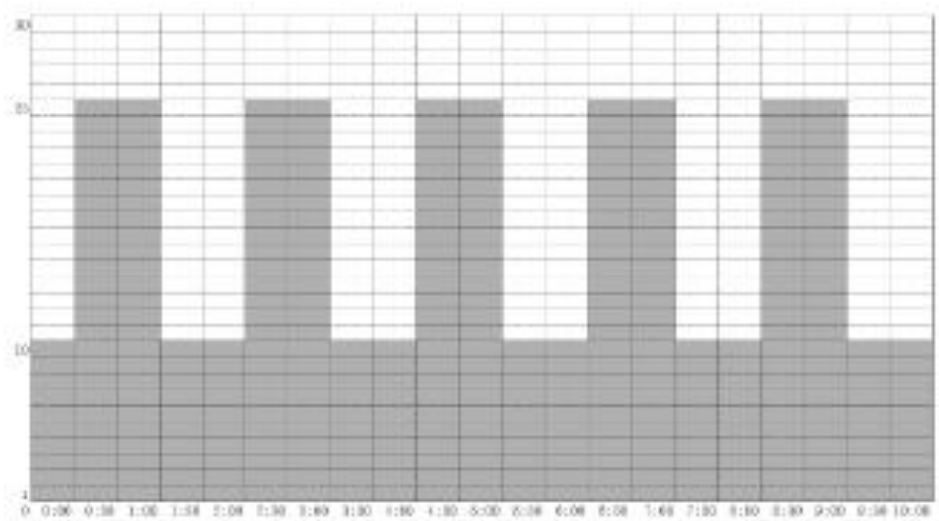
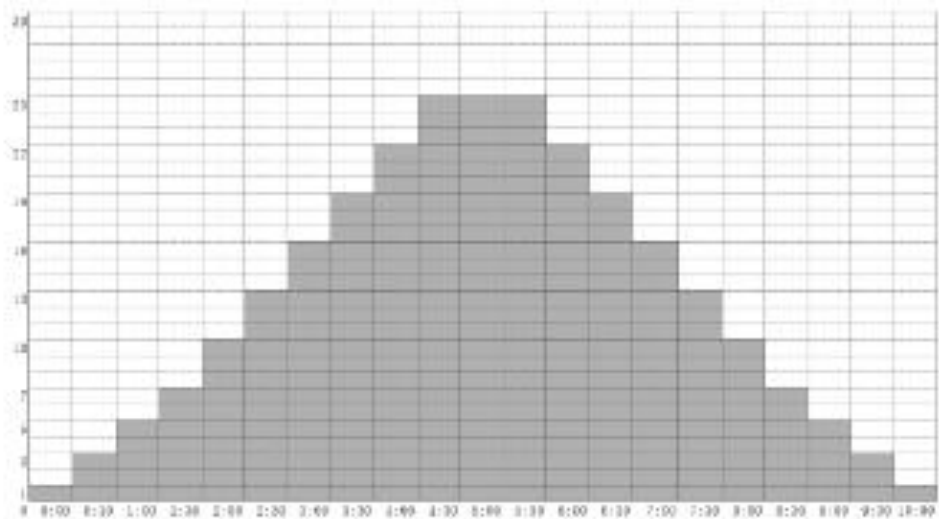
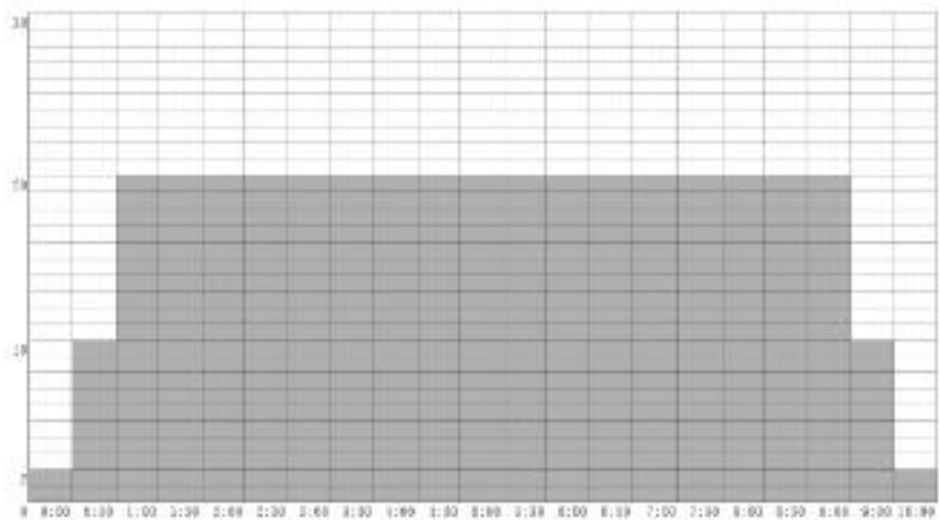

**P1** Колебательное движение    **P2** Вибрационное движение    **P3** Колебательное движение + вибрации

---

## Способ передвижения

На обоих концах центрального корпуса расположены ручки. Во время передвижения продукта, поднимите противоположный конец системы колес, возьмите ручку и переместите устройство в нужное место.

---

## Хранение и уход

Перед чисткой убедитесь, что питание отключено и вилка удалена из сетевой розетки. Резиновая педаль и покрытия можно чистить влажной тряпкой, смоченной моющим средством, а излишки моющего средства удалить тряпкой.

Нельзя чистить продукт средствами вызывающими коррозию, таких как бензол или разбавитель, которые могут привести к изменению цвета, коррозии или трещин продукта. Избегайте брызгов водой, что может привести к короткому замыканию.

Контроллер: использование влажной тряпки может привести к дефектам, используйте только сухую тряпку.

---

## Хранение и чистка

Перед чисткой убедитесь, что электропитание отключено и вилка удалена из сетевой розетки. Удалите пыль и грязь с продукта. Продукт следует хранить в чистом виде, вне зон с высокой температурой и влажностью. В случае, когда не пользуетесь продуктом длительное время, на продукт необходимо надеть защитный чехол (для приобретения пользователем), защищая его от пыли и грязи.

## KARTA GWARANCYJNA

Nazwa artykułu:

Kod EAN:

Data sprzedaży:

### WARUNKI GWARANCJI

1. Sprzedawca w imieniu Gwaranta udziela gwarancji na terytorium RP na okres 24 miesięcy od daty sprzedaży: hulajnoga 24 miesiące, akumulator 6 miesięcy
2. Gwarancja będzie respektowana przez sklep lub serwis po przedstawieniu przez klienta:
  - czytelnie i poprawnie wypełnionej karty gwarancyjnej z pieczętką sprzedaży oraz podpisem sprzedawcy
  - ważnego dowodu zakupu sprzętu z datą sprzedaży / rachunku /
  - reklamowanego towaru
3. Ewentualne wady i uszkodzenia ujawniane w okresie gwarancyjnym będą naprawiane bezpłatnie w terminie nie dłuższym niż 21 dni od daty dostarczenia towaru do sklepu lub serwisu.
4. W przypadku konieczności sprowadzenia części z importu okres gwarancji może się wydłużyć o czas niezbędny do jej sprowadzenia jednak nie dłużej niż o 40 dni.
5. Gwarancją nie są objęte: - Uszkodzenia mechaniczne i wywołane nimi wady,
  - uszkodzenia i wady wynikłe wskutek niewłaściwego z przeznaczeniem użytkowania i przechowywania,
  - niewłaściwy montaż i konserwacja,
  - uszkodzenia i zużycie takich elementów jak: linki, paski, elementy gumowe, pedały, uchwyty z gąbki, kółka, łożyska itp.
6. Gwarancja traci ważność w przypadku: - Upływu terminu ważności,
  - samodzielnych napraw,
  - nieprzestrzegania zasad prawidłowej eksploatacji.
7. Duplikaty karty gwarancyjnej nie będą wydawane.
8. Produkt oddany do naprawy powinien być kompletny i czysty. W przypadku stwierdzenia braków ,serwis ma prawo odmówić przyjęcia do naprawy . W przypadku dostarczenia brudnego produktu serwis może odmówić jego przyjęcia lub też na koszt klienta za jego pisemną zgodą dokonać czyszczenia.
9. Gwarancją nie są objęte czynności związane z montażem ,konserwacją które zgodnie z instrukcją obsługi użytkownik zobowiązany jest wykonać we własnym zakresie.
10. Gwarant informuje również, że prowadzi serwis pogwarancyjny.
11. Towar powinien być w oryginalnym opakowaniu i zabezpieczony do wysyłki.

Gwarancja na sprzedany towar nie wyłącza, nie ogranicza ani nie zawieszają uprawnień kupującego wynikających z niezgodności towaru z umową.

**SPRZĘT NIE JEST PRZEZNACZONY DO UŻYTKU W CELACH REHABILITACYJNYCH I TERAPEUTYCZNYCH.**

### ADNOTACJE O PRZEBIEGU NAPRAW

L.p.	Data zgłoszenia	Data wydania	Przebieg napraw	Podpis odbierającego (sklep, właściciel)



## GUARANTEE CARD EN

Article name:	<input type="text"/>
EAN code:	<input type="text"/>
Date of sale:	<input type="text"/>

### GUARANTEE TERMS

1. The Seller provides guarantee on behalf of the Guarantor within the territory of the Republic of Poland for the period of 24 months from the date of sale: electric power assisted booster 24 months, charger 6 months
2. The Guarantee will be recognised by the shop or service centre after the client provides:
  - clearly and correctly filled-in guarantee card with the sale stamp and the seller's signature - valid purchase confirmation for the equipment including the date of sale / bill / - complained product.
3. Possible defects and damages revealed during the guarantee period shall be remedied free of charge within not more than 21 days from the delivery of the product to the shop or service.
4. Should it be necessary to import some components, the guarantee term can be extended by the period required to import such part, however such period shall not be longer than 40 days.
5. The guarantee does not cover:
  - mechanical damages and subsequent defects,
  - damages and defects resulting from incorrect storage and usage of the equipment against its purpose,- incorrect assembly and maintenance,
  - damages and consumption of such elements as: cables, straps, rubber parts, pedals, sponge grips, wheels, bearings, etc.
6. The guarantee expires in the event of:
  - expiry of the validity term,
  - self-repairs,
  - failure to follow the rules of correct operation.
7. No duplicates of the guarantee cards shall be issued.
8. The product handed over for repair should be complete and clean. If some parts are missing, the service is entitled to refuse to accept the product for repair. The service may refuse to accept a dirty product or clean in on the client's expense after the client's written permit.
9. The guarantee does not cover activities related to assembly, maintenance, which, according to the instruction, the user is obliged to perform themselves.
10. The Guarantor also informs that they offer post-guarantee service.
11. The product should be provided in its original packaging and should be secured for shipment.

The guarantee for sold goods is not exclusive, does not limit or suspend entitlements of the buyer resulting from the non-compliance of the product with the agreement.

---

### THE EQUIPMENT IS NOT INTENDED FOR REHABILITATION AND THERAPY

---

### NOTES ON THE COURSE OF REPAIRS

Item	Date of notificacion	Date of provision	Course of repairs	Signature of the recipient (shop, owner)

## ZÁRUČNÍ LIST

Název produktu:

EAN kód:

Datum prodeje:

### ZÁRUČNÍ PODMÍNKY

1. Prodávající jménem Ručitele poskytuje záruku na území Polska po dobu 24 měsíců od data prodeje: skútr 24 měsíců, baterie po dobu 6 měsíců
2. Záruka bude respektována obchodem nebo servisem po předložení zákazníkem:
  - čitelně a správně vyplněného záručního listu s razítkem a podpisem prodávajícího
  - platného doklad o koupi produktu s datem prodeje (účtu)
  - reklamovaného produktu
3. Jakékoli závady a poškození odhalené během záruční doby budou opraveny bezplatně nejdéle do 21 dnů ode dne doručení do obchodu nebo servisu.
4. Je-li třeba produkt převézt z jiné země, může být záruční lhůta prodloužena o dobu nezbytnou k jeho vrácení, nejdéle však o 40 dnů.
5. Záruka se nevztahuje na:
  - mechanické poškození a vady způsobené nimi
  - poškození a vady vyplývající z nesprávného použití a skladování- špatnou montáž a údržbu
  - poškození a opotřebení součástí které podléhají zkáze, jako jsou kabely, pásy, pryžové prvky, pedály, držáky na houby, kola, ložiska atd.
6. Záruka zaniká, pokud:
  - vyprší její platnost
  - bylo do produktu neodborně zasaženo- nebyla dodržena pravidla řádné údržby
7. Duplikáty záručního listu nebudou vydány.
8. Produkt dodaný do opravy by měl být kompletní a čistý, v opačném případě má servis právo odmítnout přijetí produktu do opravy. V případě dodání špinavého produktu může servis odmítnout jeho přijetí do opravy, nebo na náklady zákazníka stroj vyčistit s jeho písemným svolením k čištění.
9. Záruka se nevztahuje na činnosti související s montáží a údržbou, které musí podle uživatelské příručky provádět sám uživatel.
10. Ručitel také informuje, že provozuje pozáruční servis.
11. Výrobek by měl být v původním obalu a zajištěn pro přepravu.

Záruka na prodané zboží nevylučuje, neomezuje nebo nezavazuje práva kupujícího vyplývající z nedodržení záručních podmínek.

**ZAŘÍZENÍ NENÍ URČENO K POUŽITÍ PRO RAHABILITAČNÍ A TERAPEUTICKÉ ÚČELY.**

### UPOZORNĚNÍ O OPRAVĚ

Č.	Datum nahlášení	Datum vydání	Průběh oprav	Podpis příjemce (obchod, majitel)

## GARANTIEKARTE

Artikelname:

EAN-Code:

Verkaufsdatum:

### GARANTIEBEDINGUNGEN

- 3.** Der Verkäufer gewährt im Namen des Garanten eine Garantie für 24 Monate nach dem Verkaufsdatum auf dem Hoheitsgebiet der Republik Polen: Roller 24 Monate, Akku 6 Monate
- 4.** Die Garantie wird von dem Laden oder dem Service nach Vorlage:
  - der leserlich und korrekt ausgefüllten Garantiekarte mit Verkaufsstempel und Unterschrift des Verkäufers
  - eines gültigen Kaufnachweises für das Gerät mit dem Verkaufsdatum / Rechnung/
  - der beanstandeten Waredurch den Kunden respektiert
- 6.** Während der Garantiezeit festgestellte Mängel und Schäden werden innerhalb von 21 Tagen nach dem Datum der Lieferung an den Laden oder den Service kostenlos repariert.
- 7.** Falls es erforderlich ist, importierte Ersatzteile einzuführen, kann die Gewährleistungsfrist um die Zeit, die erforderlich ist, um den Import durchzuführen, jedoch nicht länger als 40 Tage verlängert werden.
- 8.** Die Garantie umfasst nicht:
  - mechanische Schäden und die durch Schäden verursachten Mängel,
  - Schäden und Mängel infolge unsachgemäßer Verwendung und Lagerung,
  - falsche Montage und Wartung,
  - Beschädigung und Verschleiß von Elementen wie: Kabeln, Riemen, Gummielementen, Pedalen, Schwammhaltern, Rädern, Lagern usw.
- 6.** Die Garantie erlischt:
  - nach Ablauf der Haltbarkeit,
  - bei freiwilligen Reparaturen,
  - Nichteinhaltung der Regeln für den ordnungsgemäßen Betrieb.
- 12.** Duplikate der Garantiekarte werden nicht ausgestellt.
- 13.** Das zu reparierende Produkt sollte vollständig und sauber sein. Bei Feststellung von Mängeln ist der Service, die Annahme zur Reparatur zu verweigern. Im Falle der Lieferung eines verschmutzten Produkts kann der Service die Annahme verweigern oder auf Kosten des Kunden mit seiner schriftlichen Genehmigung die Reinigung durchführen
- 14.** Die Garantie erstreckt sich nicht auf Tätigkeiten im Zusammenhang mit Montage und Wartung, zu deren Durchführung der Benutzer gemäß der Bedienungsanleitung selbst verpflichtet ist
- 15.** Der Garant teilt ferner mit, dass er einen Nachgarantieservice durchführt.
- 16.** Das Produkt sollte sich in der Originalverpackung befinden und für den Versand gesichert sein.

Die Garantie für die verkaufte Ware schließt die Rechte des Käufers aus der Nichtübereinstimmung der Ware mit dem Vertrag nicht aus, schränkt sie nicht ein und setzt sie nicht aus.

---

**DAS GERÄT IST NICHT ZUR VERWENDUNG ZUR REHABILITATION UND THERAPEUTISCHEN ZWECKEN BESTIMMT**

---

### VERMERKE ÜBER DEN VERLAUF DER REPARATUREN

Lfd. Nr.	Datum der Anmeldung	Datum der Ausgabe	Verlauf der Reparaturen	Unterschrift des Empfängers (Laden, Eigentümer)

## ГАРАНТИЙНЫЙ ТАЛОН

Название товара:

Код EAN:

Дата продажи:

### GARANTIEBEDINGUNGEN

1. Продавец от имени Гаранта предоставляет гарантию на территории Республики Польша на срок 24 месяцев с даты продажи: самокат 24 месяца, аккумулятор 6 месяцев
2. Гарантия будет рассматриваться магазином или сервисным центром после предъявления клиентом:
  - правильно заполненного гарантийного талона со штампом и подписью продавца
  - важное подтверждение приобретения устройства с датой продажи/счета
  - рекламированного товара
3. Возможные недостатки и повреждения появившиеся в гарантийном сроке будут устраняться бесплатно в течение не более 21 дня с даты поставки товара в магазин или сервисный центр.
4. В случае необходимости импорта частей гарантийный срок может продлиться на время необходимое для импорта частей, однако не превышающего 40 дней.
5. Гарантия не распространяется на:
  - механические повреждения и вызванные ими недостатки товара,
  - повреждения и недостатки вызванные вследствие неправильного пользования и хранения,
  - неправильный монтаж и уход,
  - повреждения и износ таких элементов как: канаты, ремни, резиновые детали, педали, мягкие ручки, колеса, подшипники и т.п.
6. Гарантия недействительна в случае:
  - истечения срока годности,
  - самостоятельного ремонта,
  - несоблюдения условий правильной эксплуатации.
7. Дубликаты гарантийного талона не выдаются.
8. Сдаваемый в ремонт товар должен быть комплектный и чистый. В случае обнаружения недостатков, сервис вправе отказать принять товар. В случае сдачи загрязненного товара сервис вправе отказать принять товар либо за счет клиента и его письменного разрешения совершить очистку.
9. Гарантия не распространяется на монтаж и уход, которые в соответствии с инструкцией эксплуатации пользователь производит за свой счет.
10. Гарант сообщает о том, что ведет послегарантийный сервис.
11. Товар должен быть в оригинальной упаковке и обеспечен для отправки.

Гарантия на проданный товар не исключает, не ограничивает и не прекращает прав покупателя, вследствие несоответствия товара с договором.

ТОВАР НЕ ПРЕДНАЗНАЧЕН ДЛЯ РЕАБИЛИТАЦИОННЫХ И ТЕРАПЕВТИЧЕСКИХ ЦЕЛЕЙ.

### ИНФОРМАЦИЯ О РЕМОНТЕ

№	Дата сдачи	Дата выдачи	Описание ремонта	Подпись принимающего (магазин, владелец)



---

**IMPORTER:  
ABISAL SP. Z O.O.**

**ul. św. Elżbiety 6, 41-905 Bytom, POLSKA**

**DISTRIBUTOR:  
ABISTORE SPORT S.R.O  
Poděbradova 111, 702 00 Ostrava, ČESKÁ REPUBLIKA**

