

BH FITNESS



Návod k obsluze

H872L



**Návod k obsluze
Cyklotrenažér BH FITNESS H872L**

Obr. 1

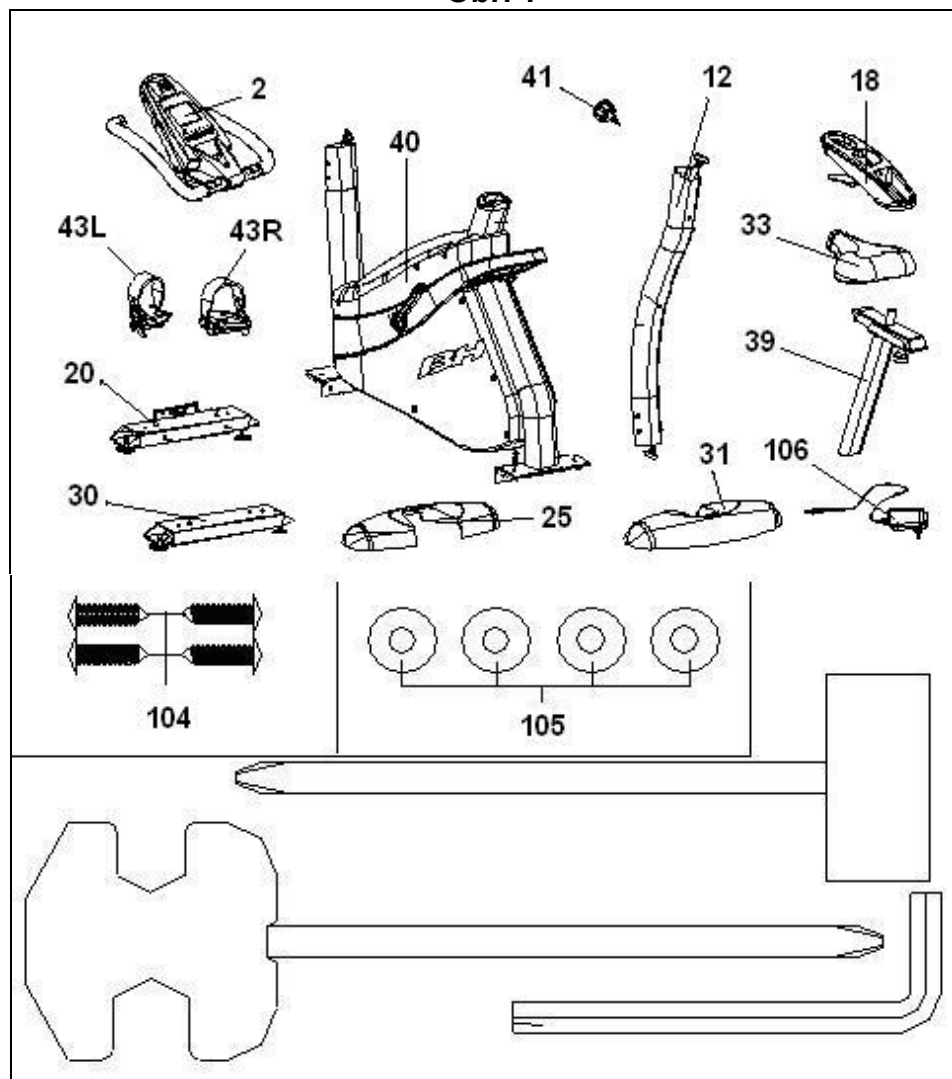

Obr. 2

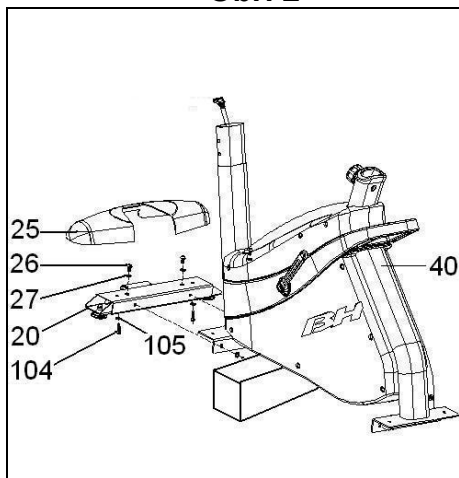

Obr. 3

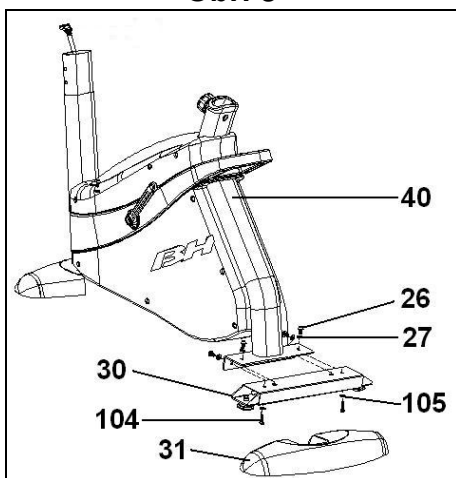

Obr. 4

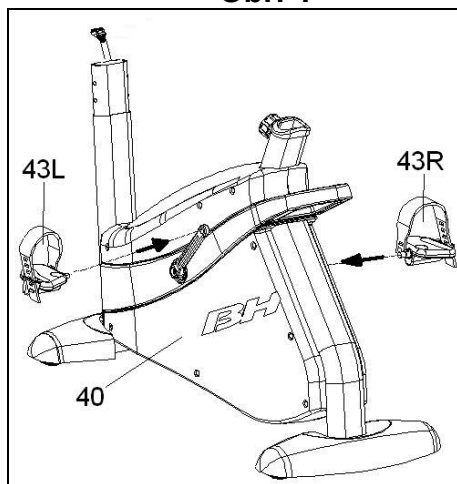

Obr. 5

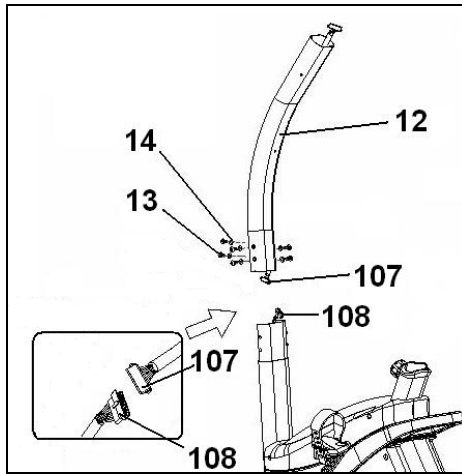

Obr. 6

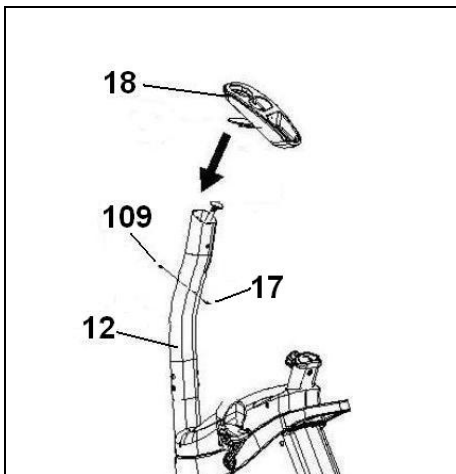

Obr. 7

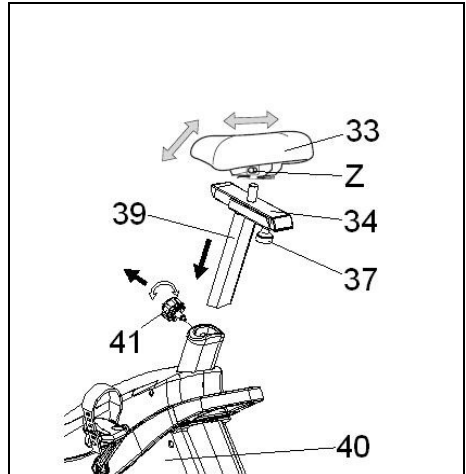

Obr. 8

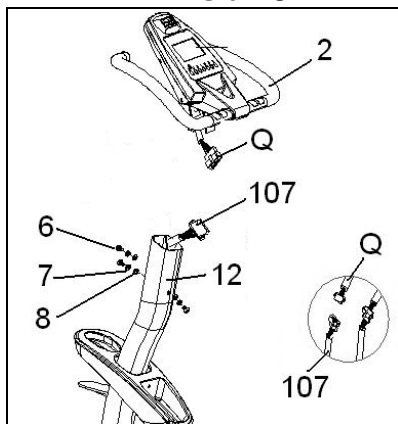

Obr. 9

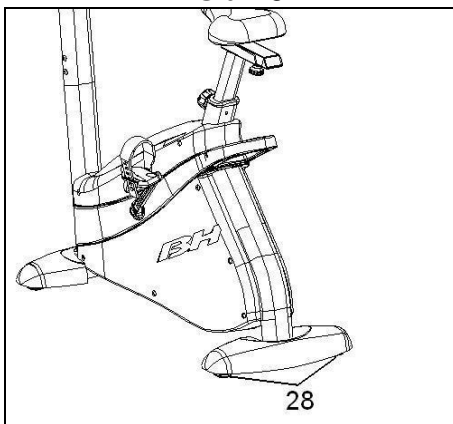

Obr. 10

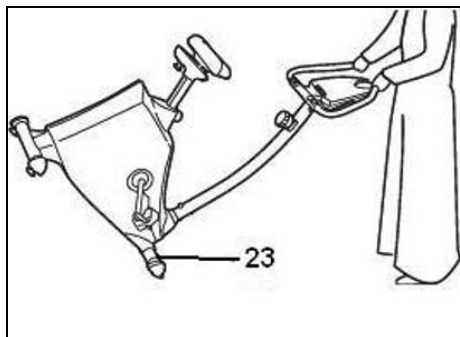

Obr. 11

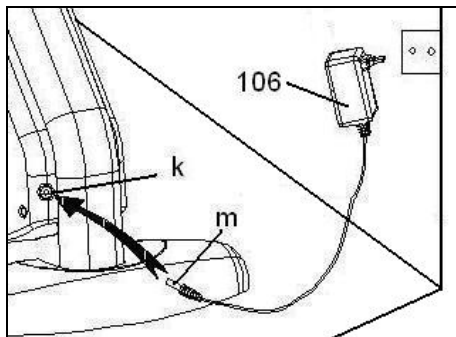

DŮLEŽITÉ BEZPEČNOSTNÍ POKYNY

Trenažér byl navržen a vyroben pro maximálně bezpečné použití. Přesto je při jeho použití třeba dodržovat určité zásady. Před montáží a cvičením si pečlivě přečtěte celý návod.

Měli byste dodržovat následující bezpečnostní opatření:

1 Trenažér vždy udržujte mimo dosah dětí. Nenechávejte je bez dozoru v místnosti, kde se zařízení nachází.

2 Na trenažéru může v daném čase cvičit pouze jedna osoba.

3 Pokud během cvičení ucítíte závrať, nevolnost nebo bolest na hrudi, ihned přestaňte cvičit a neprodleně vyhledejte lékařskou pomoc.

4 Trenažér používejte na rovném a pevném povrchu. Nepoužívejte jej venku nebo v blízkosti vody.

5 Ruce udržujte dostatečně daleko od pohyblivých částí.

6 Na cvičení noste vhodný oděv. Nenoste volné oblečení, které se může zachytit v trenažéru. Vždy používejte sportovní obuv. Ujistěte se, že tkaničky či různé šňůrky máte řádně zavázané.

7 Trenažér smí být používán pouze k účelům popsáným v návodu. **NEPOUŽÍVEJTE** příslušenství, které není doporučeno přímo výrobcem.

8 Do blízkosti trenažéru neumísťujte žádné ostré předměty.

9 Lidé s postižením by neměli používat trenažér bez pomoci kvalifikované osoby nebo lékaře.

10 Před použitím trenažéru proveďte několik zahřívacích cviků.

11 Nepoužívejte trenažér, pokud nefunguje správně.

Varování: Před začátkem cvičení na trenažéru se poradte se svým lékařem, zejména, pokud je vám víc než 35 let nebo máte nějaké zdravotní problémy.

Pokyny uschovejte pro případné budoucí využití.

VŠEOBECNÉ POKYNY

1 Tento trenažér byl testován a vyhovuje normě EN 957 třídy H.A. a je vhodný pro poloprofesionální použití. Hmotnost uživatele nesmí překročit 130 kg. Brzdění nezávisí na rychlosti.

2 Rodiče a osoby zodpovědné za péči dětí musí brát zřetel na dětskou zvědavost, aby nedošlo ke zbytečným úrazům. Děti si nesmí hrát v blízkosti trenažéru a trenažér v žádném případě nesmí sloužit jako hračka.

3 Majitel zařízení je zodpovědný za to, že každá osoba, která trenažér použije, je řádně informována

1. POKYNY K MONTÁŽI

Při montáži je doporučena pomoc další osoby.

Vyjměte jednotku z krabice a ujistěte se, že jsou zde všechny díly (obr. 1): (2) Monitor s řídítky; (12) sloupek k řídítkům; (20) stabilizátor s kolečky; (30) stabilizátor s vyrovnávači nerovností; (25) a (31) kryty sedlového sloupku; (33) sedlo; (40) tělo trenažéru; (41) aretační šroub pro nastavení výšky sedla; (43L) levý pedál; (43R) pravý pedál; (106) síťový transformátor; sáček se šrouby obsahující:

(104) samořezný šroub ST4.0x14;
(105) ploché podložky M4x16;
oboustranný klíč, nástrčný klíč se šroubovákem, imbusový klíč 6 mm.

2. MONTÁŽ STABILIZÁTORŮ

Tělo trenažéru položte na obal, jak je znázorněno na obr. 2. Uchopte přední stabilizátor s kolečky (20). Demontujte šrouby (26), matice a podložky. Nyní zarovnejte dvě červené tečky dle obr. 2, a namontujte zpět šrouby (26), matice a podložky. Pevně utáhněte. Dále vezměte kryt stabilizátoru (25) a položte jej na stabilizátor s kolečky (20), který jste právě smontovali. Kryt připevněte ke spodní části pomocí plastových šroubů se závitem (104) a plochých podložek (105). Poté položte tělo trenažéru na obalový materiál. Vezměte zadní stabilizátor s vyrovnávači nerovností (30) a umístěte jej na zadní stojan trenažéru, viz obr. 3, vložte šrouby (26) s plochými podložkami a maticemi a bezpečně utáhněte.

Poté vezměte kryt stabilizátoru (31) a položte jej na stabilizátor s vyrovnávači nerovností (30), který jste právě smontovali. Připevněte kryt ke spodní části pomocí plastových šroubů se závitem (104) a plochých podložek (105), obr. 3.

3. MONTÁŽ PEDÁLŮ

Pokyny k montáži pedálů musí být přesně dodrženy, protože nesprávné nasazení by mohlo poškodit závit šroubu na pedálu nebo klíce. Pravou a levou stranou se má na mysli poloha, kterou uživatel zaujme při cvičení, když sedí na trenažéru. Pravý pedál (43R) označený písmenem (R) přišroubujte na pravou kliku označenou písmenem (R) ve směru hodinových ručiček a pevně utáhněte. Obr. 4. Levý pedál (43L) označený písmenem (L) přišroubujte na levou kliku označenou také písmenem (L) proti směru hodinových ručiček pevně utáhněte. Obr. 4.

4. MONTÁŽ SLOUPKU K ŘÍDÍTKŮM

Připojte dvě svorky (107) a (108) obr. 5, vycházející ze sloupku řídítek (12) a těla trenažéru (40).

5. Sloupek řídítek (12) vložte na výstupek na těle trenažéru (40) Dávejte pozor, abyste neskřípli kabely.

6. Namontujte šrouby (13) a ploché podložky, jak je znázorněno na obr. 5, vyrovnajte sloupek řídítek a ručně utáhněte.

5. MONTÁŽ DRŽÁKU LÁHVE

Držák na láhev (18) vložte skrz horní část řídítek (12), obr. 6.

Poté uvolněte šrouby (109) a (17) na řídkách (12), umístěte držák na láhev a zajistěte jej pomocí šroubů (109) a (17), které jste předtím odstranili.

6. MONTÁŽ SEDLA

Chcete-li zvednout nebo snížit sedlový sloupek (39), obr. 7, nejprve trochu povolte aretační šroub (41) na sedlovém sloupku otočením proti směru hodinových ručiček. Zatáhněte za aretační šroub zpět a bez jeho uvolnění posuňte sedlový sloupek nahoru nebo dolů. Dále vezměte vodorovnou trubku pro sedlo (34) a připevněte k ní sedlo (33), obr. 7. Utáhněte matice (Z).

NASTAVENÍ VÝŠKY SEDLA

Chcete-li zvednout nebo snížit sedlový sloupek, nejprve trochu uvolněte aretační šroub (41) na sedlovém sloupku otáčením proti směru hodinových ručiček, Zatáhněte za aretační šroub zpět a bez jeho uvolnění posuňte sedlový sloupek nahoru nebo dolů. Když je ve správné výšce, uvolněte aretační šroub a nechte ho zapadnout do otvoru na sloupku. Utáhněte jej otáčením aretačního šroubu (41) ve směru hodinových ručiček.

HORIZONTÁLNÍ NASTAVENÍ SEDLA

Chcete-li nastavit sedlo horizontálně, uvolněte aretační šroub (37) na vodorovné tyči sedla a posuňte sedlo spolu s tyčí do požadované polohy. Poté aretační šroub pevně utáhněte, obr. 7.

NAKLÁPĚNÍ SEDLA

Sedlo lze naklonit dopředu nebo dozadu. Povolte matici (Z) zobrazenou na obr. 7, která se nachází pod sedlem, nakloňte sedlo do požadované polohy a poté matici opět bezpečně utáhněte.

Nikdy nenastavujte sklon sedla, pokud na něm sedíte.

7. MONTÁŽ MONITORU

Připojte monitor (2) ke sloupku řídítek (12) obr. 8, připojte dvě svorky (107) a (Q) vycházející ze slouku řídítek (12) a monitoru (2), obr. 8. Monitor (2) dejte na sloupek řídítek (12), viz obr. 8, a dejte pozor, abyste nepřiskřípli žádný kabel. Namontujte šrouby (6) s plochými podložkami. Ujistěte se, že řídítko jsou správně vyrovnaná, bezpečně utáhněte všechny šrouby na sloupku řídítek, včetně šroubů na základně.

VYROVNÁNÍ

Jakmile je jednotka umístěna do finální polohy, ujistěte se, že sedí rovně na podlaze. Toho lze dosáhnout zašroubováním nastavitelných nožek (28) směrem nahoru nebo dolů, viz obr. 9.

PŘESUN A SKLADOVÁNÍ

Jednotka je pro snadnější pohyb vybavena kolečky (23). Dvě kolečka umístěná v přední části jednotky usnadňují její přesun do zvolené polohy mírným zvednutím zadní části jednotky a jejím zatlačením, jak je znázorněno na obr. 10. Mějte jednotku na suchém místě, pokud možno bez teplotních výkyvů.

SÍŤOVÉ PŘIPOJENÍ

Konektor (m) na transformátoru (106) vložte do přípojovacího otvoru (k) na těle trenažéru (40) (spodní část, zadní strana trenažéru) a poté zapojte transformátor do zásuvky 220 V, obr. 11.

Pokud máte jakékoli dotazy, obraťte se na naši technickou asistenční službu (viz poslední strana manuálu).

**BH FITNESS SI VYHRAZUJE
PRÁVO NA ÚPRAVU SPECIFIKACÍ
BEZ PŘEDCHOZÍHO UPOZORNĚNÍ.**

H872L

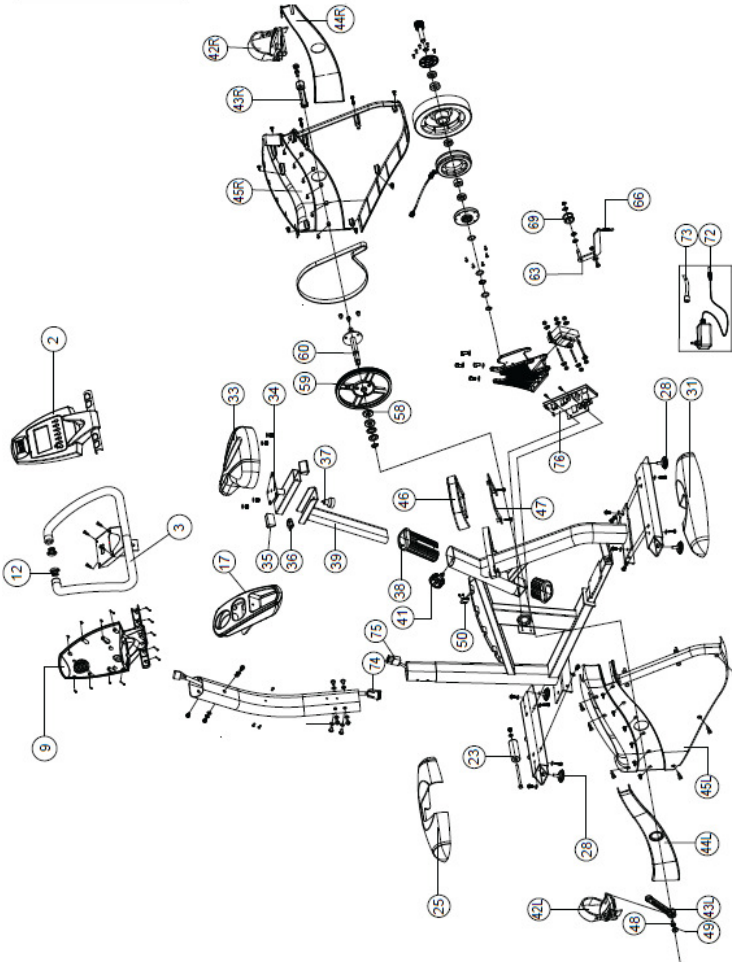
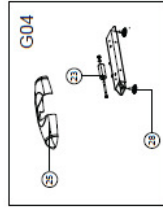
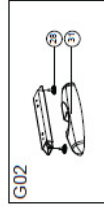
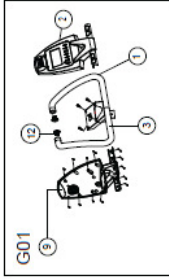
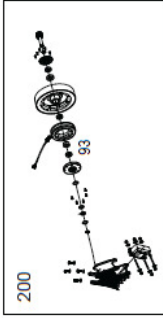



MONITOR

Obr. 1

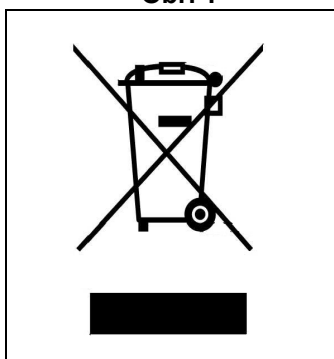

Obr. 2

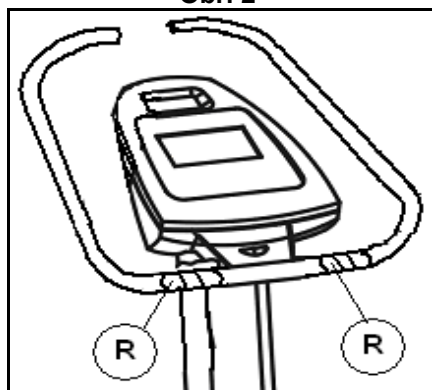

Obr. 3

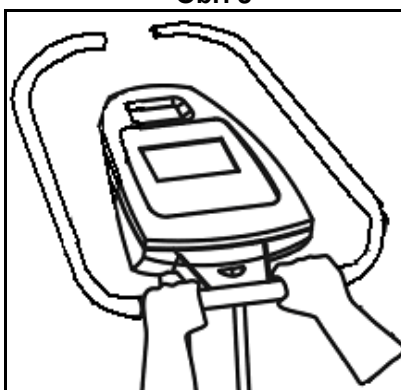

Obr. 4

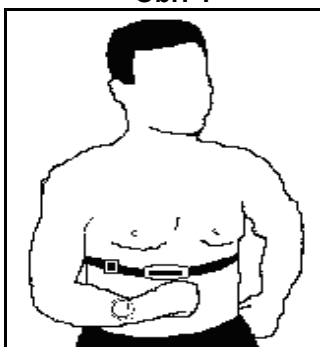

MONITOR

Když je treňažer zapnutý, na monitoru se uprostřed obrazovky zobrazí U1. Vyberte uživatele mezi U1-U4 pomocí kláves ▲/▼ a poté stiskněte klávesu ENTER/MODE. Pro lepší kontrolu nad cvičením je tento elektronický monitor vybaven poskytováním údajů o rychlosti/ot/min, vzdálenosti, době cvičení, spálených kaloriích a tepové frekvenci.

ZAČÍNÁME

Monitor se automaticky zapne a začne při 45 otáčkách za minutu (u tohoto modelu to odpovídá přibližně 6 km/h na monitoru) a vypne se, pokud této rychlosti není dosaženo nebo je zrušena. Pokud chcete mít monitor neustále zapnutý, můžete zapojit adaptér (9V), dodávaný s treňažerem, do síťové zásuvky (220 V-240 V) a jack na adaptéru do zásuvky v zadní spodní části treňažeru.

Obrazovka se automaticky zapne, když začnete cvičit na programu „U1“ (Uživatel 1). Vyberte uživatele mezi U1-U4 pomocí kláves ▲/▼ a poté stiskněte klávesu ENTER/MODE. Poté se objeví symboly muž ♂ / žena ♀, vyberte pomocí kláves ▼▲ a pro potvrzení stiskněte ENTER/MODE. Poté se objeví Age (věk), vyberte pomocí tlačítek ▼▲ mezi 1-99 roky a stiskněte ENTER/MODE pro potvrzení.

Nyní zadáte vaši výšku, vyberte pomocí tlačítek ▼▲ (mezi 100-200 cm) a stiskněte ENTER/MODE pro potvrzení. Zobrazí se váha, vyberte pomocí tlačítek ▼▲ mezi 20-150 kg a

a stiskněte ENTER/MODE pro potvrzení.

Nyní se objeví dostupné programy.

Pokud kdykoli během cvičení stisknete tlačítko START/STOP, zastaví se všechny funkce jednotky. Dalším stisknutím tlačítka START/STOP se treňažer restartuje. Při práci bez adaptéru se monitor automaticky vypne, jakmile přestanete cvičit. Při práci s adaptérem se monitor vypne po 4 minutách nečinnosti.

Důležité: použité baterie vyhazujte do speciálních kontejnerů, obr. 1.

FUNKCE MONITORU

Jednotka má sedm funkčních tlačítek: RECOVERY, FAN ON/OFF, START / STOP; RESET, ENTER/MODE; ▲; ▼. V horní části monitoru se zobrazí PULSE / H.R.C. Uprostřed obrazovky se současně zobrazí zvolená úroveň programu. Ve spodní části displeje jsou tři okna, která indikují ČAS / KALORIE; RYCHLOST / RPM; VZDÁLENOST / WATTY. Monitor má také 1 manuální program, 12 přednastavených programů s různými úrovněmi námahy; 1 uživatelsky definovaný program; 4 programy pro kontrolu srdeční frekvence a 1 program se stálým příkonem. Ať monitor stojí nebo pracuje, okna ČASU / KALORIÍ a RYCHLOSTI / RPM a VZDÁLENOSTI / WATTŮ poskytují alternativní zobrazení každých 5 sekund.

SPUŠTĚNÍ VENTILÁTORU

Chcete-li ventilátor zapnout nebo vypnout, stiskněte tlačítko FAN ON/OFF.

Jakmile docvičíte, ujistěte se, že je ventilátor vypnutý. Stisknutím tlačítka RESET přejde monitor do stavu výběru programu. Podržením tlačítka RESET po dobu 4 sekund resetujete monitor, což vám umožní vybrat nového uživatele stisknutím kláves ▲/▼ a ENTER/MODE.

ZMĚNY REŽIMŮ

Tento monitor umožňuje pracovat v 5 různých režimech: Manual, Program, User, Pulse (H.R.C) a Steady Watt rate. Pro přechod z jednoho režimu do druhého stiskněte tlačítko START/STOP pro zastavení monitoru, poté stiskněte RESET a pomocí tlačítek ▲/▼ a tlačítka ENTER/MODE zvolte požadovaný režim.

MANUÁLNÍ REŽIM

Po výběru uživatele začnou na pravé straně monitoru blikat LED diody pro různé programy. MANUÁLNÍ, PROGRAMOVÝ, UŽIVATELSKÝ, H.R.C a WATTOVÝ. Stisknutím kláves ▲/▼ zvolte manuální funkci a stiskněte ENTER/MODE. Stisknutím tlačítka START/STOP začnete cvičit a pomocí tlačítek ▲/▼ zvýšíte nebo snížíte úroveň námahy. K dispozici je 32 úrovní zátěže. Pokud stisknete tlačítko START/STOP na úvodní obrazovce, cvičení začne v manuálním režimu.

Nastavení časového limitu

Po zvolení manuálního režimu začne blikat časové okno. Stisknutím kláves ▲/▼ můžete naprogramovat časový limit cvičení (mezi 0-99 minutami). Zvolte čas a stiskněte START / STOP pro zahájení cvičení. Čas se začne odpočítávat, dokud nedosáhne nuly a monitor několikrát pípne, aby vám oznámil, že jste dosáhli naprogramované hodnoty.

Nastavení vzdálenosti

Pokud po zvolení manuálního režimu znovu stisknete klávesu ENTER/MODE, okénko vzdálenosti začne blikat. Stisknutím kláves ▲/▼ můžete naprogramovat vzdálenost cvičení (mezi 0,0-999,9 km). Zvolte vzdálenost a stiskněte START/STOP pro zahájení cvičení. Vzdálenost se začne odpočítávat, dokud nedosáhne nuly a monitor několikrát pípne, aby vám oznámil, že jste dosáhli zvolené hodnoty.

Nastavení kalorií

Pokud po zvolení manuálního režimu dvakrát stisknete klávesu ENTER/MODE, začne blikat okno kalorií. Stisknutím kláves ▲/▼ můžete naprogramovat kalorie pro cvičení (mezi 0-9990 kal.). Vyberte kalorie a stiskněte START / STOP pro zahájení cvičení. Kalorie se začnou odpočítávat, dokud nedosáhnou nuly a monitor několikrát pípne, aby vám oznámil, že jste dosáhli zvolené hodnoty.

Nastavení tepové frekvence

Pokud po zvolení manuálního režimu třikrát stisknete klávesu ENTER/MODE, začne blikat okno PULSE.

Pomocí kláves ▲/▼ můžete naprogramovat srdeční frekvenci cvičení (mezi 30-230 bpm). Zvolte tepovou frekvenci a stiskněte START / STOP pro zahájení cvičení. Pokud je srdeční frekvence stejná nebo vyšší než cílová hodnota, monitor několikrát pípne, aby varoval uživatele, aby šlapal pomaleji nebo snížil úroveň námahy.

PROGRAMOVÁ FUNKCE

Po výběru uživatele začnou na pravé straně monitoru blikat LED diody pro různé programy. MANUÁLNÍ, PROGRAMOVÝ, UŽIVATELSKÝ, H.R.C a WATT. Stisknutím kláves ▲/▼ vyberte funkci PROGRAM a stiskněte ENTER/MODE. Stisknutím kláves ▲/▼ zvolte programový graf (1-12), který chcete použít, a poté stiskněte klávesu ENTER. Stiskněte START/STOP pro zahájení cvičení. Pro naprogramování času proveďte následující postup: po výběru programu a před stisknutím tlačítka START / STOP stiskněte tlačítko ENTER/MODE pro naprogramování času pomocí tlačítek ▲/▼. V tomto případě bude čas rozdělen do šestnácti etap. Stiskněte START/STOP pro zahájení cvičení.

Úroveň námahy během cvičení můžete měnit stisknutím kláves ▲/▼.

Programová grafika viz P1 až P12 na závěrečných stránkách.

UŽIVATELSKÝ PROGRAM

Po výběru uživatele začnou na pravé straně monitoru blikat LED diody pro různé programy. MANUÁLNÍ, PROGRAMOVÝ, UŽIVATELSKÝ, H.R.C a WATT.

Stisknutím kláves ▲/▼ vyberte funkci USER a stiskněte ENTER/MODE. První sloupec úrovně cvičení začne blikat vlevo od střední části displeje. Vyberte požadovanou úroveň pro tuto první fázi pomocí kláves ▲/▼ a poté stiskněte ENTER/MODE. Opakujte tento postup pro naprogramování všech šestnácti stupňů uživatelského programu. Stisknutím a podržením klávesy ENTER/MODE ukončíte nastavení profilu. Stiskněte START / STOP pro začátek cvičení. Chcete-li nastavit čas, proveďte následující postup: Jakmile nadefinujete uživatelský program: Stisknutím kláves ▲/▼ vyberte čas. Stiskněte START / STOP pro začátek cvičení.

PROGRAMY ŘÍZENÉ TEPOVOU FREKVENCÍ

Po výběru uživatele začnou na pravé straně monitoru blikat LED diody pro různé programy. MANUÁLNÍ, PROGRAMOVÝ, UŽIVATELSKÝ, H.R.C a WATT. Stisknutím kláves ▲/▼ vyberte funkci H.R.C a stiskněte ENTER/MODE.

Vyberte cílovou tepovou frekvenci cvičení. Pomocí kláves ▲/▼ zvolte jednu z možností (55 %, 75 % 90 % nebo TAG) a stiskněte klávesu ENTER/MODE. První tři představují procento s ohledem na maximální tepovou frekvenci (220 mínus věk) a čtvrtá slouží k ručnímu zadání cílové tepové frekvence. V prvních třech případech vám spodní okénko na displeji (H.R.C.) zobrazí vypočítanou hodnotu vaší maximální tepové frekvence. Pokud zvolíte H.R.C. poté byste měli pomocí kláves ▲/▼ vybrat požadovanou srdeční frekvenci a poté stiskněte ENTER. Stiskněte START / STOP pro zahájení cvičení.

Úroveň námahy se automaticky upraví podle zvolené hodnoty tepové frekvence. Pokud je tepová frekvence pod cílovou hodnotou, pak se nastavení námahy každých 30 sekund zvýší o jednu úroveň, dokud nedosáhne maxima 16. Pokud je tepová frekvence nad cílovou hodnotou, zazní varovné pípnutí a monitor sníží nastavení námahy o jednu úroveň každých 15 sekund, dokud nedosáhne minima 1. Pokud tepová frekvence stále zůstane nad cílovou hodnotou déle než 30 sekund, monitor zapípá a zastaví se, aby chránil uživatele.

Chcete-li naprogramovat čas, postupujte následovně: Po výběru programu srdeční frekvence a před stisknutím tlačítka START / STOP stiskněte tlačítko ENTER pro naprogramování časového limitu pomocí tlačítek ▲/▼. Stiskněte START / STOP pro zahájení cvičení. Při používání těchto programů musíte mít ruce na snímacích tepu (R).

WATT PROGRAM

Po výběru uživatele začnou na pravé straně monitoru blikat LED diody pro různé programy. MANUÁLNÍ, PROGRAMOVÝ, UŽIVATELSKÝ, H.R.C a WATT. Stisknutím kláves ▲/▼ vyberte funkci WATT a stiskněte ENTER/MODE. Stisknutím kláves ▲/▼ můžete naprogramovat výkon cvičení ve wattech (mezi 10-350 watty).

Stiskněte klávesu ENTER pro naprogramování časového limitu pomocí kláves ▲/▼. Stiskněte START / STOP pro zahájení cvičení. Úroveň námahy pro cvičení se sama nastavuje na základě zvolené rychlosti a počtu wattů.

S tréninkem vám pomohou tři symboly :

▲ Rychlost je příliš vysoká a měli byste zpomalit.

▼ Rychlost je příliš nízká a měli byste zrychlit.

----- Watty jsou mimo pracovní limit (buď příliš vysoký nebo příliš nízký), takže byste měli podle toho zrychlit nebo zpomalit. V této situaci monitor několikrát pípne. Pokud situace trvá déle než tři minuty, monitor šestkrát pípne a poté se sám vypne, čímž se hodnota wattů vynuluje.

POKYNY PRO MĚŘENÍ TEPOVÉ FREKVENCE

Na tomto modelu trenažéru lze měřit tepovou frekvenci položením rukou na senzory (R), které se nacházejí v rukojetích, viz obr. 2. Jakmile umístíte obě ruce na senzory, začne na pravé straně obrazovky blikat symbol srdce (označený jako PULSE) a za několik sekund se zobrazí hodnota tepové frekvence. Pokud nejsou obě ruce správně položené na senzorech, tepová frekvence se nezobrazí, viz obr. 3. Pokud se na obrazovce objeví „P“ nebo nebude blikat symbol srdce, zkontrolujte správné umístění rukou na senzorech.

TELEMETRICKÁ TEPOVÁ FREKVENCE

Monitor je schopen přijímat signály telemetrickým systémem měření pulzu.

System se skládá z přijímače (D) a vysílače (hrudní pás není součástí balení), viz obr. 4.

System telemetrické tepové frekvence má přednost před systémem tepové frekvence měřením na senzorech na rukojetích, pokud jsou oba použity současně.

TESTOVÁNÍ KONDICE

Trenažér je vybaven funkcí "RECOVERY". Výhodou je možnost změřit, za jak dlouho po skončení cvičení se vaše tepová frekvence vrátí do původních klidových hodnot. Když docvičíte, nechte ruce na senzorech tepové frekvence (R) a stiskněte tlačítko RECOVERY. Tím se začne odpočítávat čas po jedné minutě. Na monitoru zůstane zobrazený čas a tepová frekvence. Během jedné minuty trenažér změří vaši tepovou frekvenci. Čas potřebný pro navrácení tepové frekvence do klidového stavu se zobrazí na řádku tepové frekvence. Pokud se kdykoliv během této minuty rozhodnete ukončit test, stiskněte tlačítko RECOVERY, čímž se vrátíte na hlavní obrazovku. Po uplynutí minuty trenažér vyhodnotí vaši kondici, která se zobrazí v horní části monitoru: „F1, F2, ..., F5, F6“; kdy „F1“ představuje nejlepší výkon (excelentní fitness) a „F6“ nejhorší (velmi špatný fitness). Stiskem tlačítka RECOVERY se vrátíte na hlavní obrazovku, kde najdete veškeré funkce v původním režimu, jako před začátkem testu. Tímto testem se dozvíte, v jaké jste kondici a za jak dlouho se vaše tepová frekvence vrátí po námaze do původního klidového stavu.

Pravidelným cvičením se bude vaše kondice postupně zlepšovat. Pokud nebudete mít obě ruce správně umístěné na senzorech (R), nebude test fungovat a v takovém případě se na konci testování na monitoru zobrazí „F6“.

PRŮVODCE ŘEŠENÍM PROBLÉMŮ

Problém: Displej se rozsvítí, ale funguje pouze funkce času (okénko TIME).

Řešení: Zkontrolujte, zda je správně zapojený kabel.

Problém: Nejsou viditelné segmenty monitoru nebo se objevuje chybové hlášení u zvoleného programu.

Řešení:

- Na 15 sekund odpojte zařízení ze zásuvky a poté jej zapojte zpět.
- Pokud nepomohou výše uvedené kroky, bude nutná výměna monitoru.

Problémy s adaptérem

Problém: Monitor se nezapne.

Řešení:

- Zkontrolujte síťové připojení.
- Zkontrolujte připojení adaptéru k trenažéru.
- Zkontrolujte připojení kabelů k hlavnímu sloupku.

Monitor nenechávejte na přímém slunečním záření, které může poškodit displej z tekutých krystalů. Stejně tak monitor nevystavujte vodě a nárazům.

BH FITNESS SI VYHRADZUJE PRÁVO ZMĚNIT SPECIFIKACE SVÝCH VÝROBKŮ BEZ PŘEDCHOZÍHO UPOZORNĚNÍ.

PROFILY PROGRAMŮ

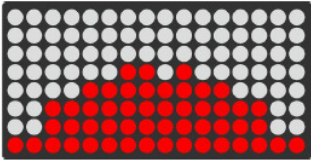

P1

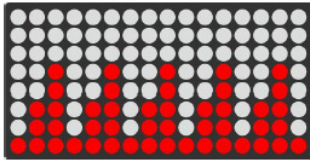

P2

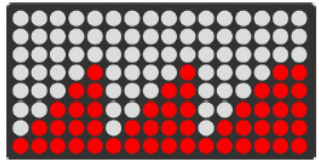

P3

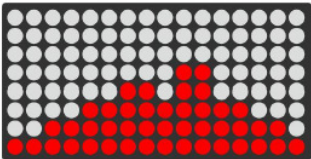

P4

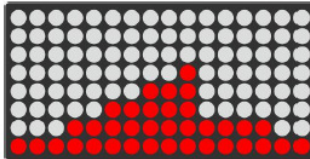

P5

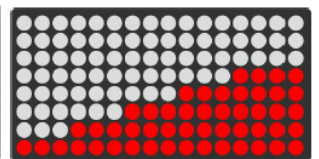

P6

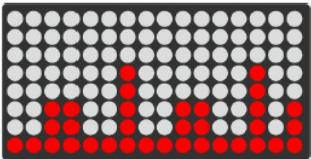

P7

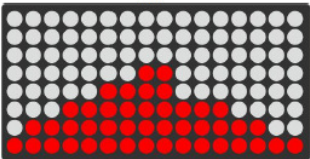

P8

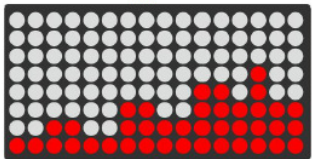

P9

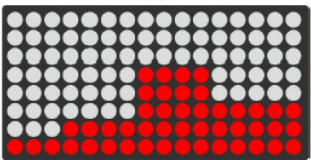

P10

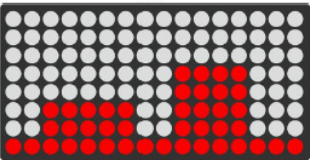

P11

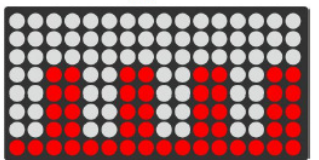

P12

Dovozce a distributor pro
Českou a Slovenskou republiku
Trinteco spol. s r.o.
Na Strži 2102/61a,
140 00 Praha 4 – Krč
IČ: 052 54 175
DIČ:CZ05254175



Dovozce a distributor pro Českou a Slovenskou republiku
Trinteco spol. s r.o.
Na Strži 2102/61a, 140 00 Praha 4 – Krč
IČ: 052 54 175 DIČ:CZ05254175

Email: info@trinteco.cz
Telefon: +420 725 552 257