

Návod k obsluze

Posilovací stroj BH FITNESS PL170

izolované zakopávání

BEZPEČNOSTNÍ POKYNY

Před montáží a používáním trenažéru si prosím pečlivě přečtete tyto pokyny. Obsahují důležité informace pro vaši bezpečnost a pro používání a údržbu trenažéru.

Pokyny uschovejte pro budoucí využití a rady k údržbě i pro objednávání náhradních dílů.



POZOR:

- Toto zařízení lze používat pouze k určenému účelu, tj. fyzickému cvičení.

Jakékoli jiné použití trenažéru je zakázáno a může být nebezpečné. Výrobce neodpovídá za poškození nebo zranění způsobená nesprávným používáním zařízení.

- Zařízení používejte na pevném a rovném povrchu.
- Kolem trenažéru musí zůstat alespoň 1 metru volného prostoru.
- Zařízení je navrženo v souladu s nejnovějšími bezpečnostními normami.
- Toto zařízení vyhovuje normě EN 20957. Je vhodné pro profesionální použití s hmotností uživatele do 150 kg.

Nesprávné opravy a/nebo úpravy trenažéru (např. odstranění dílů) mohou ohrozit bezpečnost uživatele.

- Poškozené součásti mohou ohrozit vaši bezpečnost a/nebo snížit životnost zařízení.

Z tohoto důvodu musí být poškozené díly neprodleně vyměněny a zařízení nesmí být používáno, dokud není opraveno. Používejte pouze originální náhradní díly BH.

- Pokud je zařízení pravidelně používáno, důkladně kontrolujte všechny součásti každé 1 - 2 měsíce a věnujte zvláštní pozornost dotažení matic a šroubů.

- Před zahájením cvičební se poradte se svým lékařem, abyste se ujistili, že můžete trenažér používat.

Cvičte na doporučené úrovni od lékaře nebo trenéra, nepřemáhejte se. Nesprávné nebo nadměrné cvičení může poškodit vaše zdraví.

- Věnujte velkou pozornost pokynům trenéra.

Při montáži trenažéru je doporučena pomoc druhé osoby.







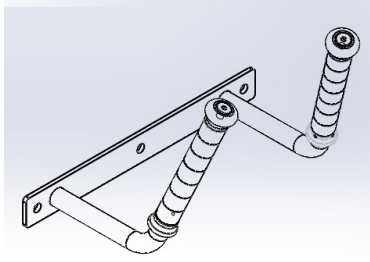
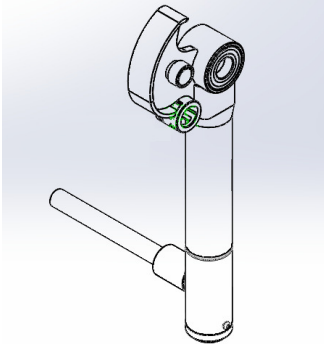
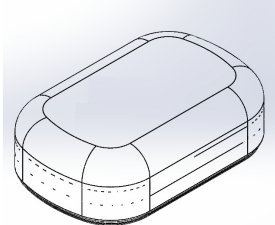
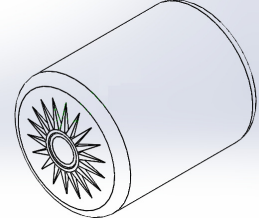
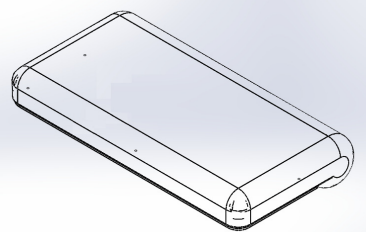
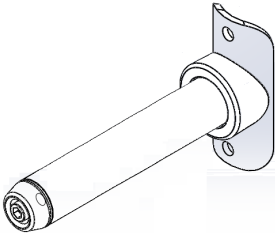
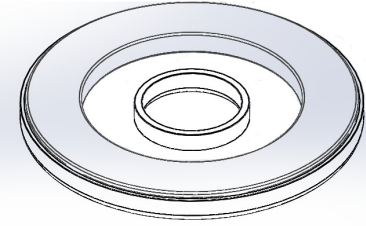
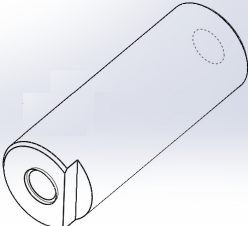
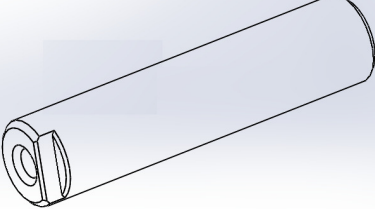
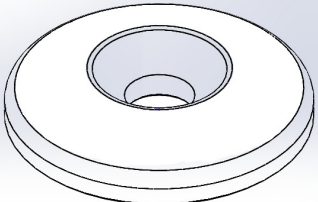
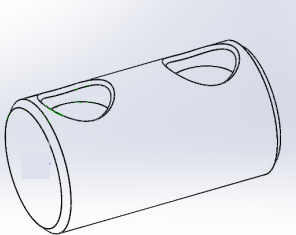
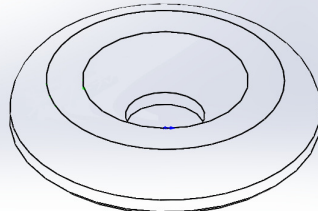
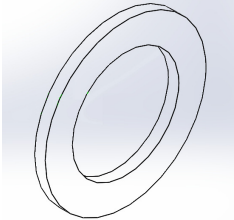





Vyjměte jednotku z krabice a zkontrolujte jednotlivé součásti podle seznamu na obr. A a obr. B, abyste se ujistili, že nechybějí žádné díly.

Obr. A

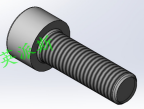
Nº		Nº	
1		2	
3		4	
5		6	
8		10	

11		1		12		1
13		2		14		1
15		1		16		2
17		2		18		1
19		1		20		5
21		1		22		1
23		2				

Obr. B

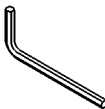
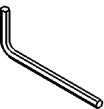
Nº					
24	 M10x20	1	25	 M10x30	4
26	 M10x75	8	27	 M12x30	27
28	 M10x30	1	29	 M12 x35	5
30	 M8x25	2	31	 D12	27
32	 D10	1	33	 M12	27
34	 M10	13	35		1
36	 S=6	1	37	 S=8	1

MONTÁŽNÍ POKYNY

POZNÁMKA: Popis částí na obrázcích vždy odpovídá poloze, kterou uživatel zaujímá při cvičení.

Obr. 1

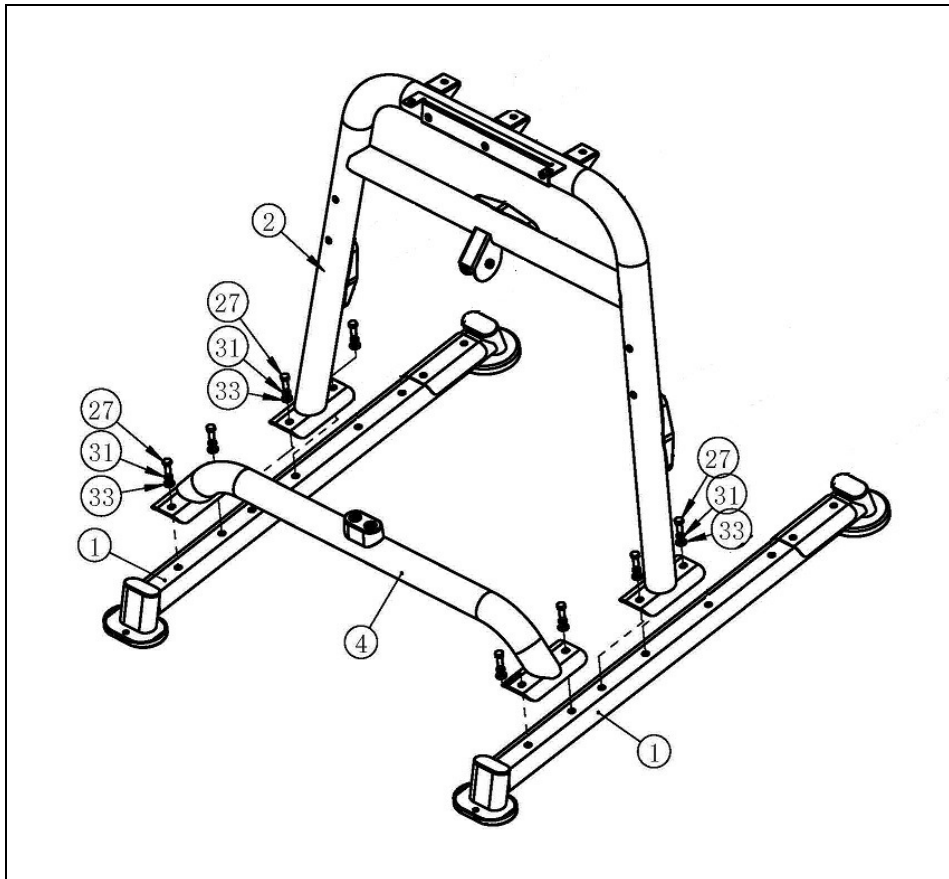

Levou podpěru (1) položte na zem. Umístěte příčné trubky (2) a (4) a upevněte je šrouby (27) s podložkami (31) a (33).

Poté umístěte pravou podpěru (1) a upevněte ji šrouby (27) s podložkami (31) a (33).

Poznámka: Šrouby neutahujte, dokud nebude dokončen následující krok.

Obr. 2

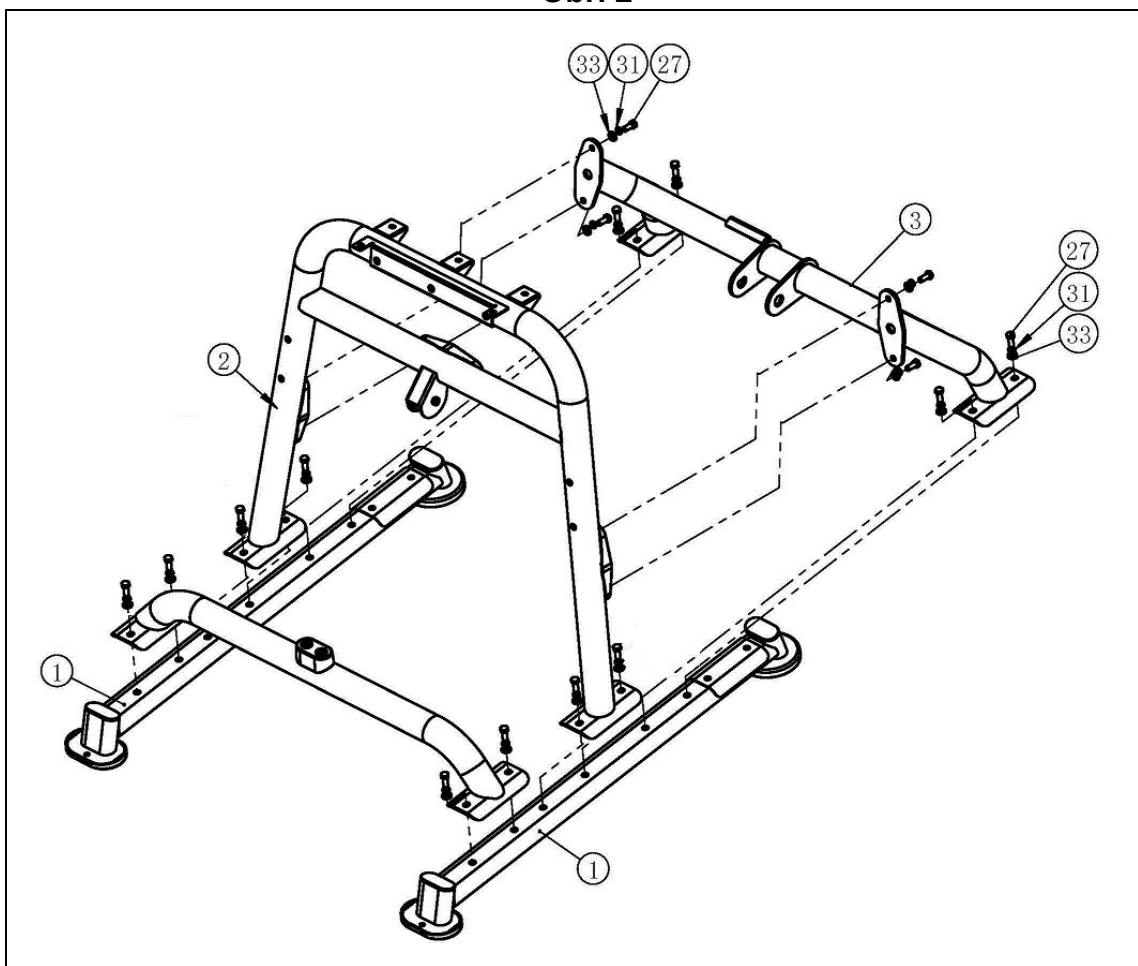

Umístěte příčnou trubku (3) a připevněte ji šrouby (27) s podložkami (31) a (33). Pevně dotáhněte šrouby z předchozího kroku.

Obr. 3

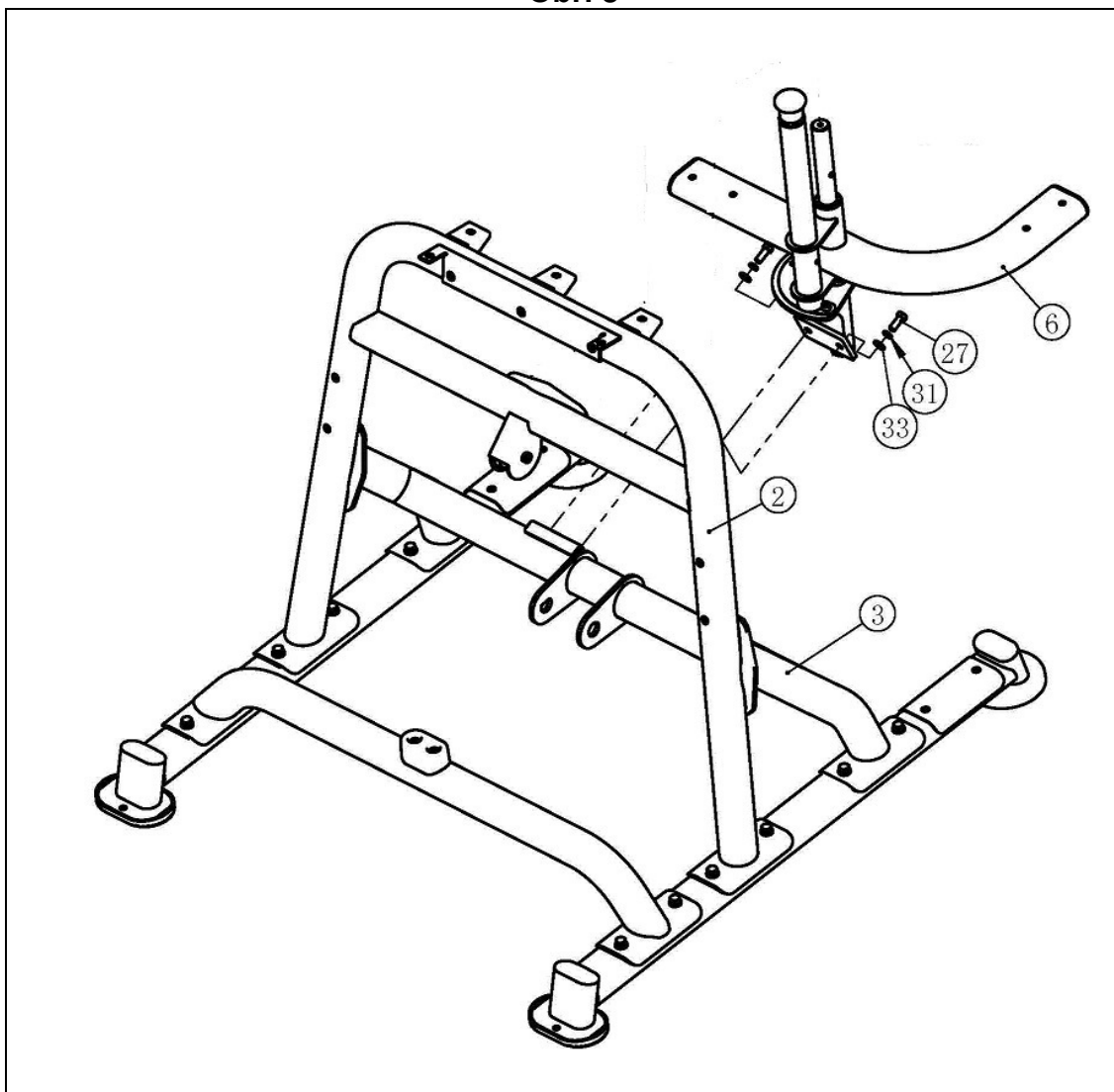

Umístěte rameno (6) a upevněte jej šrouby (27) s podložkami (31) a (33).

Obr. 4

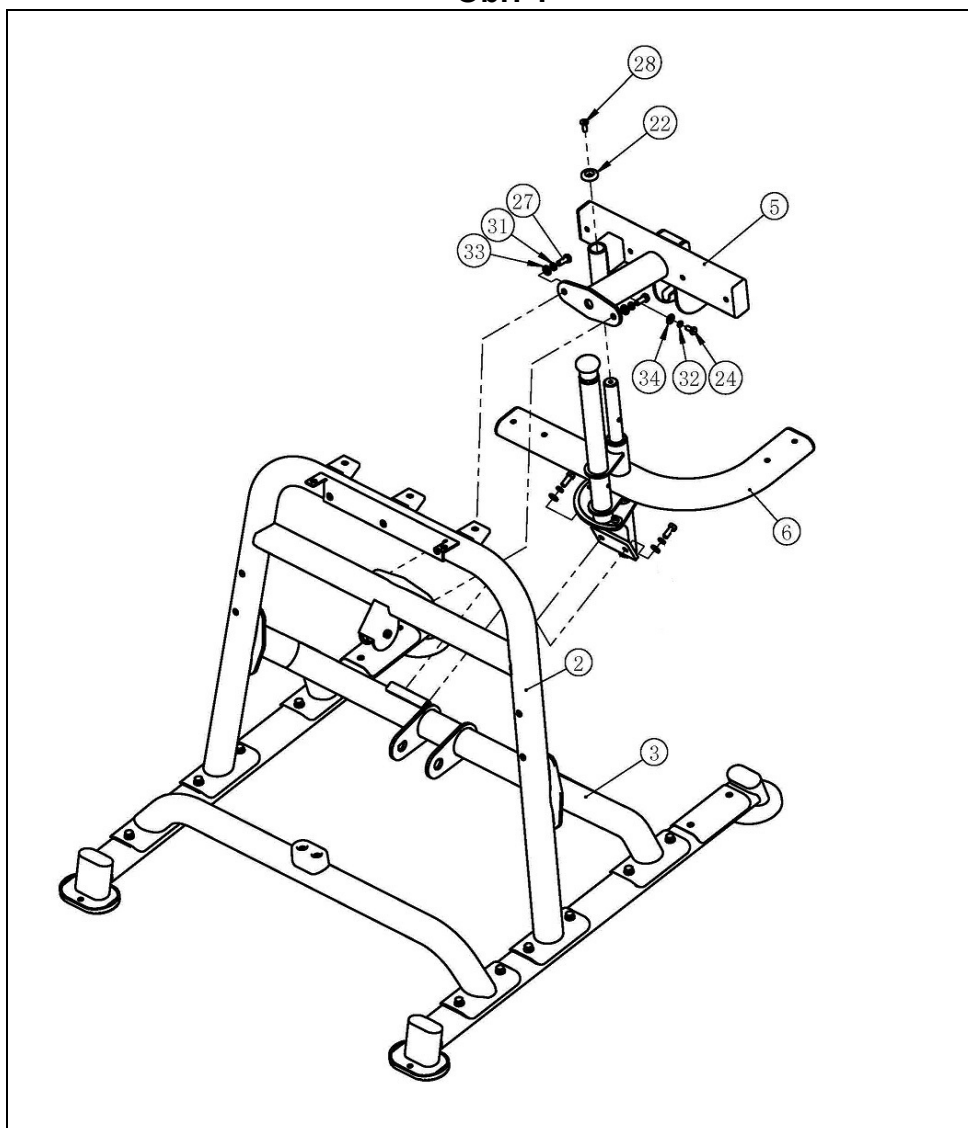

Horní rám (5) vložte do hřídele ramene (6) a přišroubujte jej šroubem (28) a podložkou (22).
Přišroubujte jej k rámu (2) pomocí šroubů (27) s podložkami (31) a (33).
Vložte šroub (24) s podložkami (32) a (34).

Obr. 5

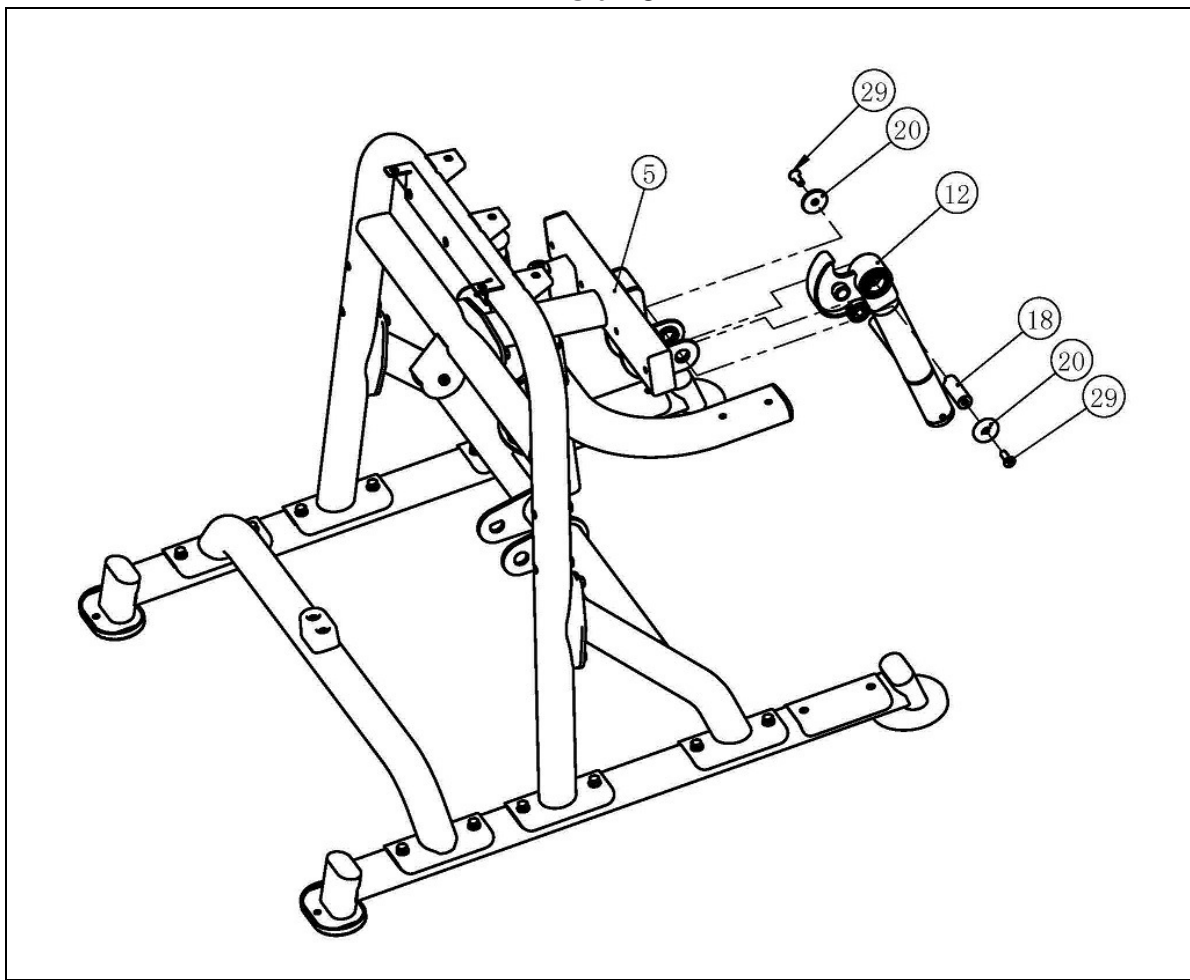

Poznámka: V tomto kroku je třeba pomoc druhé osoby.

Umístěte rameno (12) na "U" držák trenažéru, jak je znázorněno na obrázku. Vložte hřídel (18) s ohledem na polohu osy. Poté upevněte osu pomocí šroubu (29) a podložky (20). Ujistěte se, že pohyb je plynulý.

Obr. 6

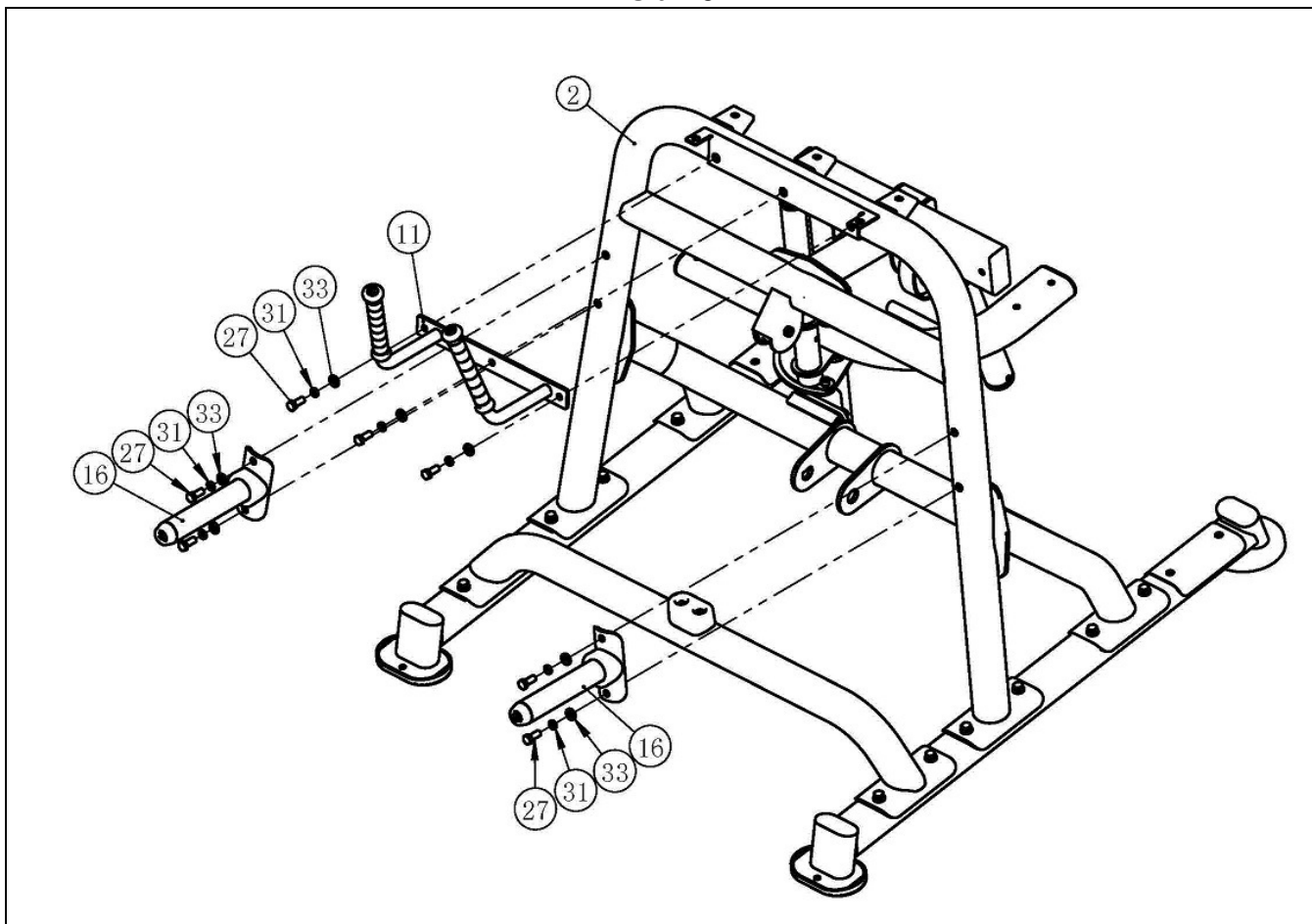

Umístěte madla (11) a připevněte je šrouby (27) s podložkami (31) a (33).
Podpěry závaží (16) umístěte na obě strany zařízení. Zarovnejte otvory a utáhněte je šroubem (27) s podložkami (31) a (33).

Obr. 7

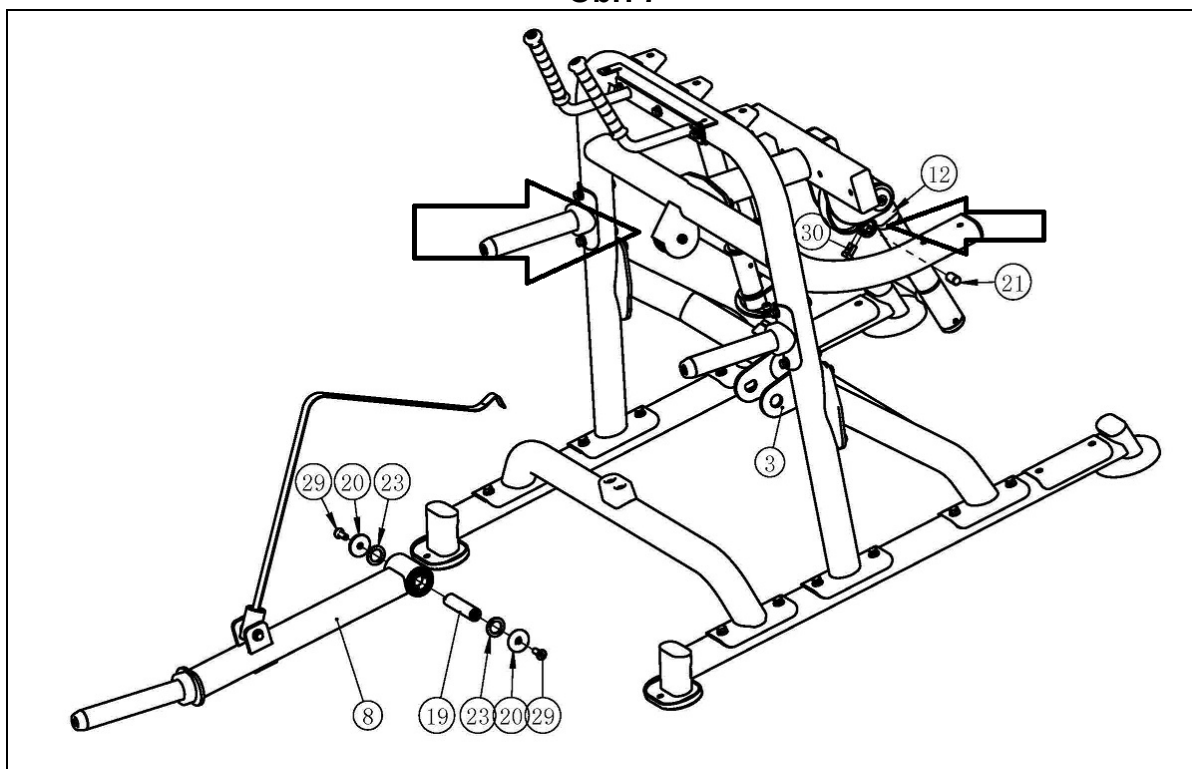

Poznámka: V tomto kroku je třeba pomoc druhé osoby.

Rameno (8) umístěte do "U" držáku trenažéru, jak je znázorněno na obrázku. Umístěte podložky (23). Vložte hřídel (19) s ohledem na polohu osy. Poté upevněte osu pomocí šroubu (29) a podložky (20). Ujistěte se, že pohyb je plynulý. Řemen připevněný k rameni (8) protáhněte středovou kladkou umístěnou v konstrukci (3) a poté horní drážkou ramene (12). Hřídel (21) vložte ze strany a pevně ji utáhněte šrouby (30) tak, aby odpovídaly otvorům v hřídeli (21). Přitlačte a upevněte řemen.

Obr. 8

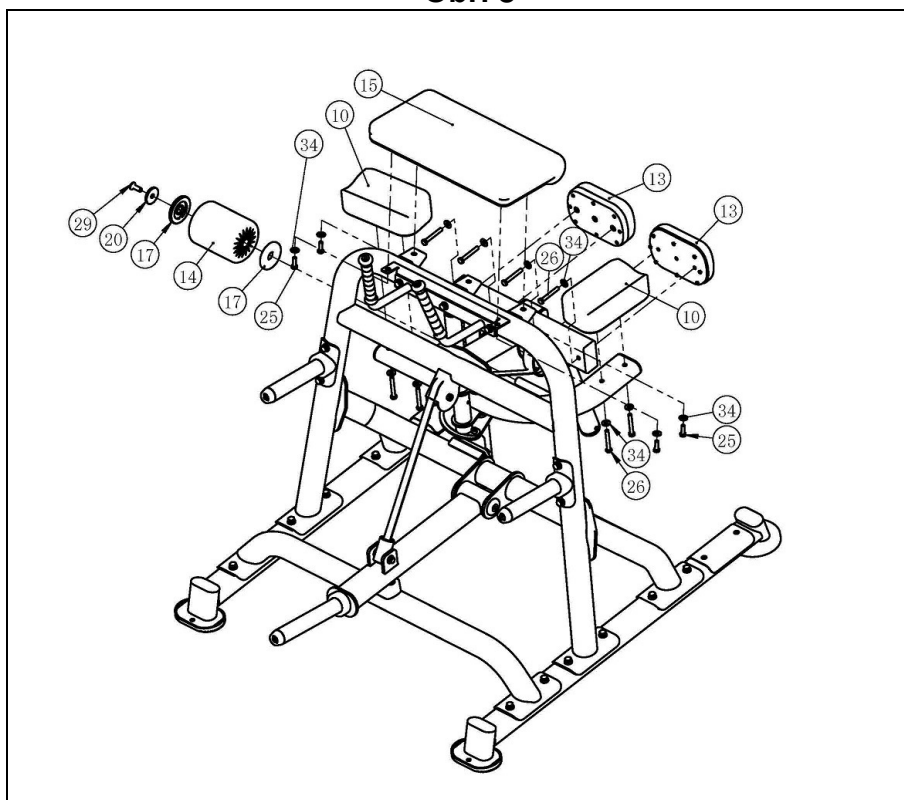

Loketní opěrku (15) dejte na hlavní podpěru (3), zajistěte pomocí šroubů (25) a (26) s podložkami (34). Umístěte podložky (13) na držák (8) a zajistěte pomocí šroubů (26) s podložkami (34). Dále umístěte podložky nohou (10) a upevněte je šrouby (26) a podložkami (34). Na konec hřídele (12) nasadte podložku (17), váleček (14), podložky (17) a (20) a zajistěte je šroubem (29).

Obr. 9

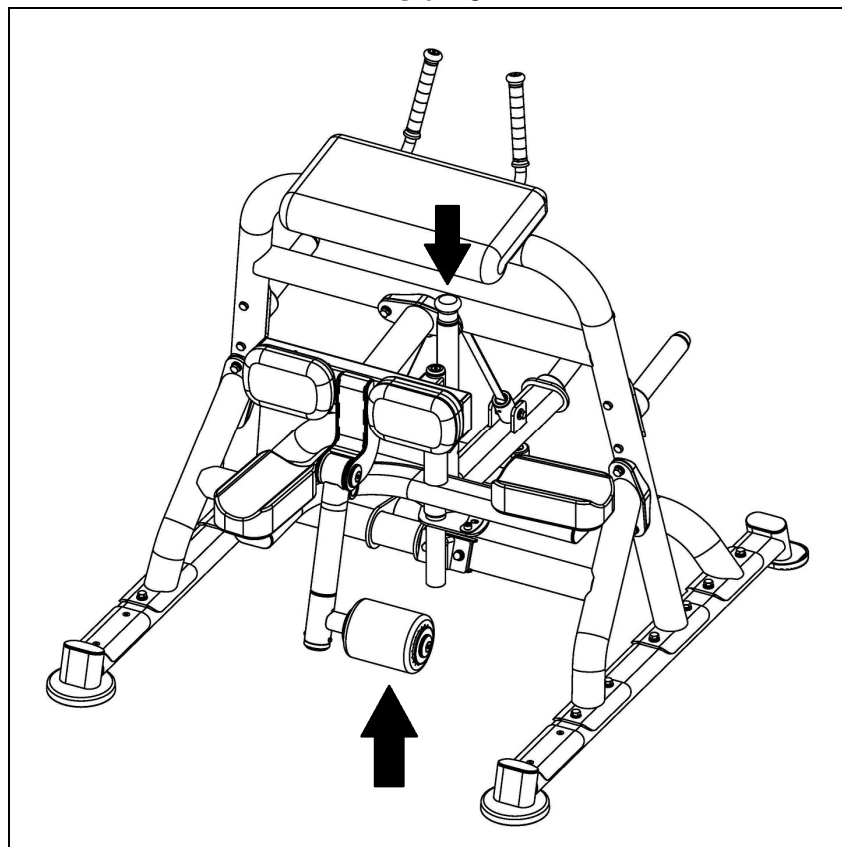

Chcete-li přejít z jedné nohy na druhou, zatažením za aretační šroub otočte podpěru a otáčejte válečkem.

VELMI DŮLEŽITÉ:

Po dokončení montáže treňažeru zkontrolujte, zda jsou namontovány všechny šrouby a zda jsou pevně utaženy.

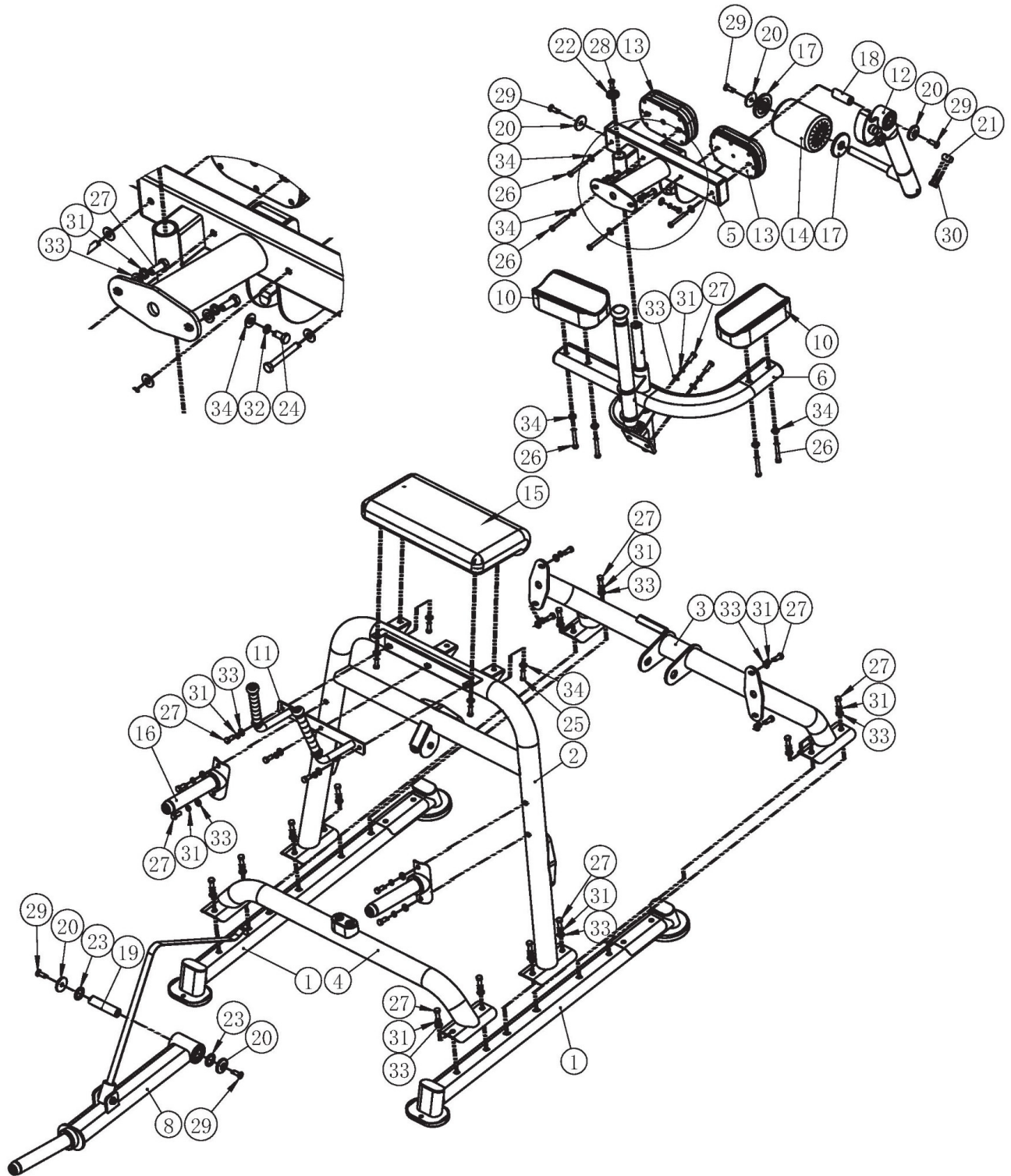

Weight Frame Total ASSY

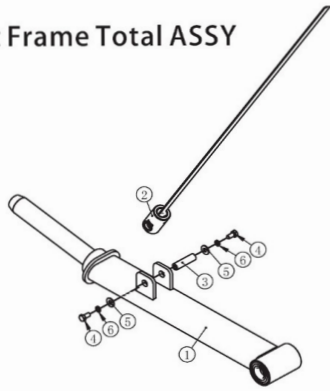

Handle Frame ASSY

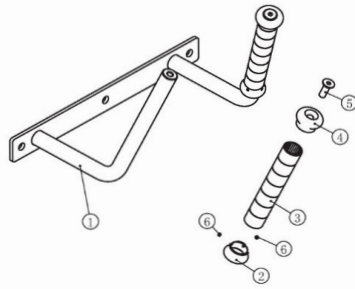

Leg Pad Frame ASSY

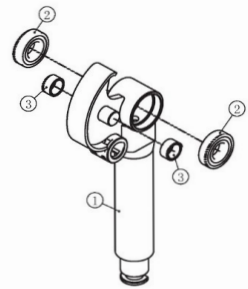

Leg Pad Frame Total ASSY

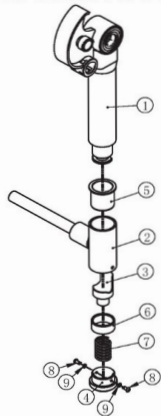

Weight Plate Storage Assy

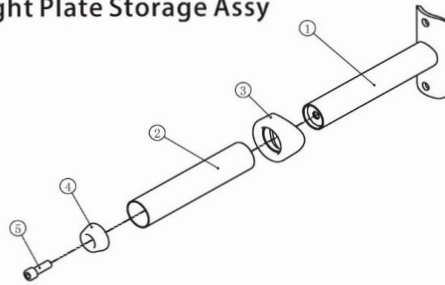

Bottom Frame ASSY

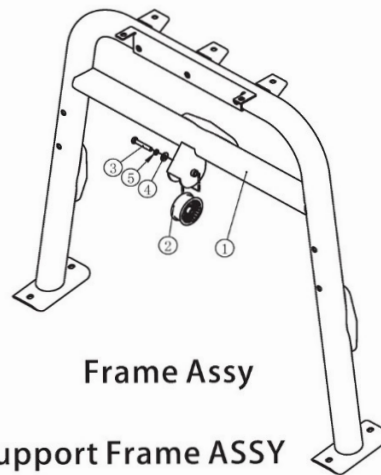
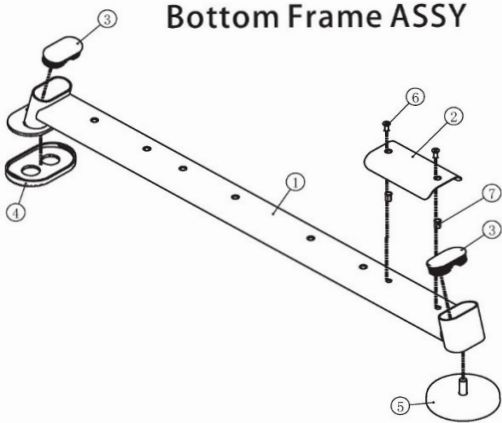

Frame Assy

Up Support Frame ASSY

Back Connector Assy

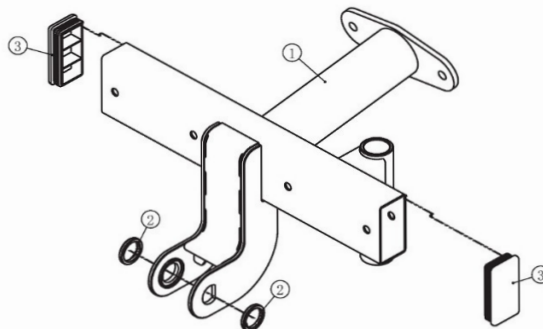
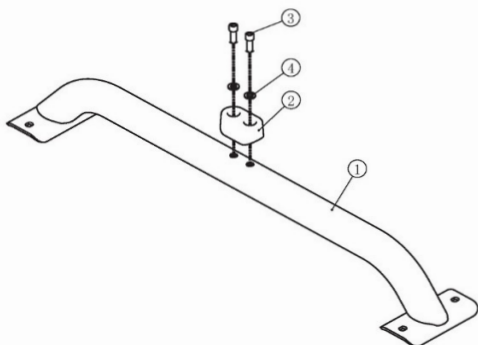

Swing Frame First ASSY

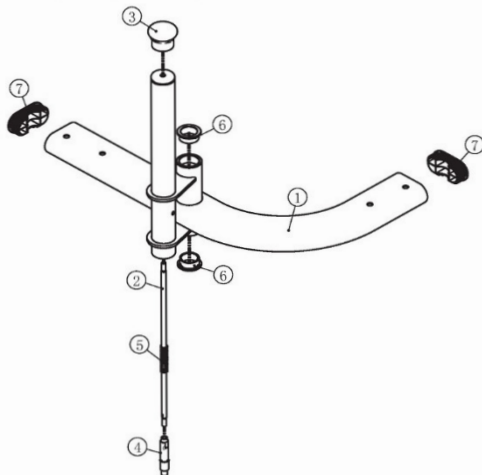

Principal Axis Frame ASSY

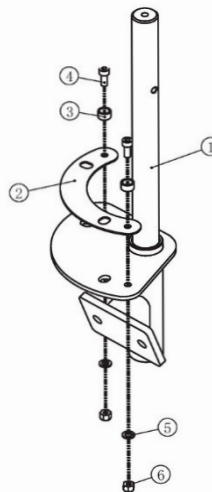

Swing Frame Second ASSY

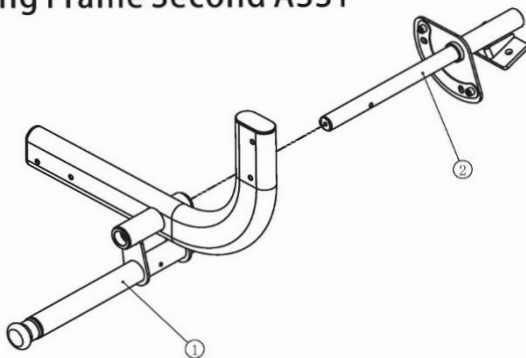

Belt Connector ASSY

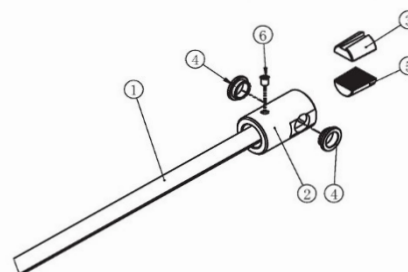

Dovozce a distributor pro
Českou a Slovenskou republiku
Trinteco spol. s r.o.
Na Strži 2102/61a,
140 00 Praha 4 – Krč
IČ: 052 54 175
DIČ:CZ05254175



Dovozce a distributor pro Českou a Slovenskou republiku
Trinteco spol. s r.o.
Na Strži 2102/61a, 140 00 Praha 4 – Krč
IČ: 052 54 175 DIČ:CZ05254175

Email: info@trinteco.cz
Telefon: +420 725 552 257