

PL200

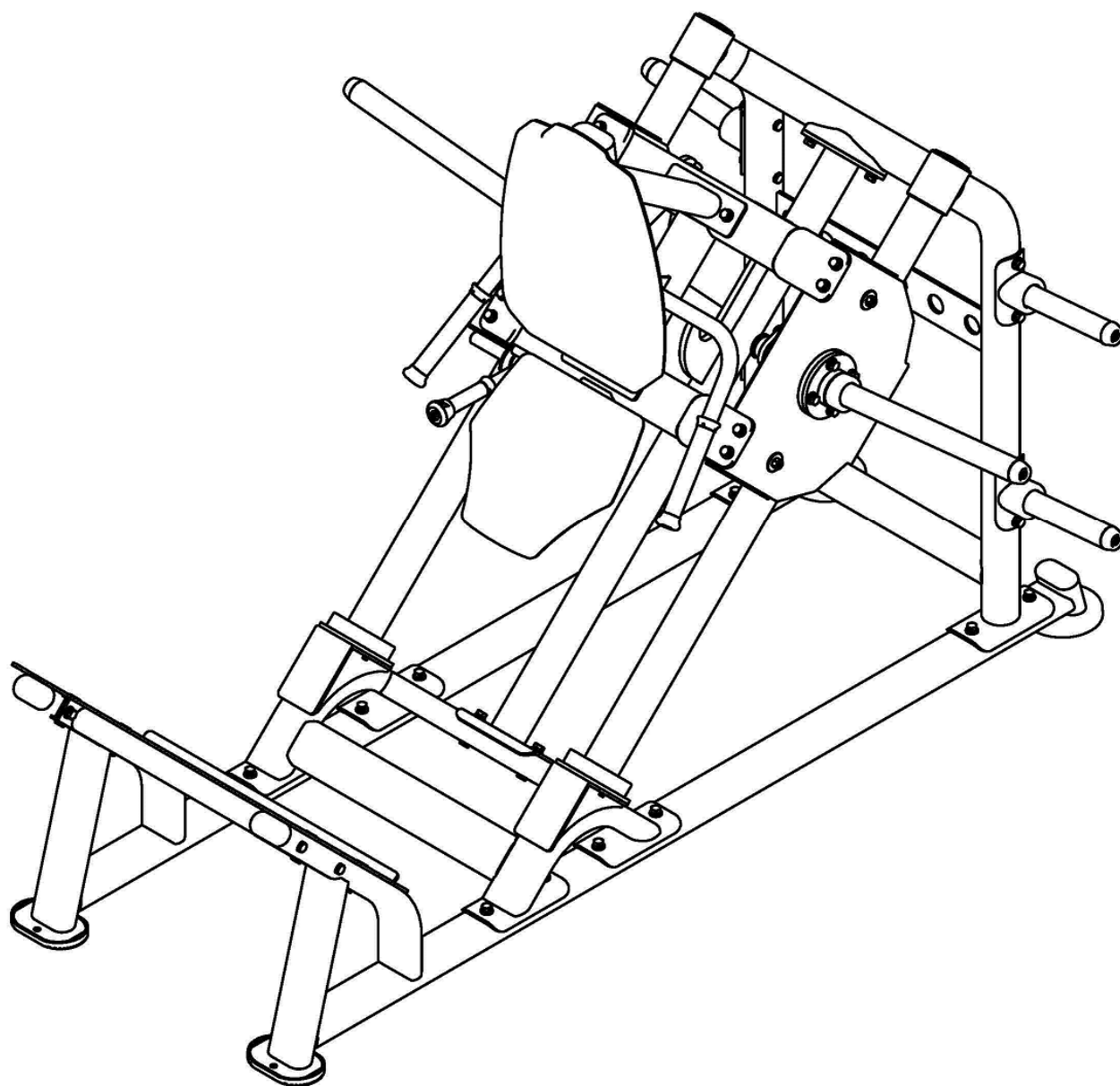

**Návod k obsluze
Posilovací stroj BH FITNESS PL200
Hack Squat**

BEZPEČNOSTNÍ POKYNY

Před montáží a používáním trenažéru si prosím pečlivě přečtete tyto pokyny. Obsahují důležité informace pro vaši bezpečnost a pro používání a údržbu trenažéru.

Pokyny uschovejte pro budoucí využití a rady k údržbě i pro objednávání náhradních dílů.



POZOR:

- Toto zařízení lze používat pouze k určenému účelu, tj. fyzickému cvičení.

Jakékoli jiné použití trenažéru je zakázáno a může být nebezpečné. Výrobce neodpovídá za poškození nebo zranění způsobená nesprávným používáním zařízení.

- Zařízení používejte na pevném a rovném povrchu.
- Kolem trenažéru musí zůstat alespoň 1 metru volného prostoru.
- Zařízení je navrženo v souladu s nejnovějšími bezpečnostními normami.
- Toto zařízení vyhovuje normě EN 20957. Je vhodné pro komerční použití s hmotností uživatele do 330 liber/150 kg.

Nesprávné opravy a/nebo úpravy trenažéru (např. odstranění dílů) mohou ohrozit bezpečnost uživatele.

- Poškozené součásti mohou ohrozit vaši bezpečnost a/nebo snížit životnost zařízení.

Z tohoto důvodu musí být poškozené díly neprodleně vyměněny a zařízení nesmí být používáno, dokud není opraveno. Používejte pouze originální náhradní díly BH.

- Pokud je zařízení pravidelně používáno, důkladně kontrolujte všechny součásti každé 1 - 2 měsíce a věnujte zvláštní pozornost dotažení matic a šroubů.

- Před zahájením cvičební se poradte se svým lékařem, abyste se ujistili, že můžete trenažér používat.

Cvičte na doporučené úrovni od lékaře nebo trenéra, nepřemáhejte se. Nesprávné nebo nadměrné cvičení může poškodit vaše zdraví.





- Věnujte velkou pozornost pokynům trenéra.

Při montáži trenažéru je doporučena pomoc druhé osoby.

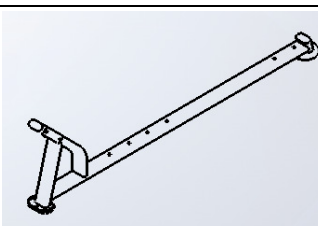
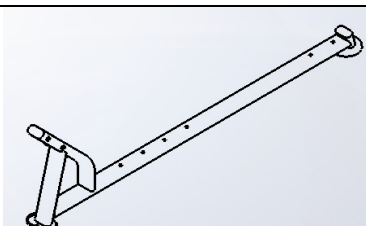
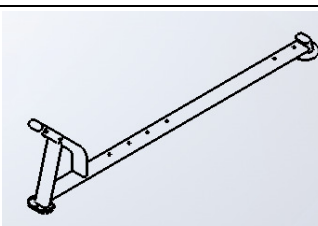
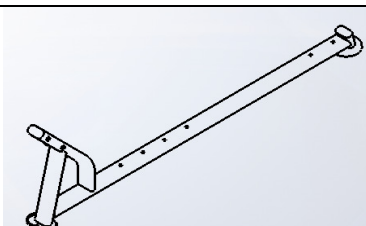
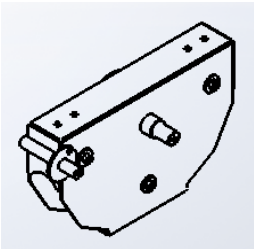
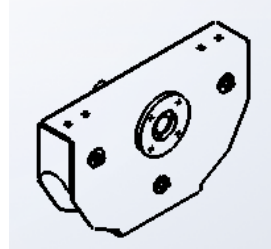
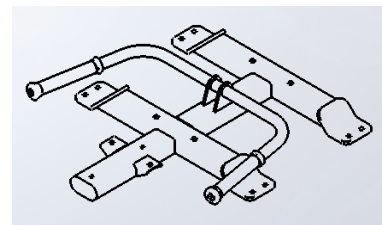
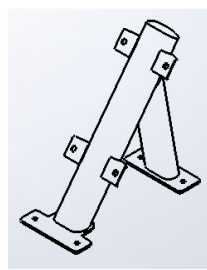
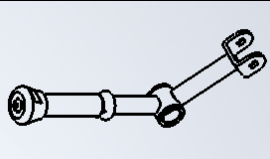
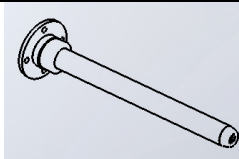
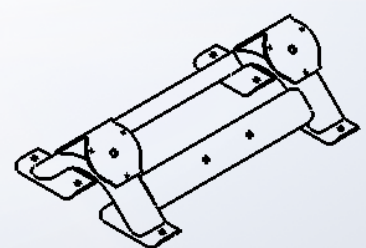
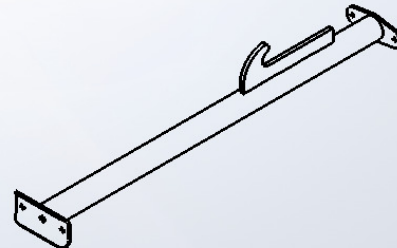

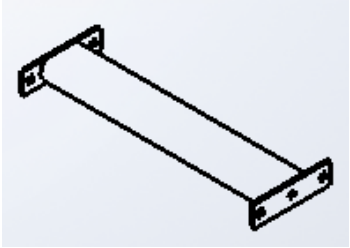
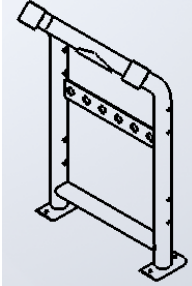
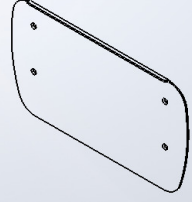
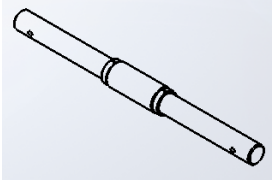
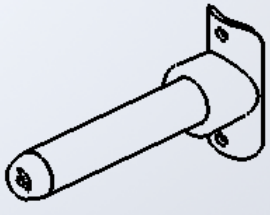
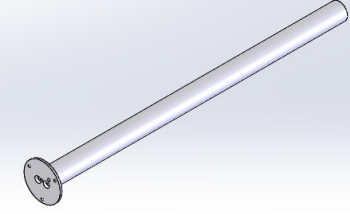
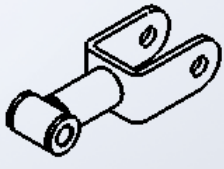
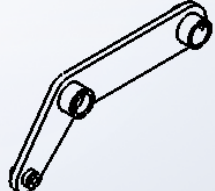
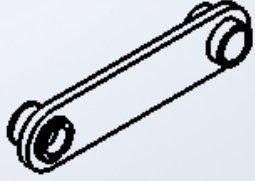
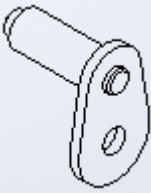
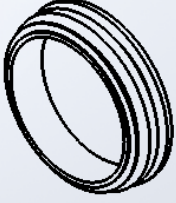

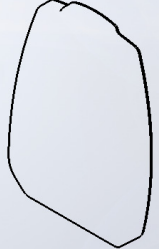





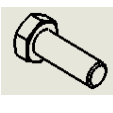

Vyjměte jednotku z krabice a zkontrolujte jednotlivé součásti podle seznamu na obr. A a obr. B, abyste se ujistili, že nechybějí žádné díly.

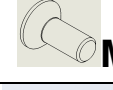
Obr. A

Nº		✓	Nº		✓
1		1	2		1
3		1	4		1
5		1	6		1
7		1	8		2
9		1	10		1

11		1	12		1
13		1	14		1
15		4	16		2
17		1	18		1
19		1	20		1
21		2	22		2
23		2	24		1
25		1			

Obr. B

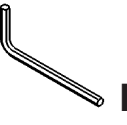
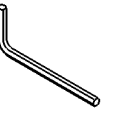
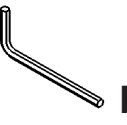
Nº		✓			✓
26	 M16x55	2		 M12x65	2
28	 M12x30	51		 M10x30	4
30	 M10x75	2		 M12x25	4
32	 M10x20	6		 M10x20	2
34	 M16	2		 M12	53
36	 M12	51		 M16	2
38	 M12	2		 M10	6
40	 Hex Key S=6	1		 Hex Key S=8	1
42	 Hex Key S=12	1			

MONTÁŽNÍ POKYNY

POZNÁMKA: Popis částí na obrázcích vždy odpovídá poloze, kterou uživatel zaujímá při cvičení.

Obr. 1

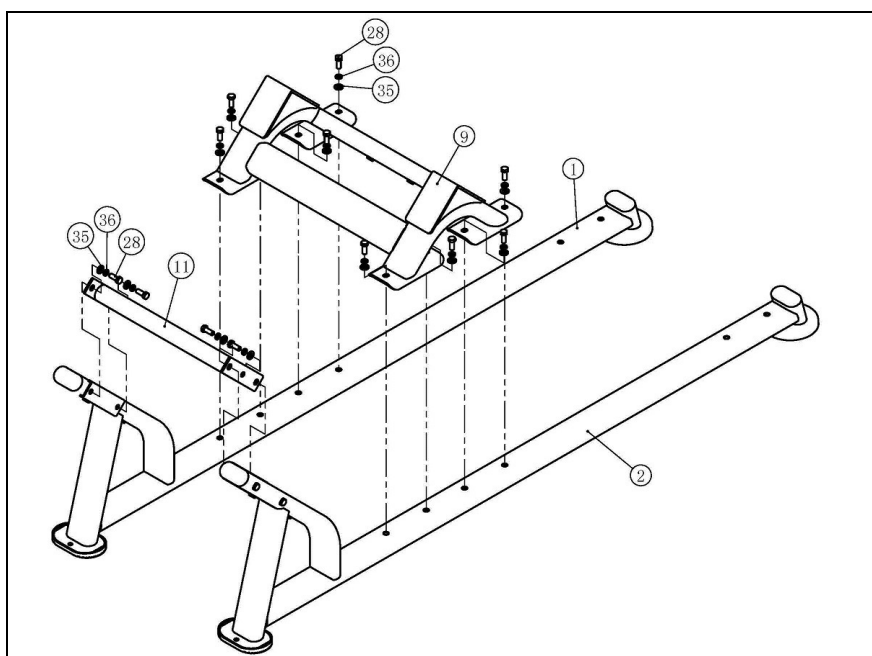

Levou podpěru (2) a pravou podpěru (1) položte na zem. Umístěte rám (9) na levou a pravou podpěru a upevněte jej šrouby (28) a podložkami (36), (35). Umístěte příčnou trubku (11) a přišroubujte ji šrouby (28) a podložkami (36) a (35).

Obr. 2

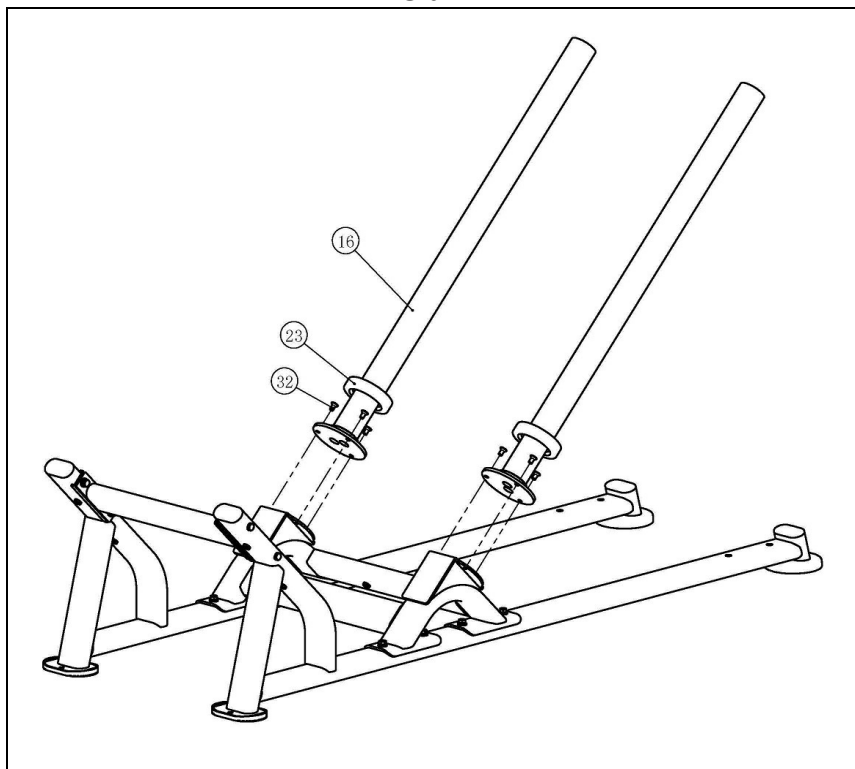

Umístěte vodící trubky (16) a připevněte je šroubem (32). Všechny šrouby pevně utáhněte a nasadte tlumící podložky (23).

Obr. 3

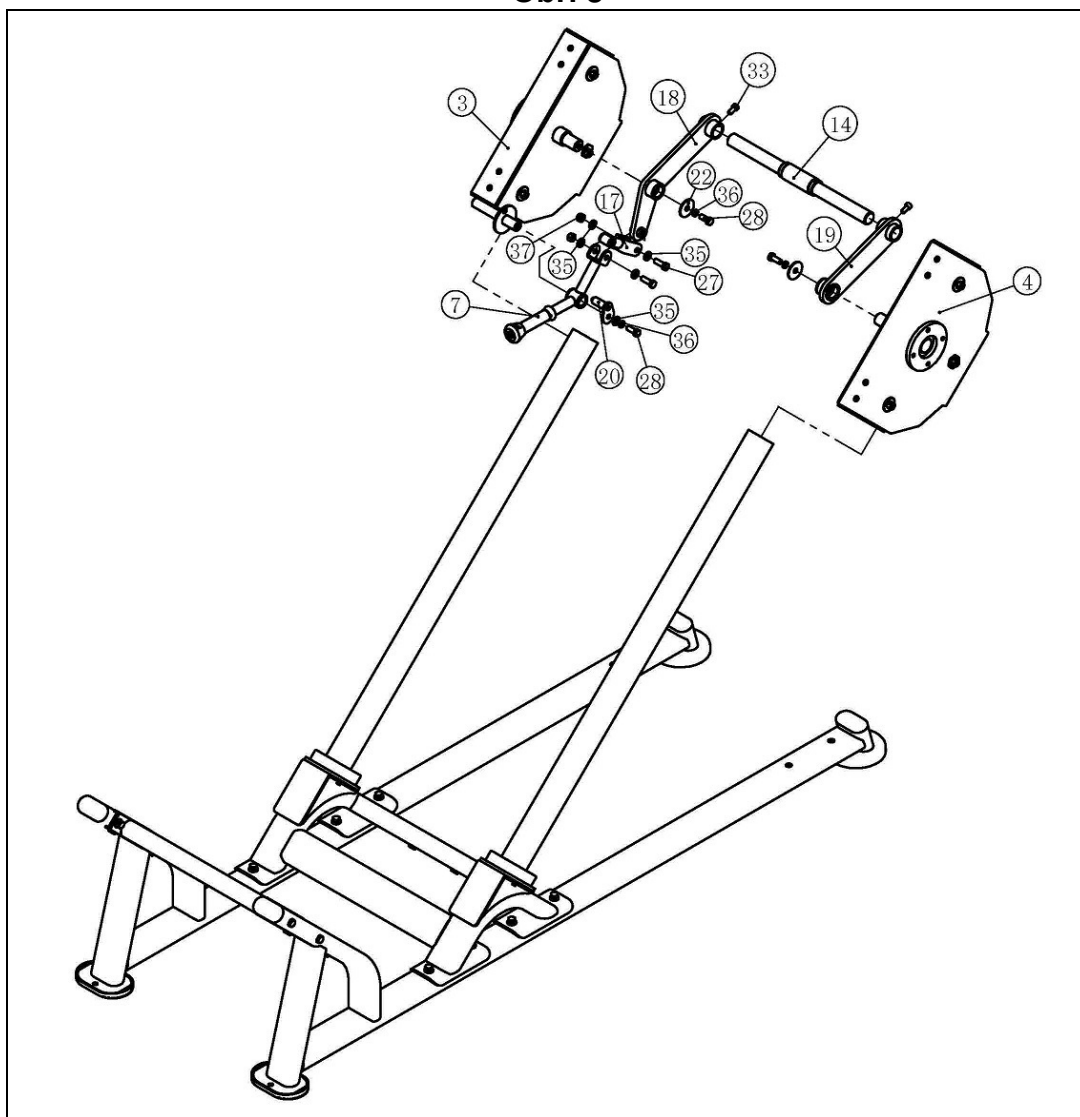

Poznámka: V tomto kroku je třeba pomoc druhé osoby.

Držák (18) upevněte na pravý rám (3) pomocí šroubu (28) s podložkami (22) a (36). Umístěte madlo (7) na pravý rám (3). Umístěte doraz (20) a přišroubujte jej šroubem (28) s podložkami (35) a (36). Poté namontujte spojovací díl (17) a utáhněte jej pomocí šroubů (27), podložek (35) a matic (37).

Upevněte držák (19) na levý rám (4) pomocí šroubu (28) s podložkami (22) a (36).

Umístěte pravý rám (3) a levý rám (4) na vodící trubky, jak je znázorněno na obrázku.

Nasadte hřídel (14) a upevněte ji šrouby (33).

Ověřte, že mezi vodícími trubkami a spodními kotouči je malá mezera, aby byl pohyb plynulý.

Obr. 4

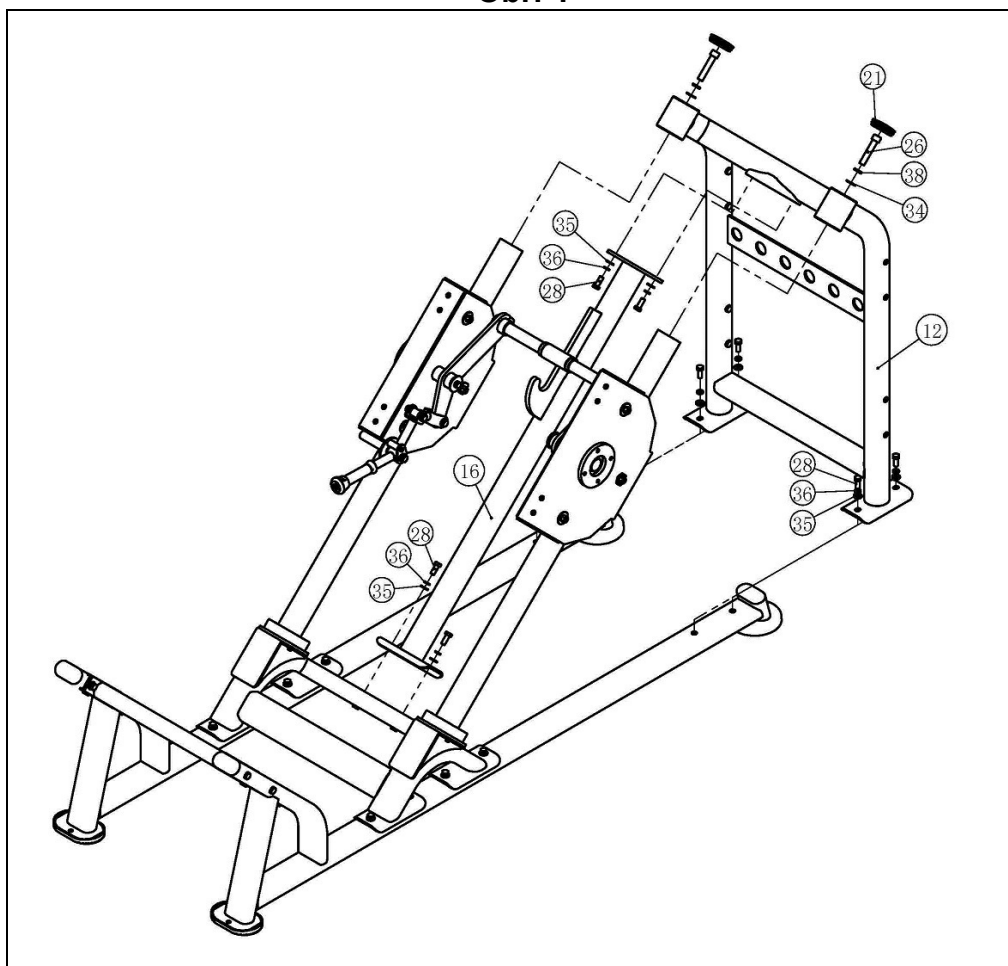

Umístěte střední rám (16) a připevněte jej šestihranným šroubem (28), plochými podložkami (35) a pružnou podložkou (36).
Kolejnicová vedení vložte do podpěry (12) a zajistěte je šrouby (28) s podložkami (35) a (36).
Poté vodící trubky pevně utáhněte pomocí šroubů (26) a podložek (34) a (38). Nasadte krytky (21).

Obr. 5

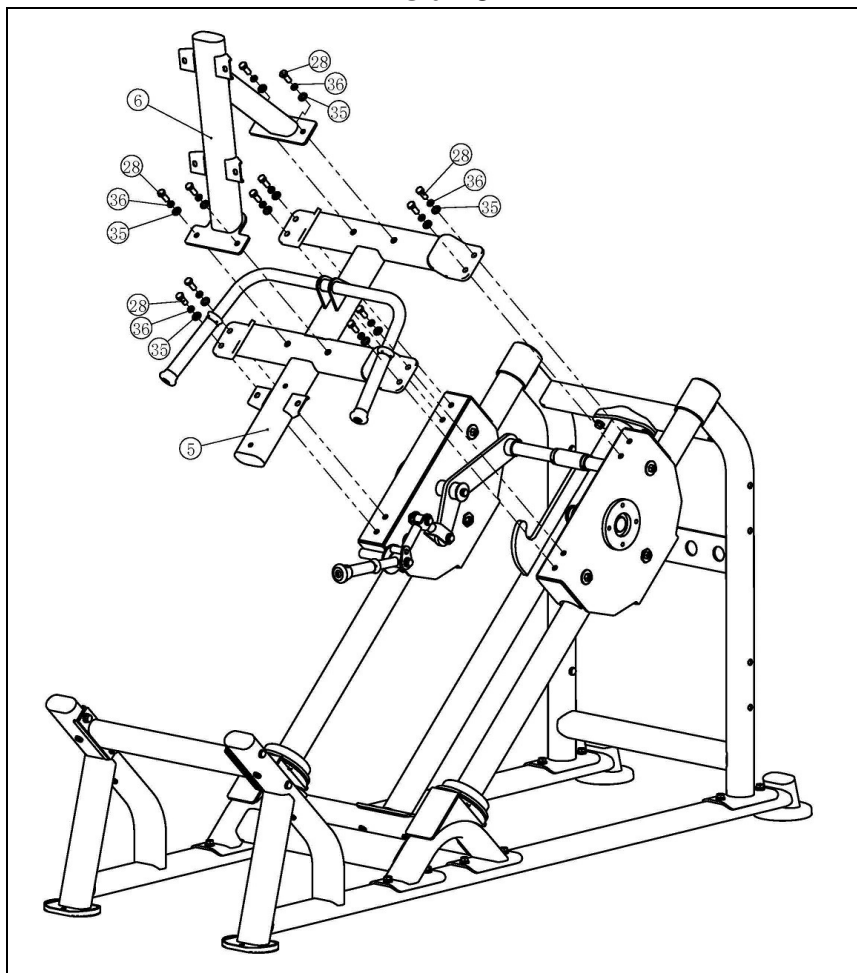

Připevněte rám sedla (5) a zajistěte jej šrouby (28) s podložkami (35) a (36). Připevněte rám opěrky (6) a zajistěte jej šrouby (28) s podložkami (35) a (36).

Ujistěte se, že je pohyb plynulý.

Obr. 6

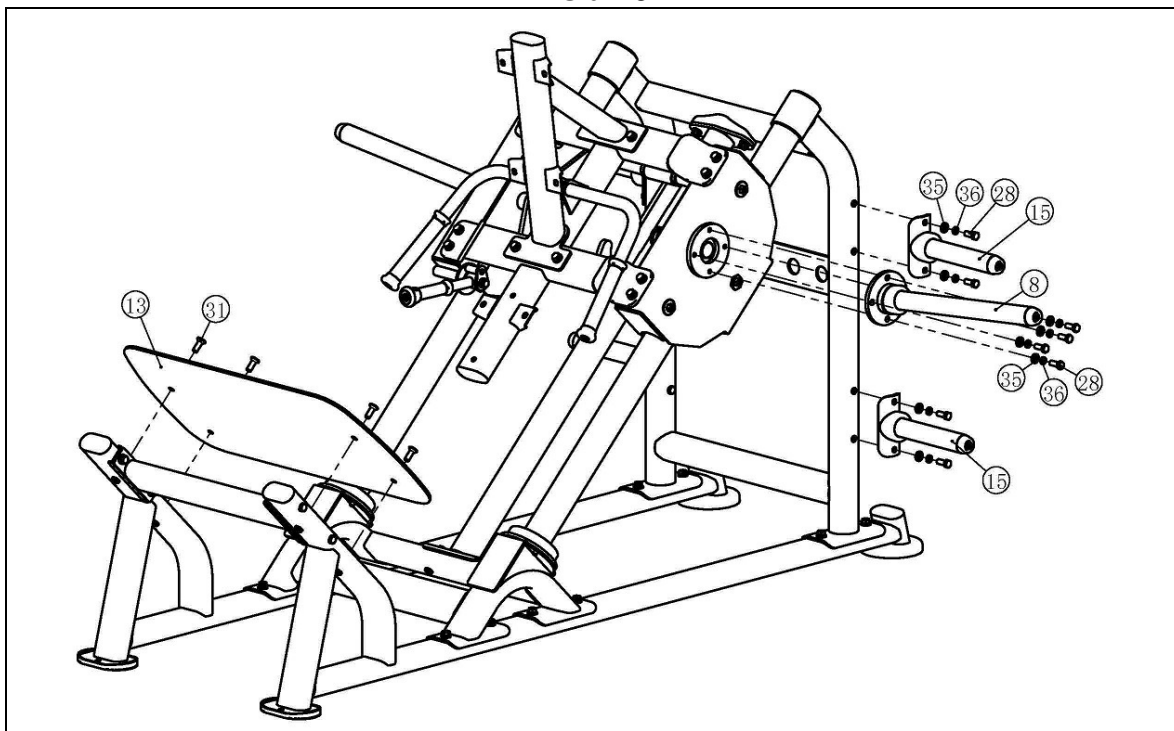

Nakládací trny (8) vložte do otvoru na rameni a zajistěte je šrouby (28) s podložkami (35) a (36). Stejně postupujte na druhé straně.

Nakládací trny (15) umístěte na obě strany stroje, zarovnejte otvory a utáhněte je šestihřanným šroubem (28), plochými podložkami (35) a pružnou podložkou (36).

Opěrnou desku pro nohy (13) přišroubujte k rámu pedálu pomocí šroubů (31).

Poznámka: Podpěra závaží je nakloněna, aby nedošlo k náhodnému sklouznutí disku.

Obr. 7

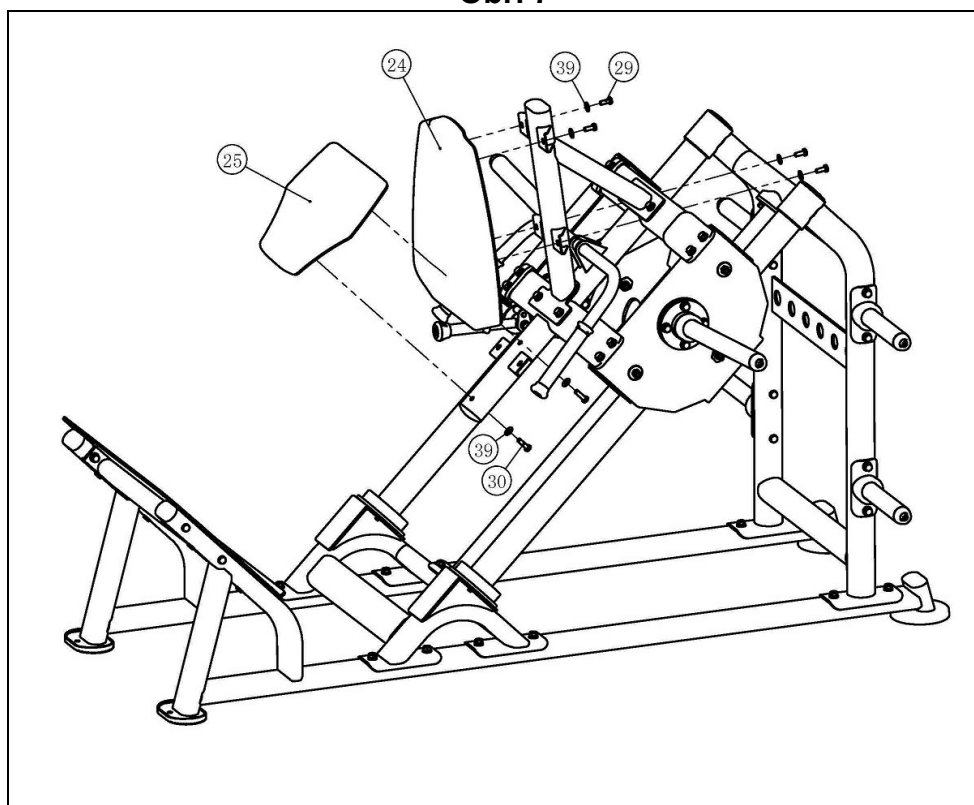

Zádovou podložku (24) umístěte na opěrku (6) a zajistěte ji šestihranným šroubem (29) a plochými podložkami (39). Poté umístěte podložku sedla (25) na podpěru sedla a zajistěte ji pomocí šroubu se šestihrannou hlavou (30) a plochých podložek (39).

VELMI DŮLEŽITÉ:

Po dokončení montáže trenážeru zkontrolujte, zda jsou namontovány všechny šrouby a zda jsou pevně utaženy.

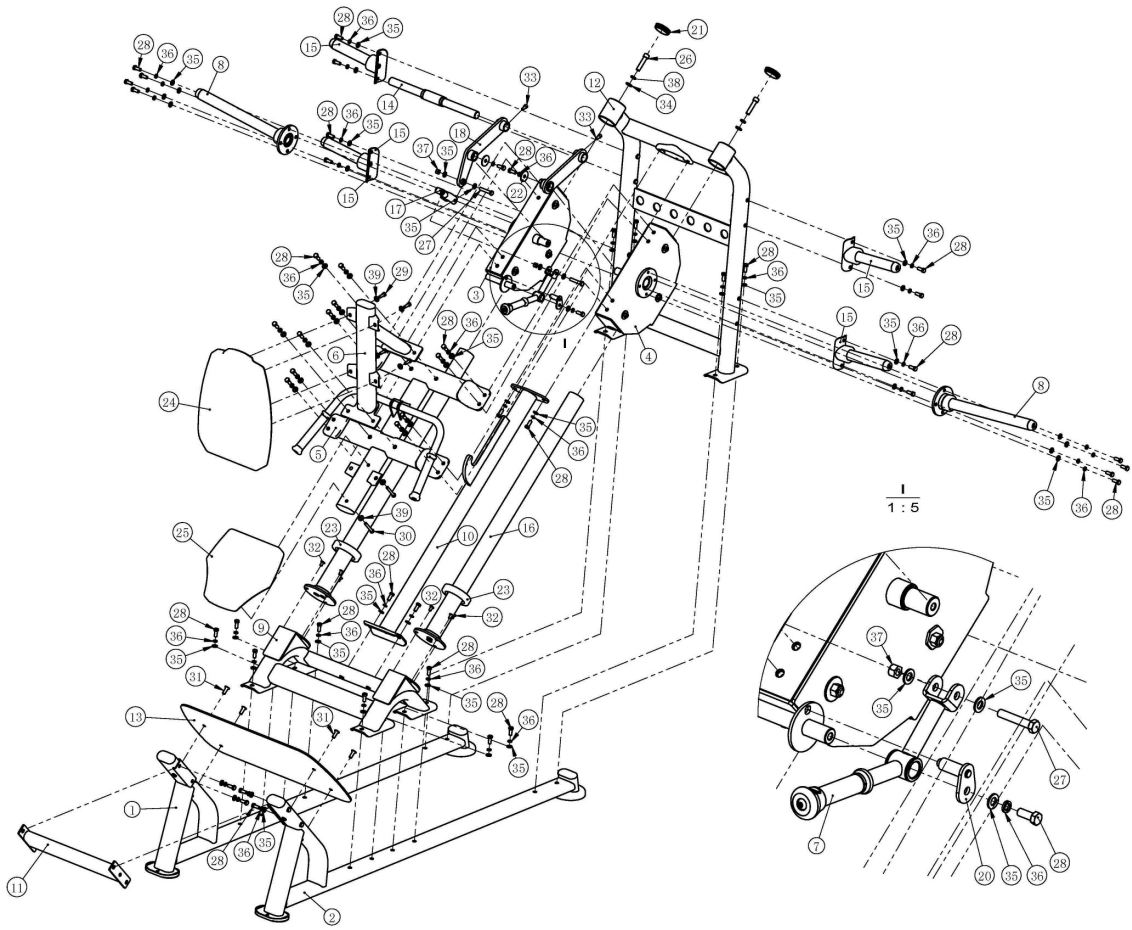

Left Bottom frame assy

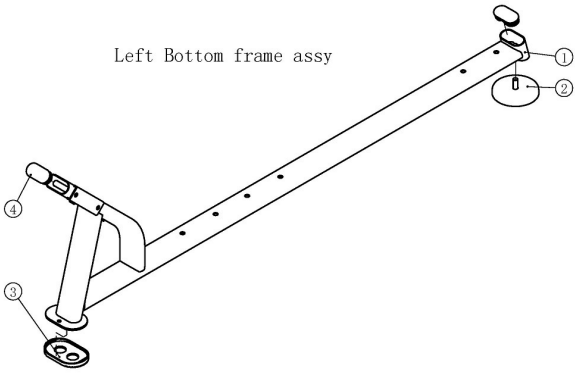

Right Bottom frame assy

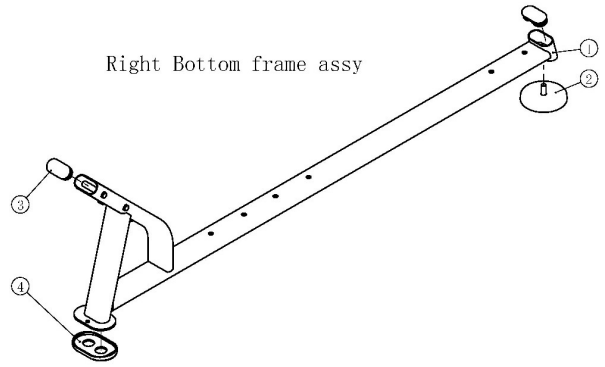

Left wheel frame assy

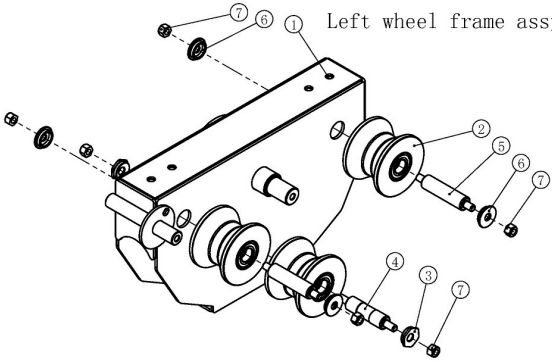

Right wheel frame assy

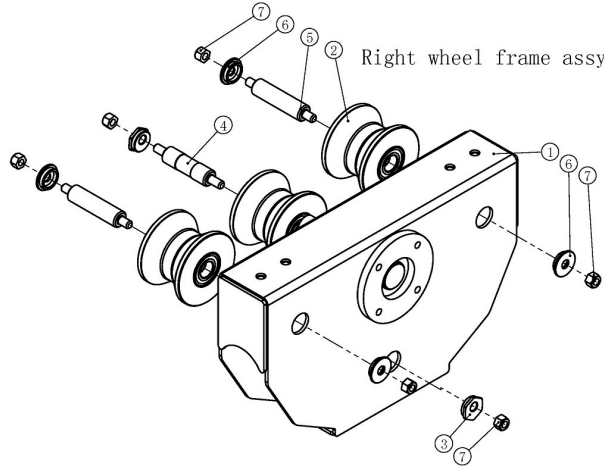

Wheel assy

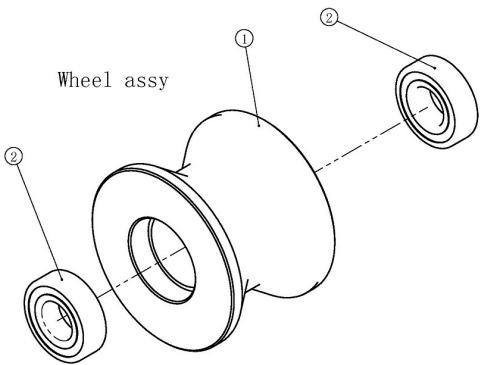

Guide rail assy

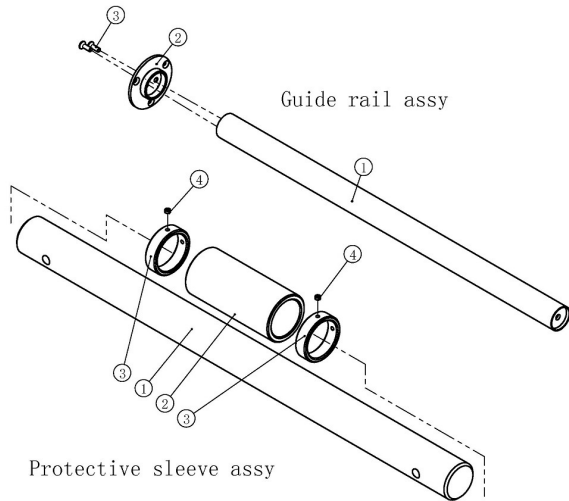

Protective sleeve assy

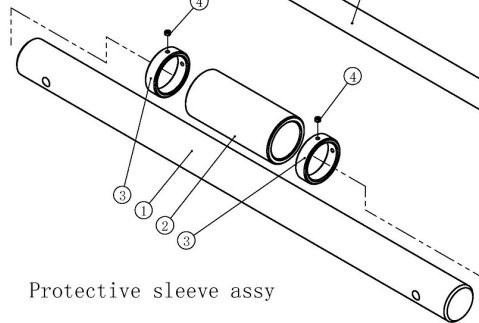

Back cushion frame assy

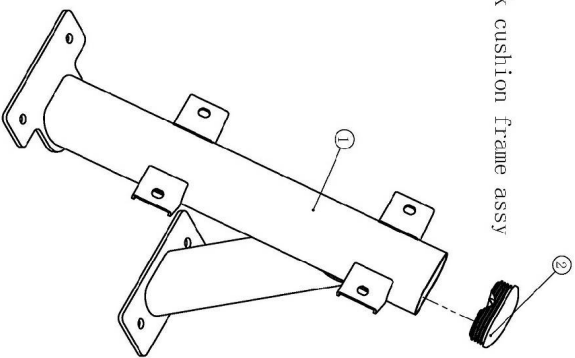

Adjustable handle assy

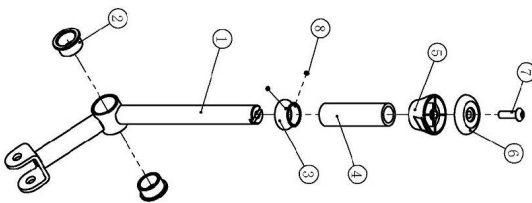

Connecting rod assy

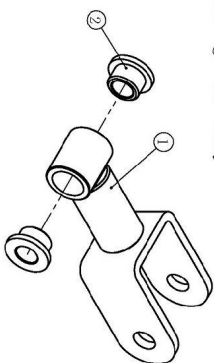

Right connecting link assy

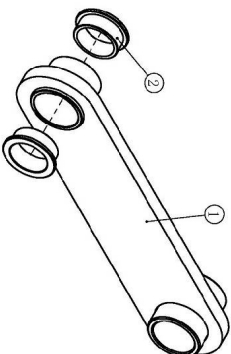

Limit stop assy

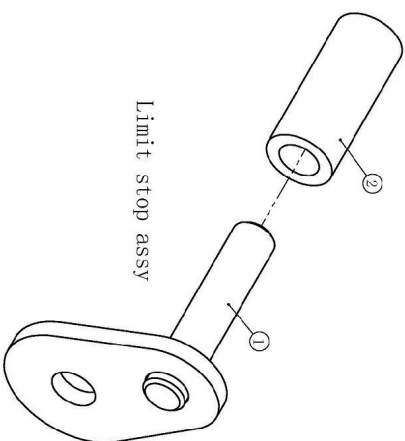

Weight Frame assy

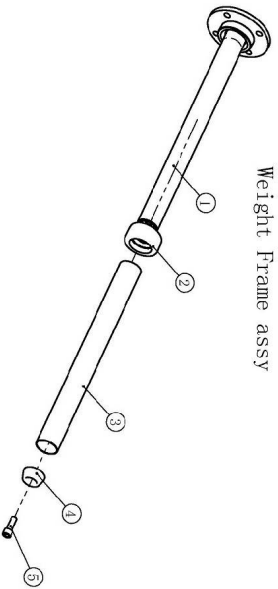

Weight Plate Storage assy

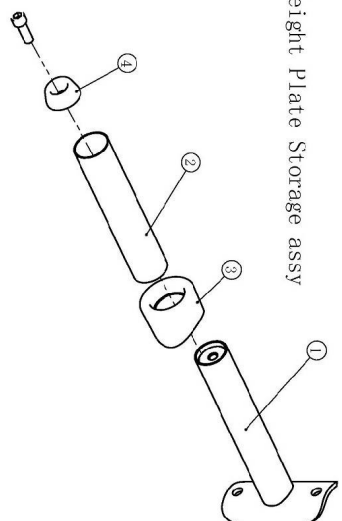

Left connecting link assy

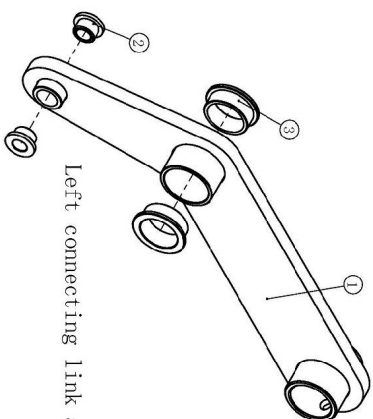

Dovozce a distributor pro
Českou a Slovenskou republiku
Trinteco spol. s r.o.
Na Strži 2102/61a,
140 00 Praha 4 – Krč
IČ: 052 54 175
DIČ:CZ05254175



Dovozce a distributor pro Českou a Slovenskou republiku
Trinteco spol. s r.o.
Na Strži 2102/61a, 140 00 Praha 4 – Krč
IČ: 052 54 175 DIČ:CZ05254175

Email: info@trinteco.cz
Telefon: +420 725 552 257