

L360FS

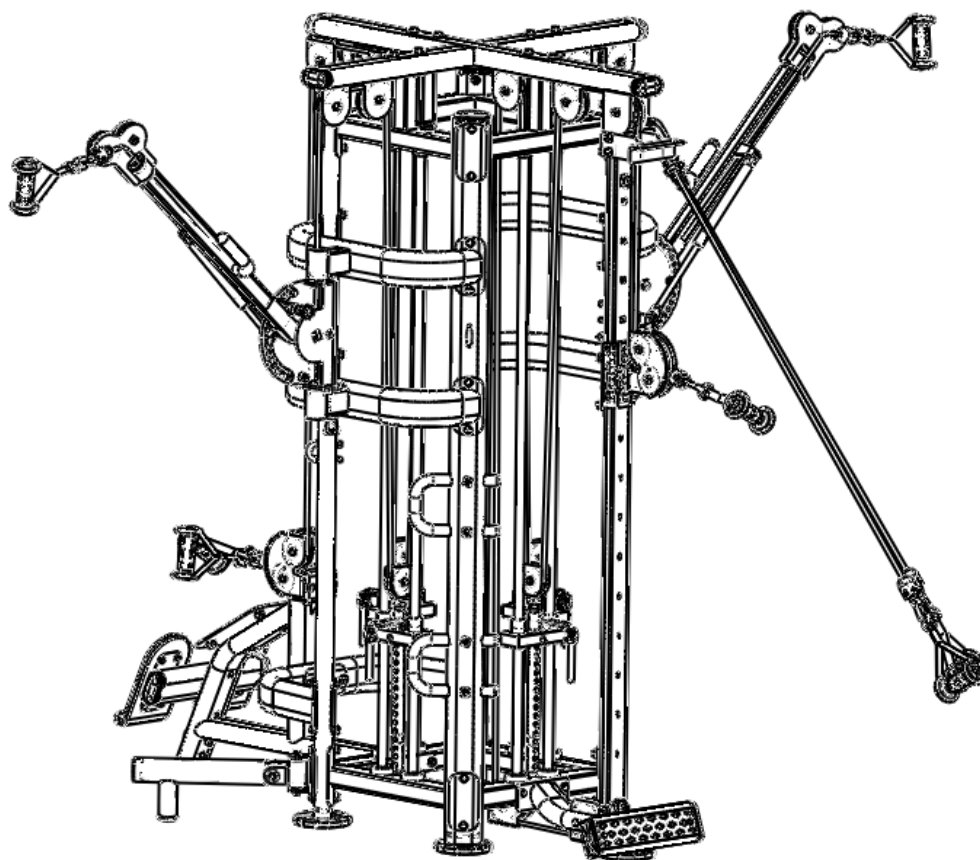

Návod k obsluze

Kladková věž BH FITNESS L360FS

BEZPEČNOSTNÍ POKYNY

Před montáží a používáním trenažéru si prosím pečlivě přečtete tyto pokyny. Obsahují důležité informace pro vaši bezpečnost a pro používání a údržbu trenažéru.

Pokyny uschovejte pro budoucí využití a rady k údržbě i pro objednávání náhradních dílů.



POZOR:

- Toto zařízení lze používat pouze k určenému účelu, tj. fyzickému cvičení.

Jakékoli jiné použití trenažéru je zakázáno a může být nebezpečné. Výrobce neodpovídá za poškození nebo zranění způsobená nesprávným používáním zařízení.

- Zařízení používejte na pevném a rovném povrchu.
- Kolem trenažéru musí zůstat alespoň 0,5 metru volného prostoru.
- Zařízení je navrženo v souladu s nejnovějšími bezpečnostními normami.
- Toto zařízení vyhovuje normě EN 957. Je vhodné pro profesionální použití s hmotností uživatele do 150 kg.

Nesprávné opravy a/nebo úpravy trenažéru (např. odstranění dílů) mohou ohrozit bezpečnost uživatele.

- Poškozené součásti mohou ohrozit vaši bezpečnost a/nebo snížit životnost zařízení.

Z tohoto důvodu musí být poškozené díly neprodleně vyměněny a zařízení nesmí být používáno, dokud není opraveno. Používejte pouze originální náhradní díly BH.

- Pokud je zařízení pravidelně používáno, důkladně kontrolujte všechny součásti každé 1 - 2 měsíce a věnujte zvláštní pozornost dotažení matic a šroubů.

- Před zahájením cvičební se poradte se svým lékařem, abyste se ujistili, že můžete trenažér používat.

Cvičte na doporučené úrovni od lékaře nebo trenéra, nepřemáhejte se. Nesprávné nebo nadměrné cvičení může poškodit vaše zdraví.

- Věnujte velkou pozornost pokynům trenéra.

Při montáži trenažéru je doporučena pomoc druhé osoby.



Vyjměte jednotku z krabice a zkontrolujte jednotlivé součásti podle seznamu na obr. A a obr. B, abyste se ujistili, že nechybí žádné díly.

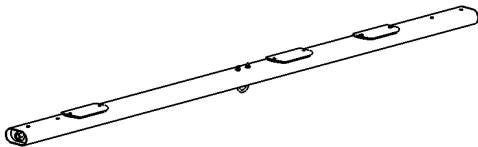
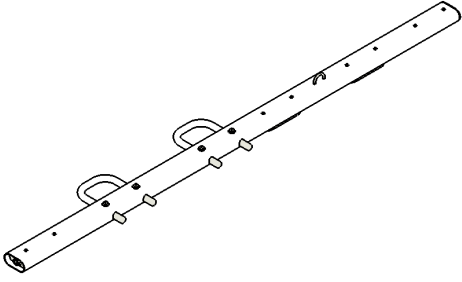
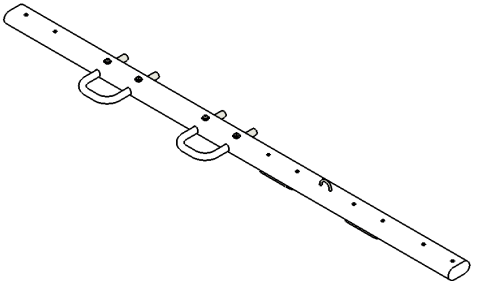
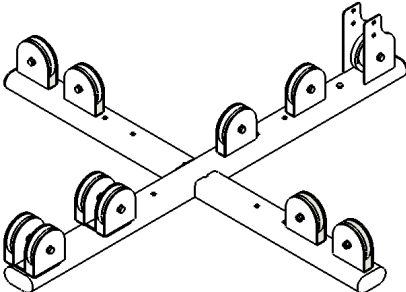
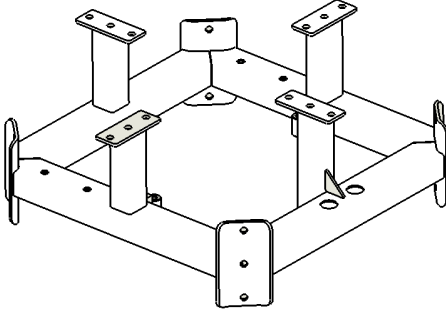
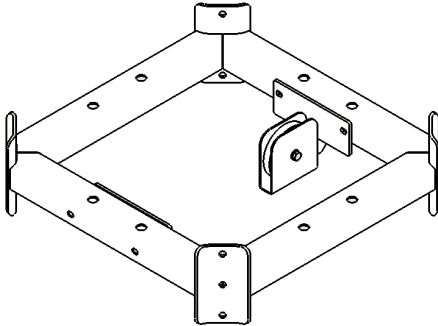
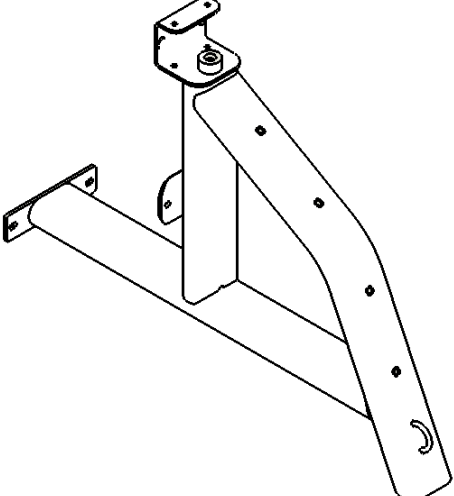
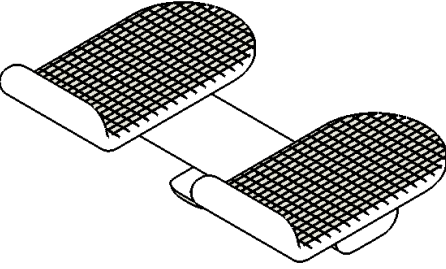

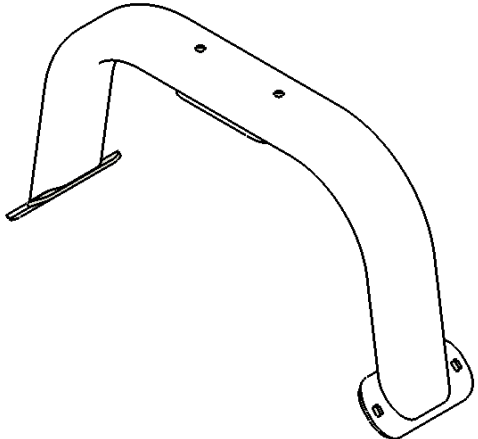
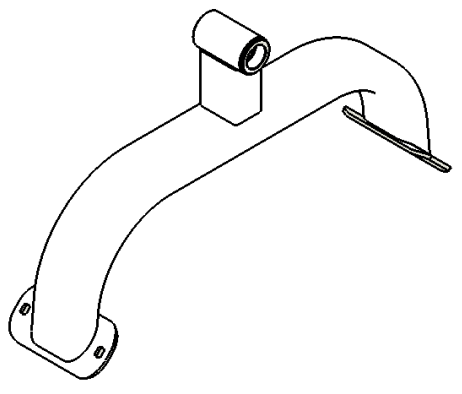
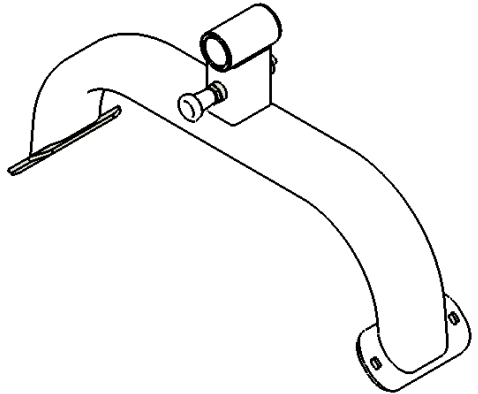
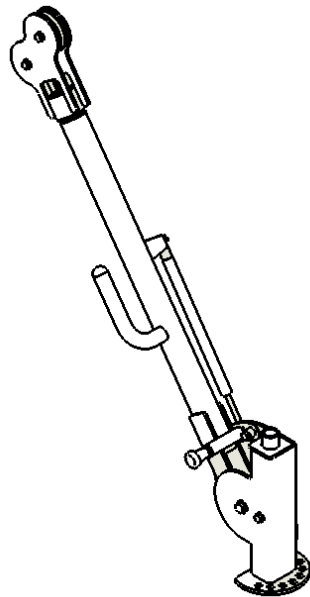
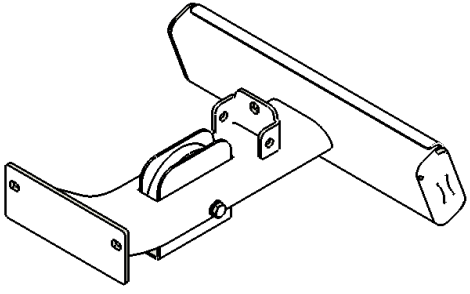
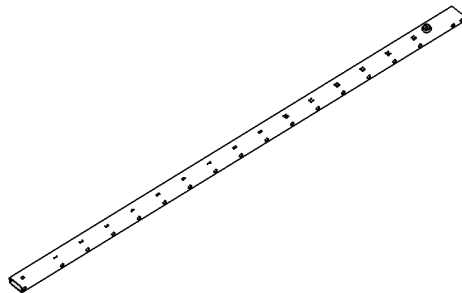
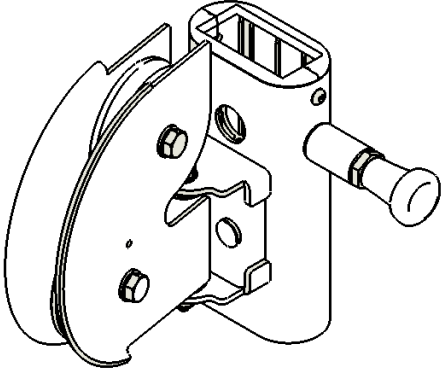
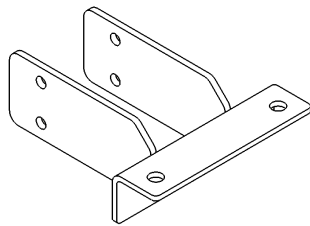
Obr. A

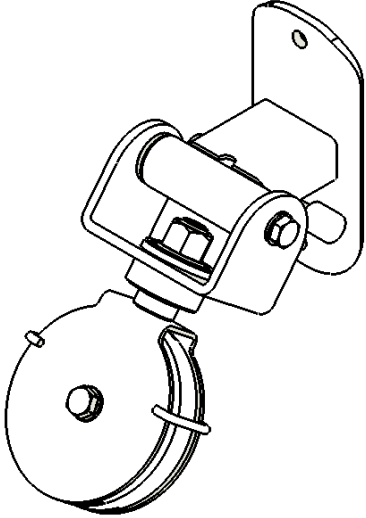
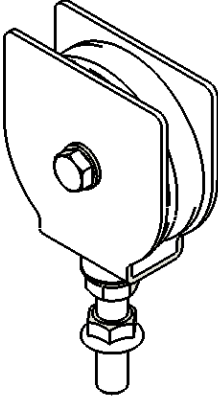
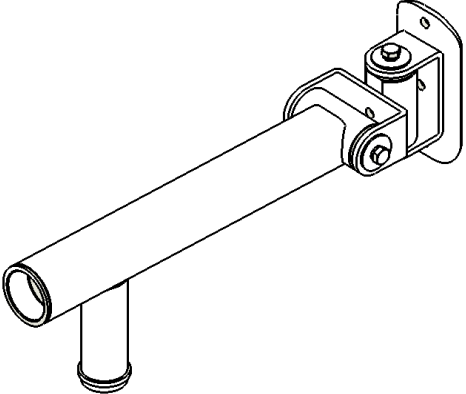
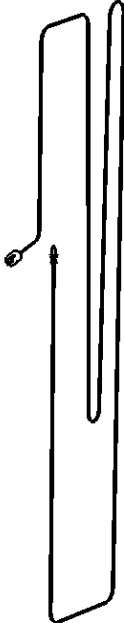
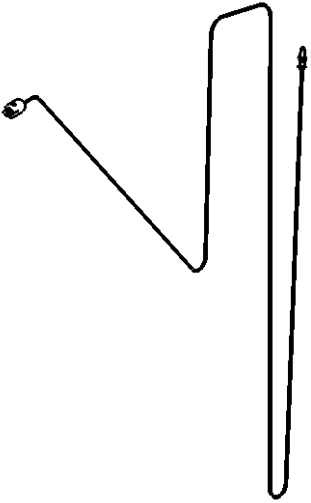
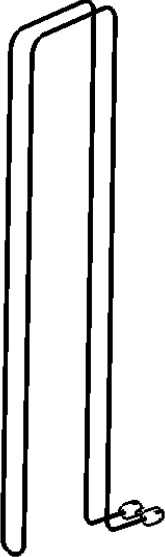
Nº		✓	Nº		✓
1		2	2R		1
2L		1	3		1
4		1	5		1
6		1	7		1

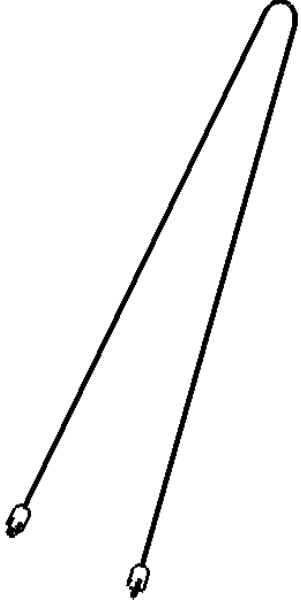
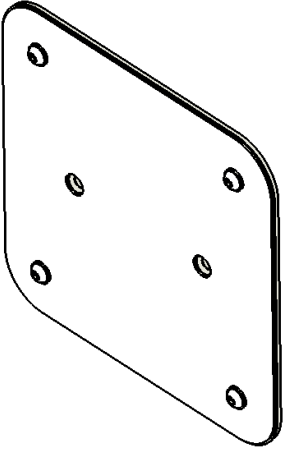

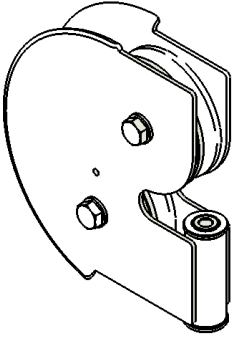
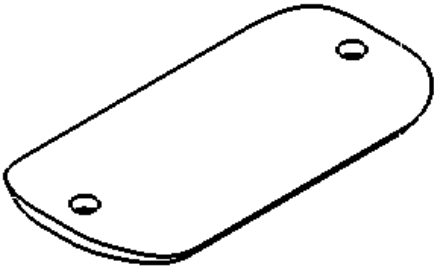
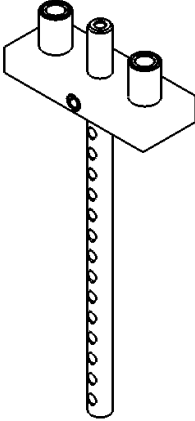
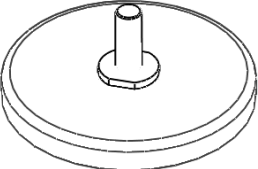
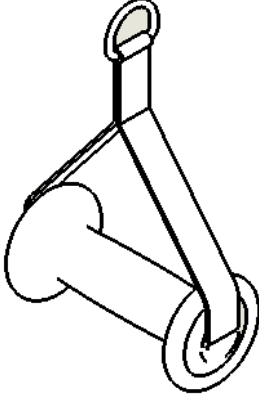

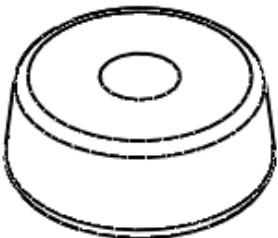
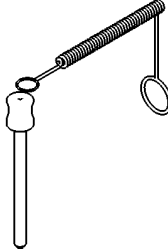
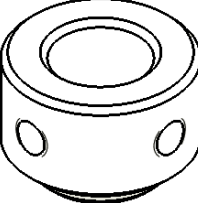
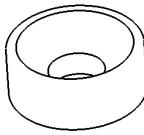











8		1		9		2
10		2		11		2
13		1		14		1
15		1		16		1

17		1		20		4
21		2		28		1
29		2		30		1

31		1		32		1
34		8		36		2
38		5		39		4
40		6		41		7

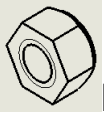
42		8		43		4
44		8		48		1
81		7				

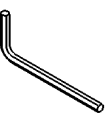
Obr. B

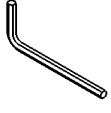
N ^o	 M-8x100	✓ 2			✓ 2
83	 M-10x75	8		 M-10x80	38
89	 M-10x100	1		 M-10x105	6
92	 M-10x25	2		 M-12x70	1
97	 M-8x8	16		 M-8	4
105	 M-10	108		 M-12	1
107	 M-8	2		 M-10	53
116	 M-12	1		 Hex Key S=3/16"	1
118	 Hex Key S=4	1		 Hex Key S=6	1
127	 Hex Key S=8	1			
129					

POZNÁMKA: Popis částí na obrázcích vždy odpovídá poloze, kterou uživatel zaujímá při cvičení.

Obr. 1

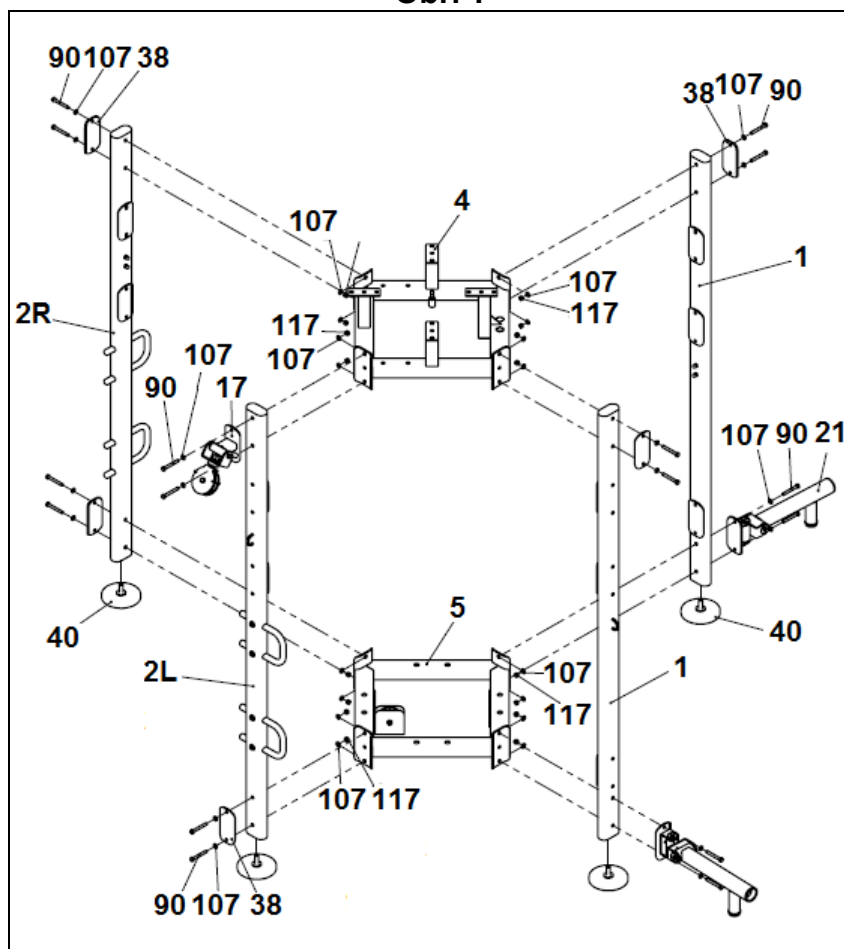

MONTÁŽNÍ POKYNY

Hlavní podpěru položte na podlahu (5). Nastavovací podložky (40) umístěte do příčných tyčí (1), (2R), (2L) a utáhněte šrouby s podložkami a maticemi dodanými uvnitř podložek (40). Příčné boční tyče (1), (2R), (2L), desky (38), horní kladku (17) a pevné rámy (21) umístěte a utáhněte šrouby (90) s podložkami (107) a maticemi (117) k hlavní podpěře (5) a horní podpěře (4). Viz obr. 1.

Obr. 2

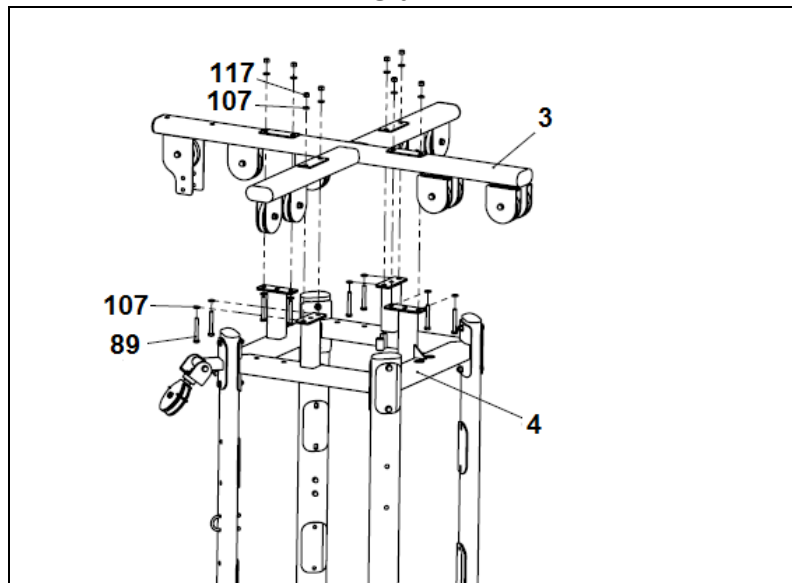

Utáhněte podpěru (3) k horní podpěře (5) pomocí šroubů (89), podložek (107) a matic (117) tak, aby byla zachována poloha podle obrázku 1.

Obr. 3

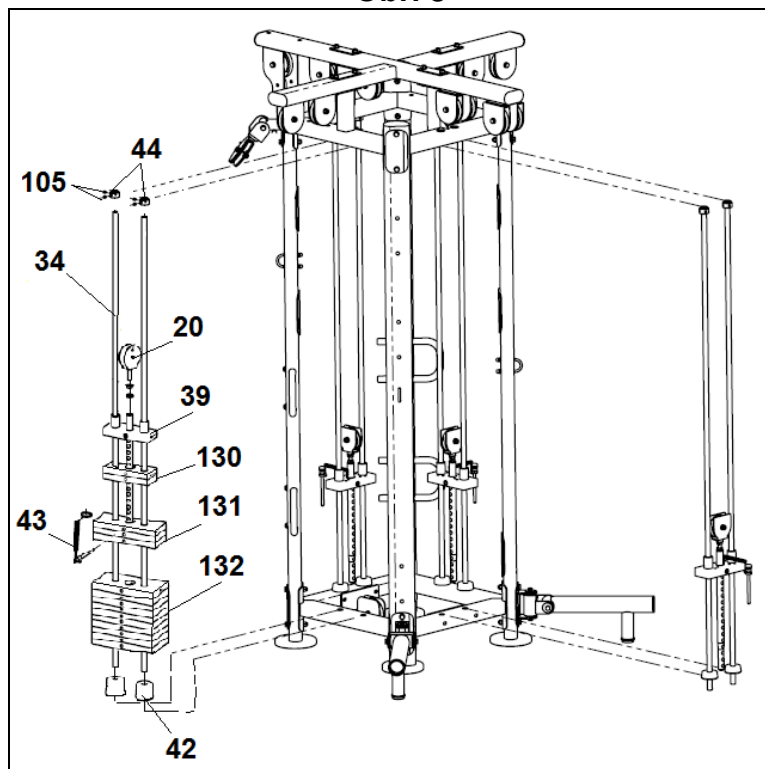

Zarážku závaží (42) umístěte na sadu závaží a vložte vodící tyče (34). Poté umístěte dodaná závaží (130), (131), (132), těžší závaží vždy dole. Nakonec pomocí vodící tyče (39) namontujte vodící závaží, horní část vodících tyčí utáhněte pomocí podložek (44) a šroubů (105).

Nasadte volící kroužek (43) do středového pouzdra na vodícím závaží (39). Stejně postupujte na zbývajících třech stranách.

Obr. 4

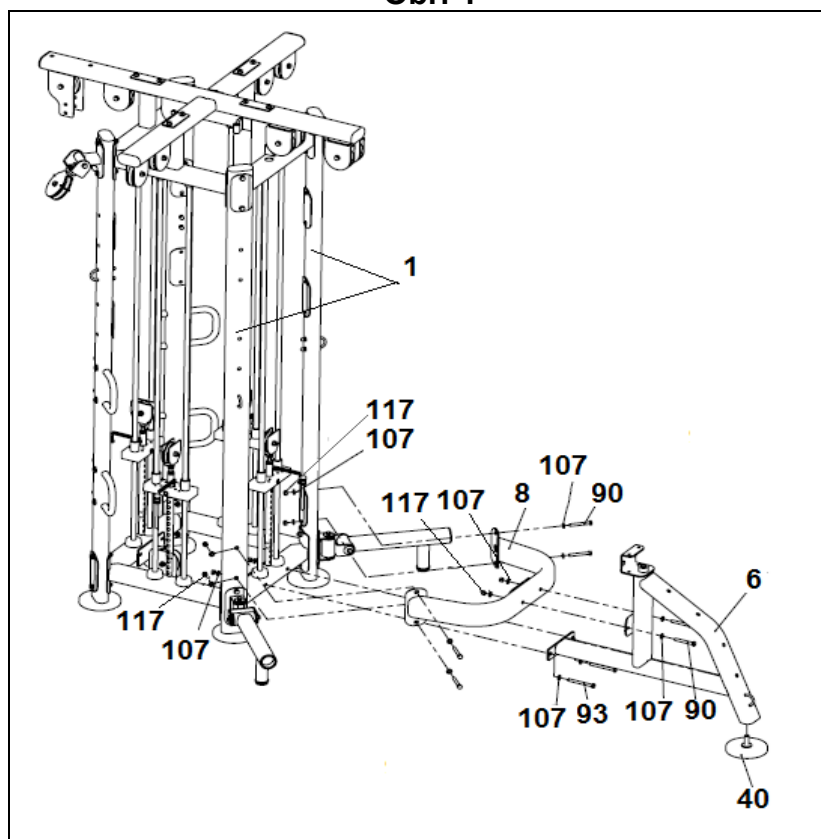

Nastavovací podložku (40) umístěte do podpěry vesla (6) a přišroubujte šroubem, podložkou a maticí obsaženou v podložce (40).

Umístěte držák (8) na tyče (1) a utáhněte šrouby (90) pomocí podložek (107) a matic (117).

Podpěru vesla (6) dejte tak, aby se spojila s podpěrou (8). Utáhněte podpěru vesla (6) k podpěře (8) pomocí šroubů (90), podložek (107) a matic (117) a hlavní podpěru (5) pomocí šroubů (93), podložek (107) a matic (117) .

Obr. 5

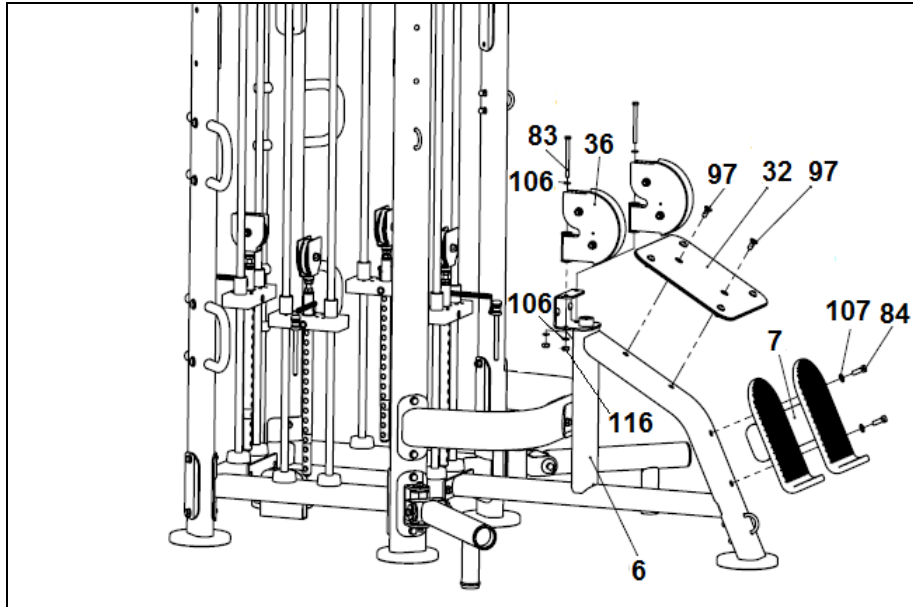

Pevnou desku (32) umístěte na podpěru vesla (6) a pevně utáhněte šrouby (97). Umístěte držák opěrky nohou (7) na podpěru vesla (6) a pevně utáhněte šrouby (84) a podložky (107). Umístěte držáky dvojité kladky (36) do podpůrného držáku vesla, jak je znázorněno na obr. 5, zajistěte šrouby (83), podložkami (106) a maticemi (116) a bezpečně je utáhněte.

Obr. 6

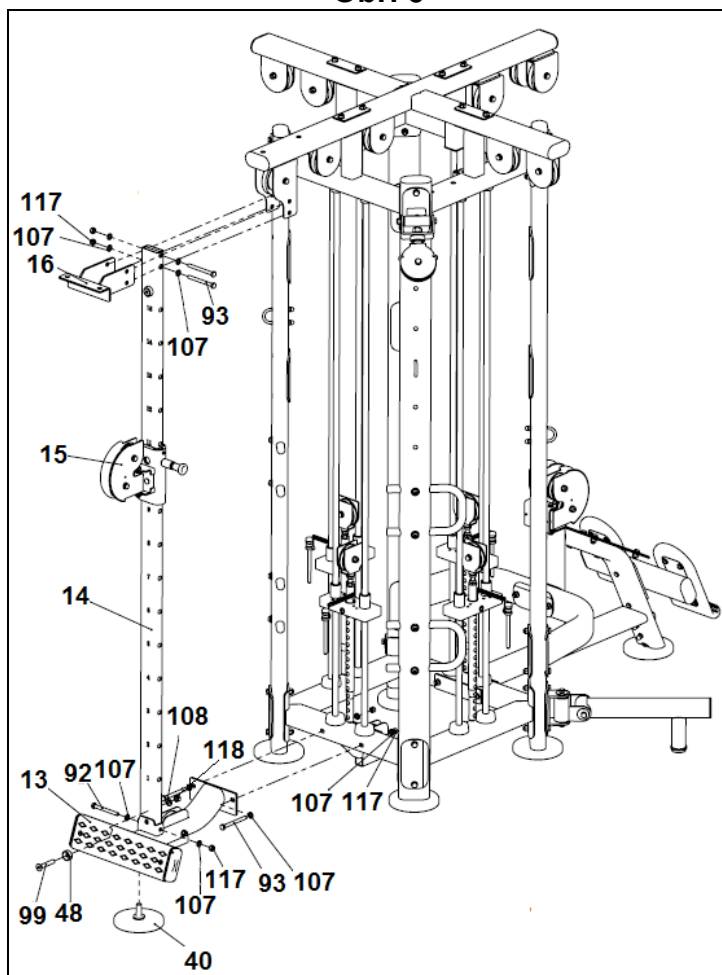

Nastavovací podložku (40) umístěte do podpěry (13) a přišroubujte šroubem, podložkou a maticí, které jsou umístěné v podložce (40).

Do nastavovací trubky (14) vložte rám (15) dle obr. 6. Nastavovací trubku (14) umístěte do zadního "U" rámu (13), našroubujte šrouby (92) a (93), nylonovou maticí (118), podložku (108), podložky (107) a matice (117), viz obr. 6. Umístěte nastavovací trubku (14) a zadní brzdu (13) na hlavní rám (5). Nahoře upevněte desku (16) na horní podpěru (4) pomocí šroubů (93), podložek (107) a matic (117) a na hlavní rám (5) podle obr. 6.

Obr. 7

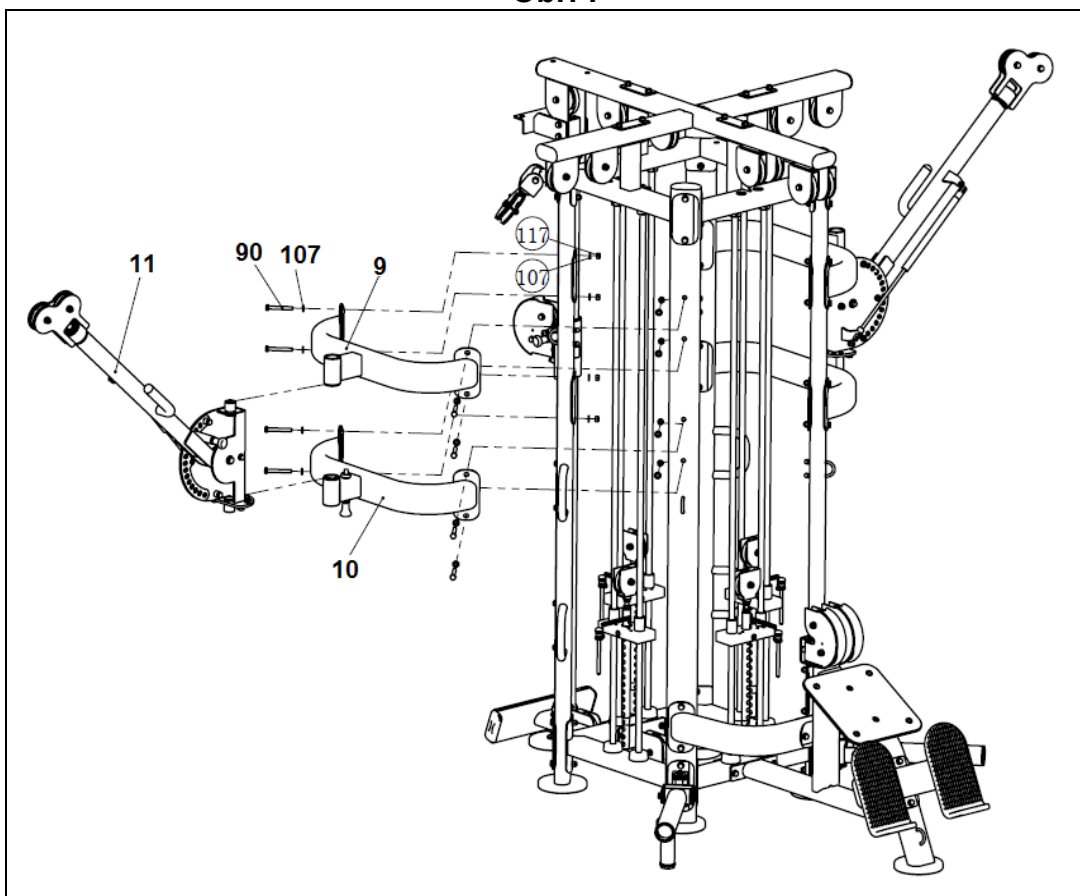

Spodní opěrné rameno Butterfly (10) umístěte do bočních ramen (2L) a (1) dle obr. 7. Zašroubujte šrouby (90) s podložkami (107) a maticemi (117). Na krátký čas umístěte hřídel ramene Butterfly (11) do držáku (10) a vložte horní rameno hřídele na podpěru (9). Připevněte podpěru (9) k bočním ramenům (2L) a (1) podle obr. 7. Zašroubujte šrouby (90) s podložkami (107) a maticemi (117). Stejný postup proveďte s pravým ramenem (11R).

Obr. 8

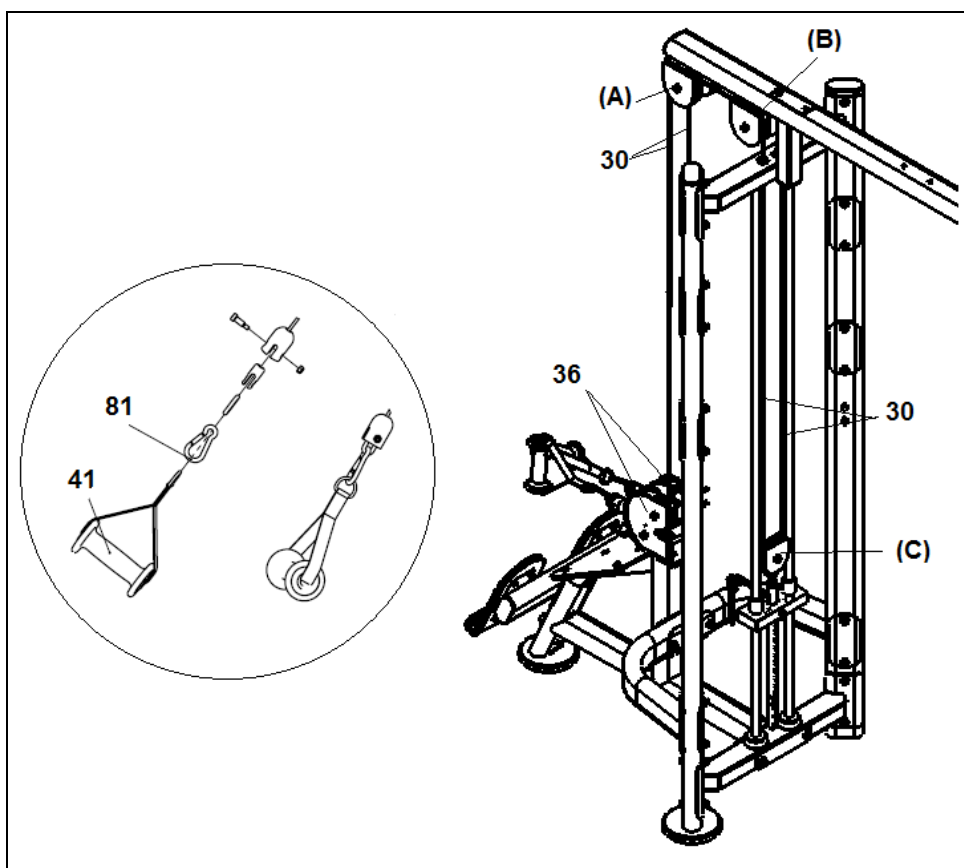

Lanko naviňte na kladky (A) a (B) umístěné v držáku kladky (3) a přes kladku (C) do držáku dvojité kladky (36) dle obr. 8.

Vezměte karabinu (81) a spojte konec lanka (30), který jste právě provlékli, napínákem lanka a spojte jej s madlem (41). Obr. 8.

Obr. 9

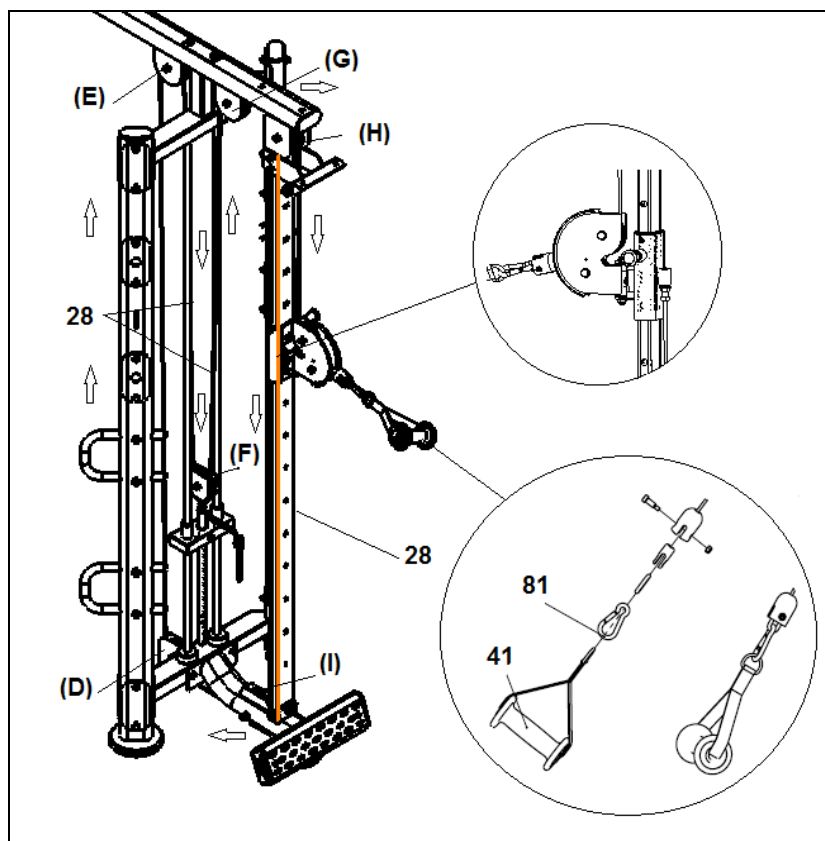

Konec lanka (28) připojte k napínací matici lanka dle obr. 9. Vezměte druhý konec lanka (28) a ve směru zobrazených šipek jej provlékněte kladkami označenými jako (D), (E), (F), (G), (H), (I). Poté provlečte konec lana (28) kladkou (28). Vezměte karabinu (81) a spojte konec lanka (28), který jste právě provlékli, napínákem lanka a spojte jej s madlem (41). Obr. 9.

Obr. 10

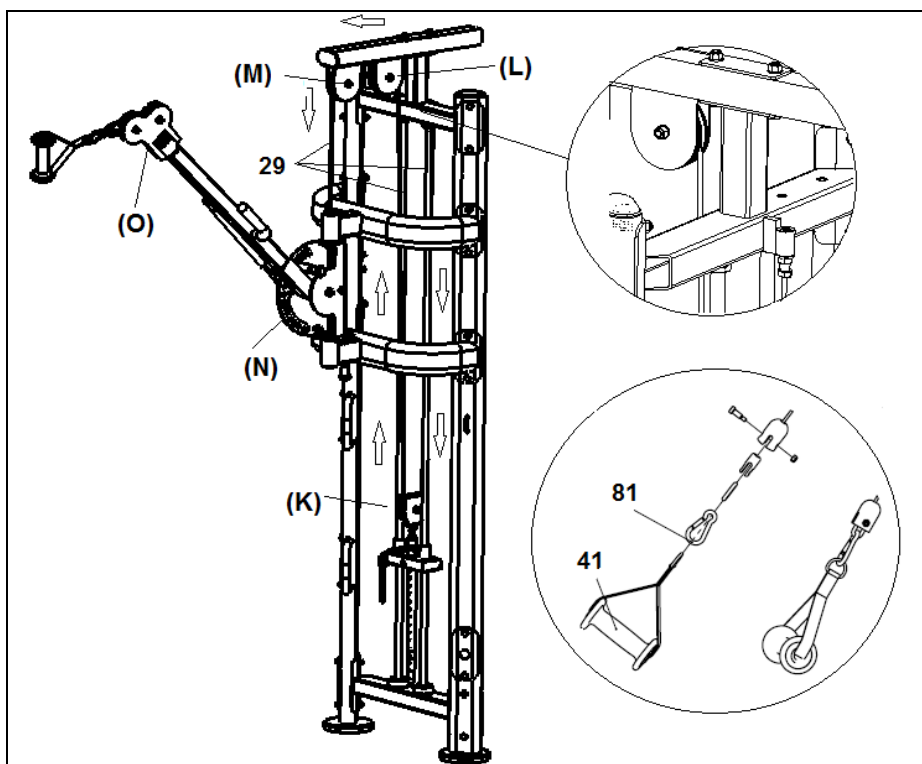

Konec lanka (29) připojte k napínací matici lanka dle obr. 10. Vezměte druhý konec lanka (29) a ve směru zobrazených šipek jej provlékněte kladkami označenými jako (K), (L), (M), (N) a (O). Vezměte karabinu (81) a spojte konec lanka (29), který jste právě provlékli, napínákem lanka a spojte jej s madlem (41). Obr. 10.

Stejný postup provedte s výše popsaným lanem pro rameno Butterfly (11R).

Obr. 11

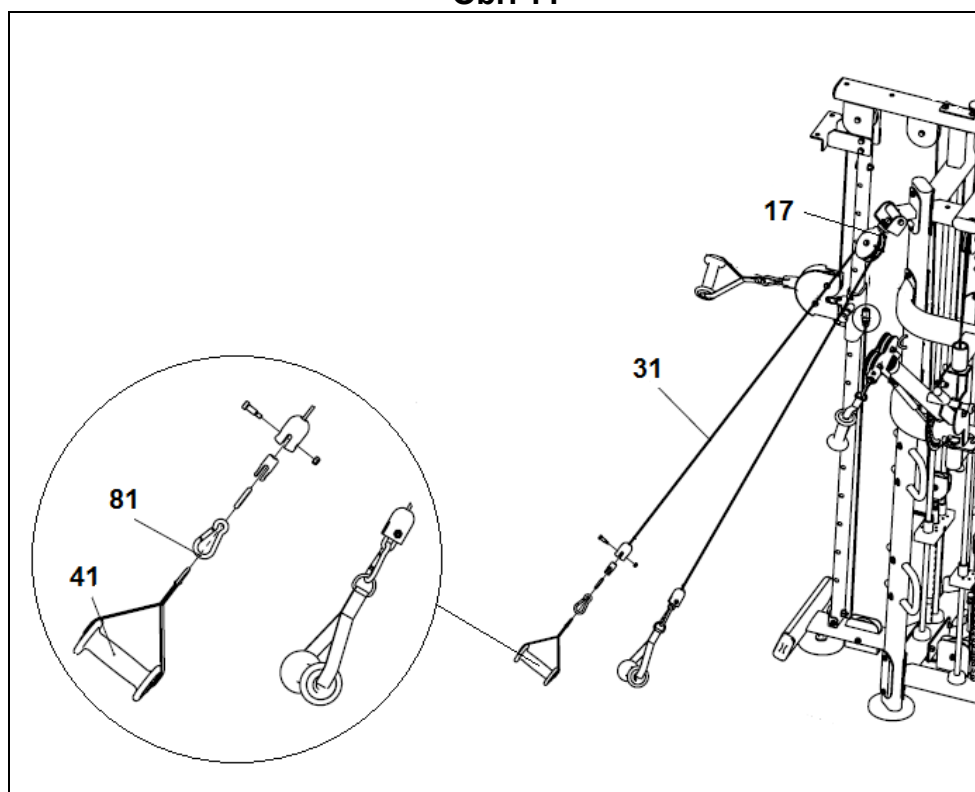

Nakonec navlečte lanko (31) na kladky (17) a (B), viz obr. 11. Vezměte karabinu (81) a spojte konec lanka (31), který jste právě provlékli, napínákem lanka a spojte jej s madlem (41). Obr. 11.

VELMI DŮLEŽITÉ:

Po dokončení montáže zkontrolujte, zda jsou všechny šrouby namontovány na trenažéru a zda jsou bezpečně utaženy.

L360FS

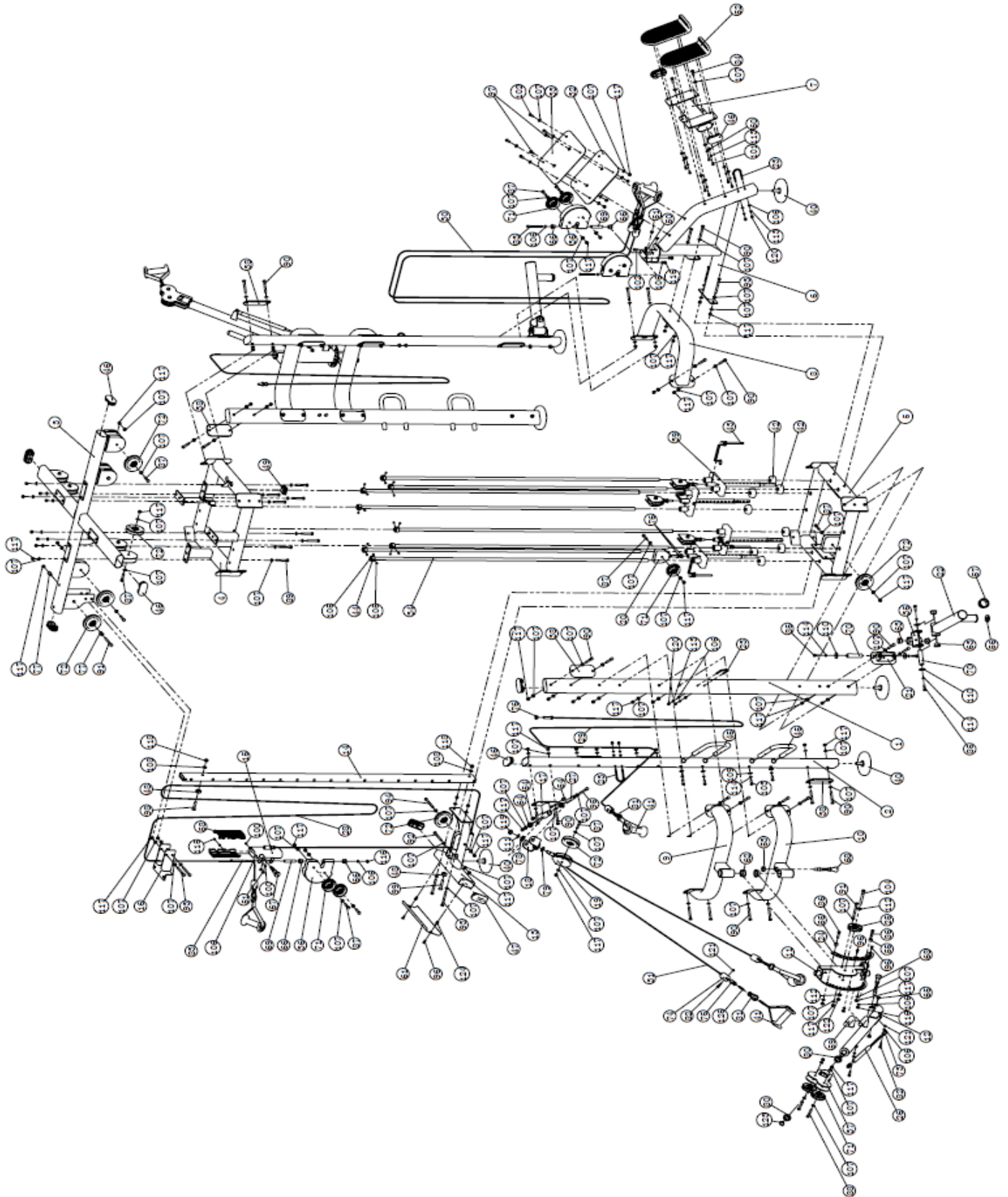

Dovozce a distributor pro
Českou a Slovenskou republiku
Trinteco spol. s r.o.
Na Strži 2102/61a,
140 00 Praha 4 – Krč
IČ: 052 54 175
DIČ:CZ05254175



Dovozce a distributor pro Českou a Slovenskou republiku
Trinteco spol. s r.o.
Na Strži 2102/61a, 140 00 Praha 4 – Krč
IČ: 052 54 175 DIČ:CZ05254175

Email: info@trinteco.cz
Telefon: +420 725 552 257