

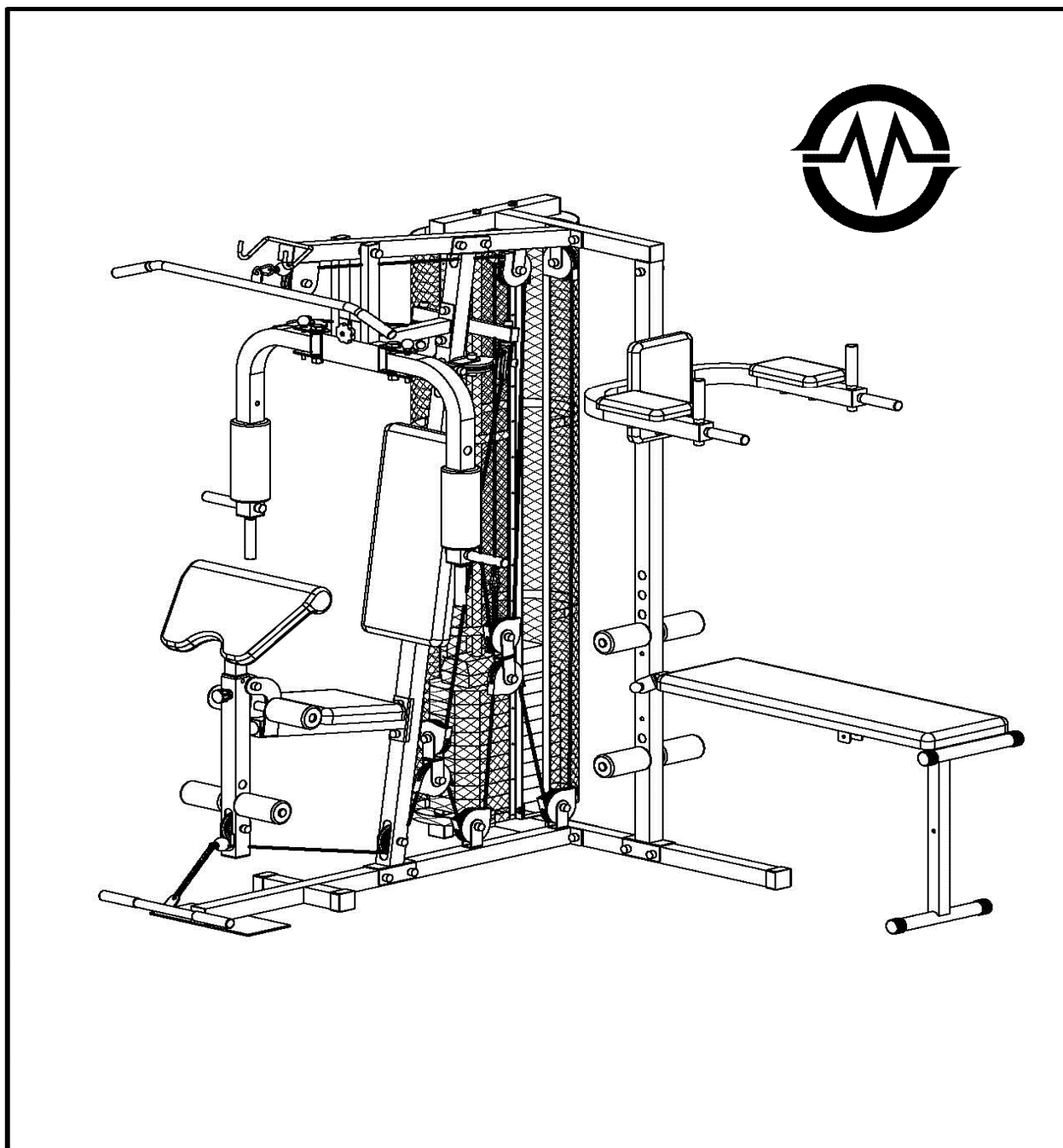

POSILOVACÍ VĚŽ MASTER® POSEIDON

MAS-HG1104



NÁVOD NA POUŽITÍ



**NEJLEVNEJSI
SPORT.CZ**



**NAJLACNEJSI
SPORT.SK**



**NAJTANSZY
SPORT.PL**

Děkujeme, že jste se rozhodli pro koupi našeho produktu. Ačkoliv vynakládáme velké úsilí k zajištění kvality každého našeho výrobku, ojediněle se mohou vyskytnout chybějící nebo vadné díly. V případě objevení jakýchkoliv závad na stroji či zaznamenáte-li chybějící části stroje, kontaktujte nás za účelem jeho nahrazení. Tento stroj je určen výhradně pro domácí použití.

Základní informace:

- Tento stroj je určen pouze pro domácí použití. Stroj není určen pro komerční účely a vyšší výkonnostní zatížení.
- Nesprávné používání (jako např. nadměrné cvičení, prudké pohyby bez rozcvičení, špatné nastavení), mohou poškodit vaše zdraví.
- Před začátkem cvičení, konzultujte váš zdravotní stav – srdeční systém, krevní tlak, ortopedické problémy atd. se svým lékařem.
- Výrobce není zodpovědný za jakékoliv zranění, škodu nebo selhání způsobené použitím tohoto výrobku či špatným sestavením a údržbou stroje.

Bezpečnostní informace:

Abyste zamezili úrazu či poškození stroje dodržujte následující pravidla:

- maximální nosnost stroje je 120 kg
- stroj je zařazen do třídy HC a není vhodný pro terapeutické cvičení
- stroj se nesmí používat v nevětraných místnostech
- vysoká teplota, vlhkost a voda nesmí přijít se strojem do styku
- před použitím si důkladně přečtěte návod na použití
- umístěte stroj na pevnou a rovnou plochu. Ujistěte se, že stojí pevně a bezpečně
- nechejte kolem stroje volnou plochu minimálně 2 metry na všechny strany
- nesprávné nebo nadměrné cvičení může vážně poškodit vaše zdraví
- ujistěte se, že páčky a další nastavovací mechanismy na kole nejsou v cestě při cvičení
- pravidelně kontrolujte všechny části. Pokud jsou poškozeny, stroj nepoužívejte a ihned poškozené části vyměňte nebo kontaktujte dodavatele
- pravidelně kontrolujte všechny šrouby a matice, zda jsou pořádně dotaženy
- nenechávejte děti a domácí zvířata bez dozoru na stroji či v blízkosti
- tento stroj není hračka
- uschovejte tento návod na použití pro případné objednání náhradních dílů v budoucnu

Důležité:



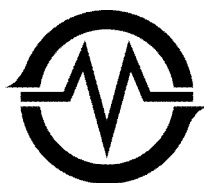

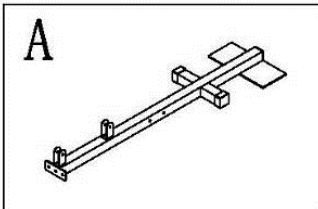
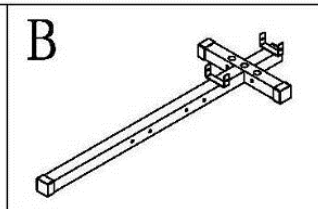
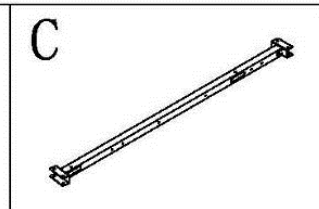
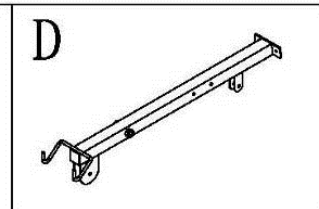
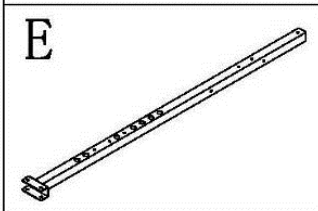
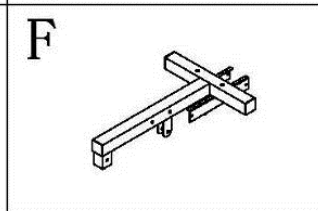
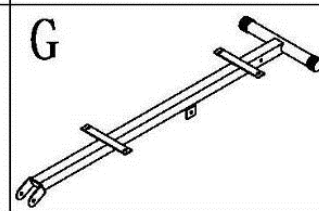
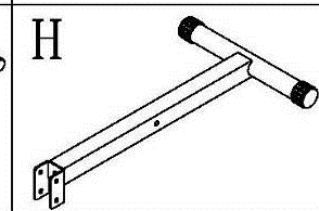
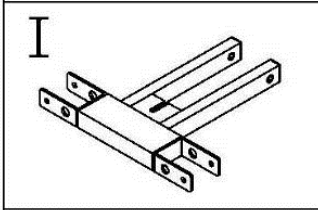
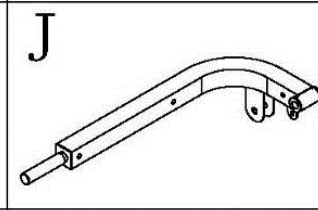
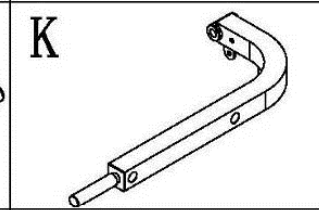
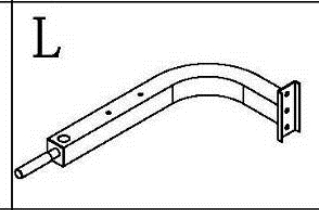
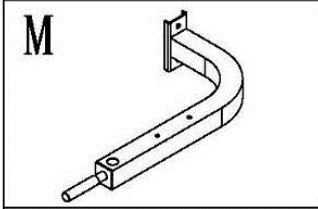
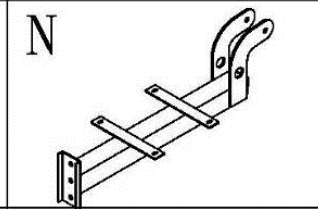
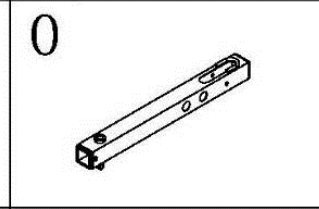
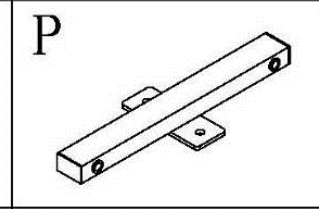
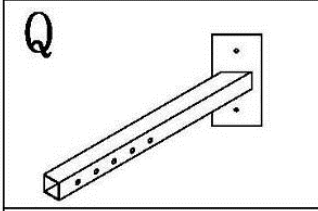
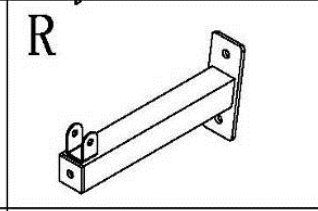
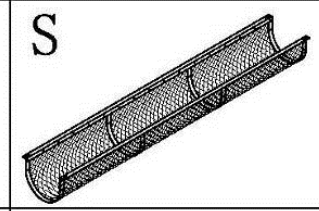
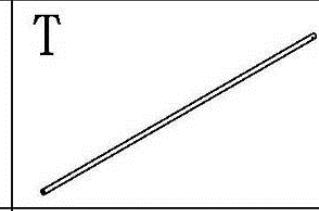
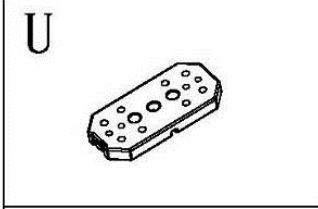
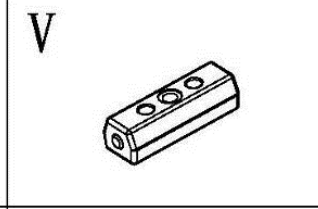
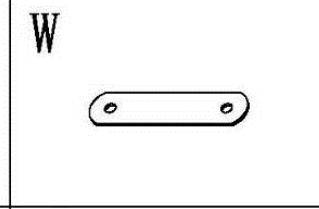
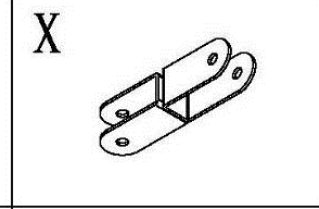
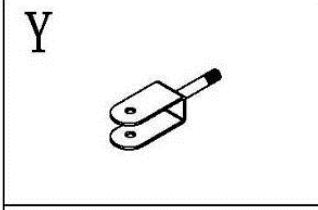
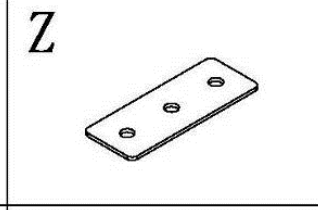
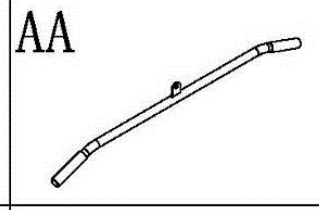
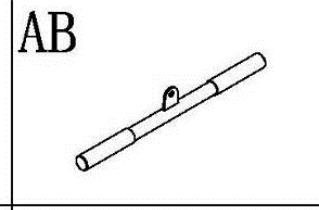
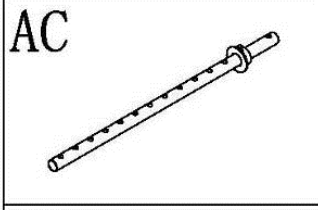
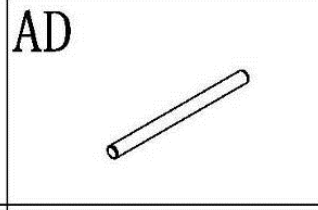
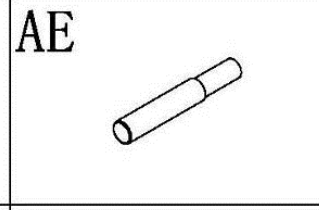
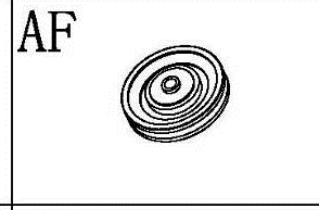
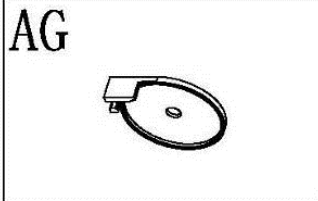
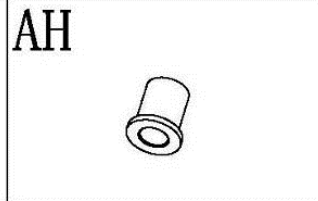
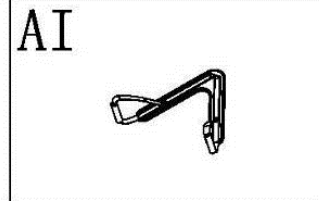
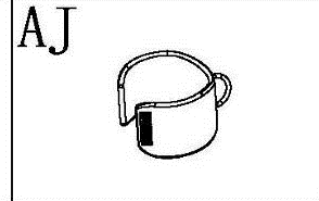





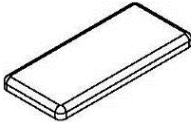
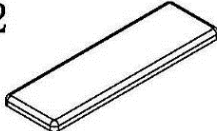
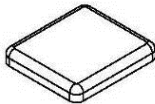

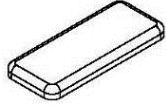
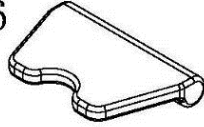
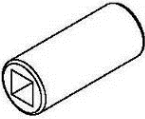

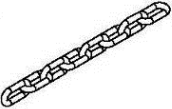

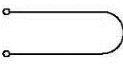
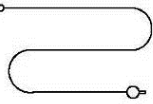
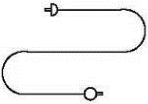

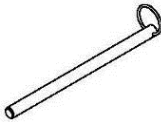
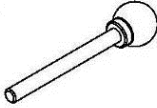
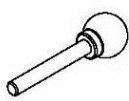

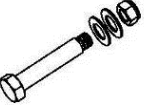
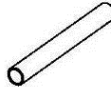

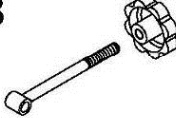

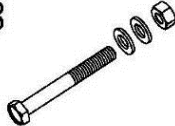
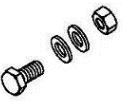
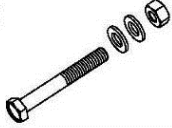

Vracejte zboží pouze v originálním balení, nebo balení, které je bezpečné pro přepravu a nemůže dojít k poškození stroje.

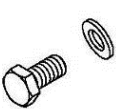
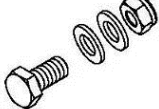

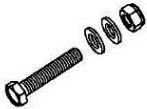
A		B		C		D	
E		F		G		H	
I		J		K		L	
M		N		O		P	
Q		R		S		T	
U		V		W		X	
Y		Z		AA		AB	
AC		AD		AE		AF	
AG		AH		AI		AJ	

TABULKA SOU ÁSTEK

ÍSLO	NÁZEV	KS
A	STREDNI ZAKLADNA	1
B	ZADNI ZAKLADNA	1
C	HLAVNI VERTIKALNI NOSNIK	1
D	VRCHNI KRIZOVY NOSNIK	1
E	BOCNI VERTIKALNI NOSNIK	1
F	VRCHNI ZADNI NOSNIK	1
G	HLAVNI PODPERA SEDACI LAVICE	1
H	NOSNIK LAVICE	1
I	PRITLACNA VZPERA	1
J	PRAVA PODPERA HRUDI	1
K	LEVA PODPERA HRUDI	1
L	PODPERA PRAVEHO OPERADLA RUKOU	1
M	PODPERA LEVEHO OPERADLA RUKOU	1
N	PODPERA SEDADLA	1
O	ROZSIRENI PRO NOHY	1
P	PODPERA KLADKOSTROJE	1
Q	OPORA PREDNIHO OPERADLA RUKOU	1
R	OPERA	1
S	SITOVY KRYT	2
T	VODICI TYC	2
U	DESKA PRO NASTAVENI ZAVAZI	12
V	VRCHNI DESKA	1
W	SPOJNÁ DESKA KLADKY	2
X	SPOJNÁ DESKA KLADKY	1
Y	SPOJNÁ DESKA KLADKY	2
Z	SPOJNA DESKA 130*50	3
AA	OBLOUKOVE MADLO	1
AB	TAHLO	1
AC	DEROVANA TYC PRO VOLBU ZAVAZI	1
AD	PENOVA TRUBKA	4
AE	RUKOJET	4
AF	KLADKA	17
AG	KRYTKA KLADKY	26
AH	PODLOŤKA	6
AI	POPRUH	1
AJ	POPRUH NA KOTNÍK	1

1		2		3		4	
5		6		7		8	
9		10		11		12	
13		14		15		16	
17		18		19		20	
21		22		23		24	
25		26		27		28	
29		30		31		32	
33		34		35		36	
37		38		39		40	
41							

TABULKA SOU ÁSTEK

ÍSLO	NÁZEV	KS
1	VELKY ZADOVY POLSTAR	1
2	POLSTAR SEDACI LAVICE	1
3	POLSTAR SEDLA	1
4	POLSTAR ZADNIHO OPERADLA PRO RUCE	2
5	MALY POLSTAR SEDADLA	1
6	POLSTAR PREDNIHO OPERADLA PRO RUCE	1
7	PENOVY VALEC 45*80*250	2
8	PENOVY VALEC 23*70*140	8
9	RETEZ 6	2
10	GUMOVY KROUZEK	2
11	LANO (STREDNI)	1
12	LANO (SPODNI)	1
13	LANO (HORNÍ)	1
14	KARABINA 7	5
15	KOLIK 10*170	1
16	KOLIK 10*90	2
17	KOLIK 10*70	1
18	KOLIK 8*55	1
19	VELKY SROUB + DVE PODLOZKY + POJISTNA MATICE M16	2
20	TRUBKA 16*130	1
21	SROUB M12*165 + DVE PODLOZKY + DVE POJISTNE MATICE	1
22	ZAMKOVY KOLIK M16 / ZAMKOVÝ KOLÍK M16/KO/ ECZEK ZAMKNI CIA M16	1
23	SROUB S PLASTOVOU MATICÍ	1
24	SROUB M12*70 + PODLOZKY	2
25	SROUB M12*20 + PODLOZKY	4
26	M10 PODLOZKY + POJISTNA MATICE	2
27	SROUB M10*80 + DVE PODLOZKY + POJISTNA MATICE	1
28	SROUB M10*75 + DVE PODLOZKY + MATICE	8
29	SROUB M6*16 + DVE PODLOZKY + POJISTNA MATICE	8
30	SROUB M10*70 + DVE PODLOZKY + MATICE	11
31	SROUB M10*65 + DVE PODLOZKY + MATICE	3
32	SROUB M10*35 + POJISTNA MATICE	1
33	SROUB M10*20 + PODLOZKY	1
34	SROUB M10*20 + POJISTNA MATICE	2
35	SROUB M8*65 + PODLOZKY	8
36	SROUB M8*55 + DVE PODLOZKY + POJISTNA MATICE	1
37	SROUB M8*40 + DVE PODLOZKY + POJISTNA MATICE	1
38	SROUB M6*16 + PODLOZKY / SKRUTKA M 6*16 + PODLOŽKY/ RUBA M6*16 + PODK/ ADKI	10
39	SROUB M10*45 + DVE PODLOZKY + POJISTNA MATICE	14
40	GUMOVA PODLOŽKA	2
41	SROUB M10*45	2

KROK 1

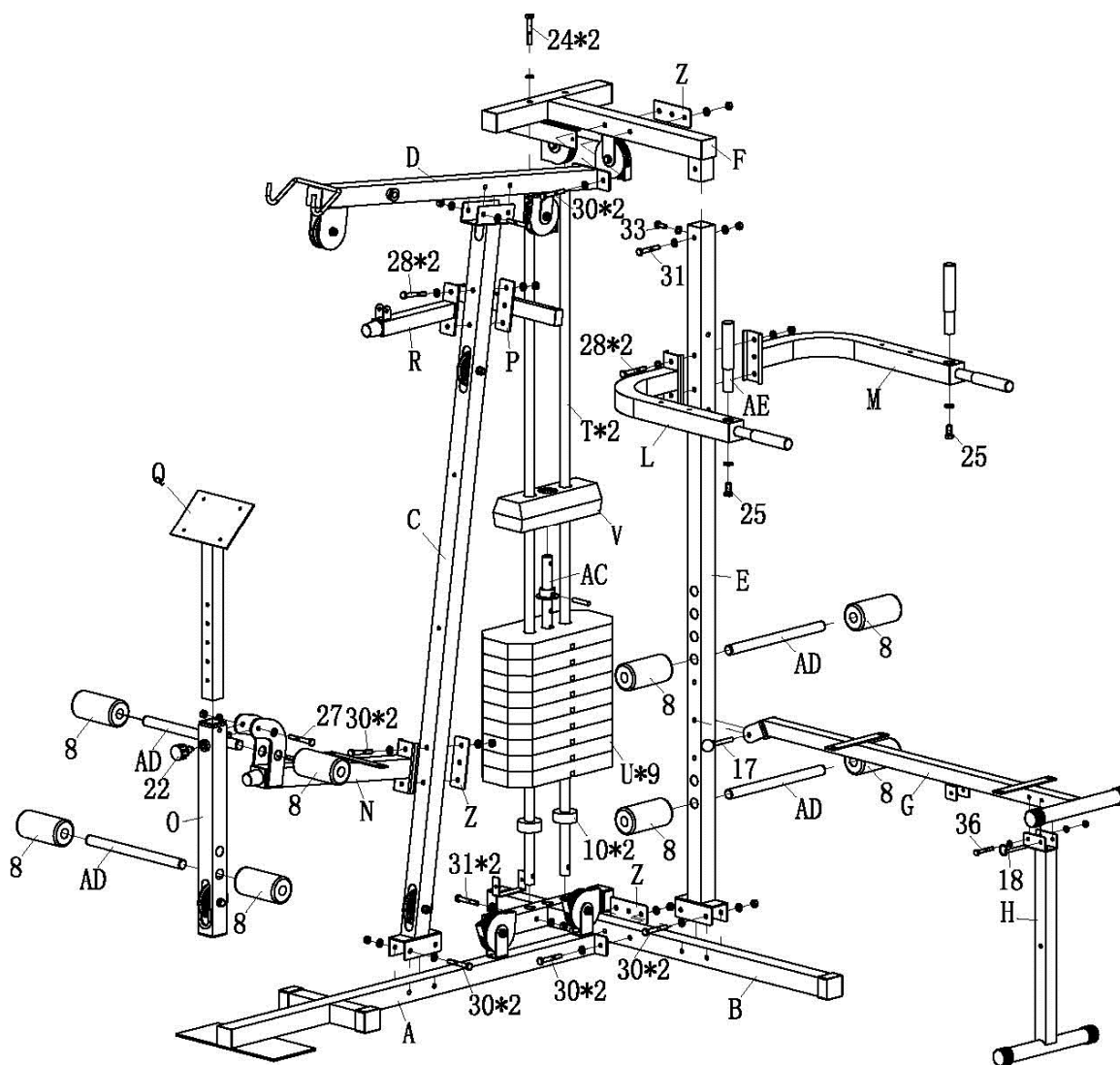

1. P IPOJTE (A) K (Z) K ÁSTI (B) DV MA MONTÁŔEMI (30) DLE OBRÁZKU
2. P IPOJTE (C) K (A) DV MA MONTÁŔEMI (30). P IPOJTE (E) K (B) DV MA MONTÁŔEMI (30).
3. VLOŔITE ÁSTI (T) K (B) A P IPOJTE DV MA MONTÁŔEMI (31). VLOŔITE ÁSTI (10) NA ÁSTI (T). NASU TE KAŔDOU ÁST (U) NA ÁST (T). VLOŔITE ÁST (AC) K ÁSTI (U). NASU TE ÁSTI (V) NA ÁSTI (T).
4. P IPOJTE (D) K ÁSTI (C) DV MA MONTÁŔEMI (30).
5. P IPOJTE (F) A ÁST (Z) K ÁSTI (D). P IPOJTE K ÁSTI (E).
- P IPOJTE ÁSTI (T) JAKO JE UKÁZÁNO NA OBRÁZKU.
6. P IPOJTE (N) A ÁST (Z) K ÁSTI (C). P ILOŔITE DÍL (O) K ÁSTI (N). VLOŔITE ÁST (Q) K ÁSTI (O) POUŔIJTE ÁST (22) PODLE OBRÁZKU.
7. P IPOJTE (R) A ÁST (P) K ÁSTI (C) DV MA MONTÁŔEMI (28).
8. P IPOJTE (L) A ÁST (M) K ÁSTI (E) DV MA MONTÁŔEMI (28).
9. P IPOJTE (G) K ÁSTI (E) POUŔIJTE ÁST (17), PAK P IPOJTE ÁST (H) K ÁSTI (G) DLE OBRÁZKU..

KROK 2

1. P IPOJTE (I) K ÁSTI (D) POUŤIJTE ÁST (20) A MONTÁŤIE (21) DLE OBRÁZKU.
2. P IPOJTE (J) A ÁST (K) TO PART (I) MONTÁŤEMI (19). PAK VLOŤITE ÁSTI (16).
3. P IPOJTE (7) K ÁSTI (J) A ÁST (K). PAK VLOŤITE ÁSTI (AE) K ÁSTI (J) A ÁST (K) UŤIJTE MONTÁŤIE. (25).
4. P IPOJTE (Y) K ÁSTI (J) A ÁSTI (K) MONTÁŤEMI (29).
5. P IPOJTE (1) K ÁSTI (C) DV MA MONTÁŤEMI (35).
6. P IPOJTE (2) K ÁSTI (G) TY MI MONTÁŤEMI (38).
7. P IPOJTE (3) K ÁSTI (N) TY MI MONTÁŤEMI (38).
8. P IPOJTE ÁST (4) K ÁSTI (L) A ÁSTI (M) DV MA MONTÁŤEMI (35).
9. P IPOJTE ÁST (5) K ÁSTI (E) DV MA MONTÁŤEMI (35).
10. P IPOJTE ÁST (6) K ÁSTI (Q) TY MI MONTÁŤEMI (38).

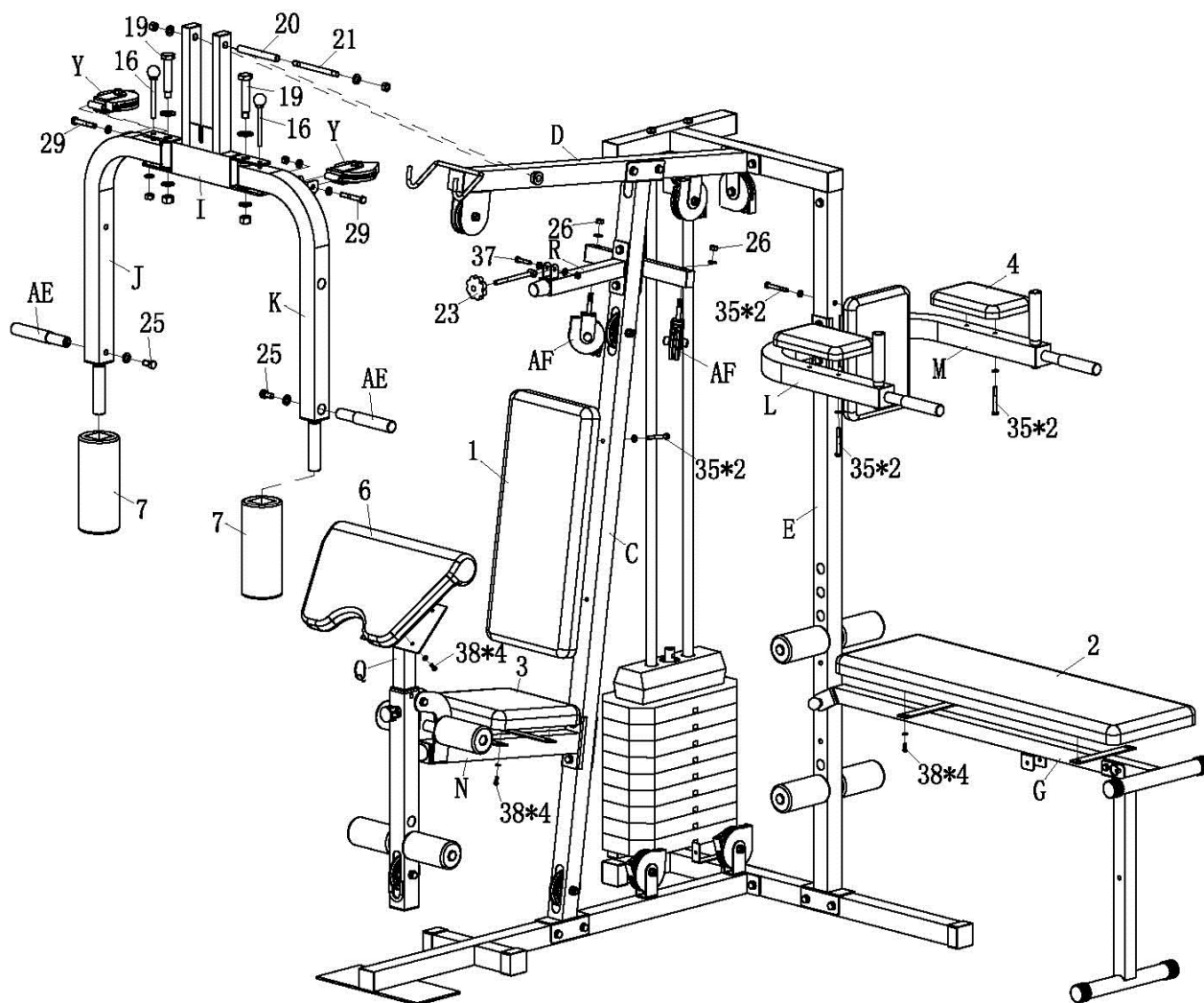

KROK 3

MONTÁŽ LANKA

POZNÁMKA: PŘI TĚCHTO KROCÍCH BYSTE MĚLI VYJMOUT KLADKY Z JEJICH POZICÍ

1. PŘIPOJTE LANKU BEZ BALONKU (11)

VEZMĚTE JEDEN KONEC LANKY A PŘIPOJTE JEJÍ K JEDNÉ Z OPOR HRUDI TRUBEM M10*20 A POJISTNOU MATICÍ (34) DLE OBRÁZKU. PAK VE DŮBRU DRUHÝ KONEC LANKY OKOLO KLADKY .1, PŘES KLADKU .2, DOLŮ A OKOLO KLADKY .3 V KLADKOSTROJI (X), NAHORU A OKOLO KLADKY .4 OKOLO KLADKY .5, ZABEZPEČTE LANKU PŘI POJENÍM K OPĚRE HRUDI POMOCÍ TRUBU M10*20 A POJISTNÉ MATICE (34) PODLE OBRÁZKU.

2. LANKU S JEDNÍM BALONKEM (2)

ZAJIŠŤUJTE VEDENÍ TOHO KONCE LANKY, KDE NENÍ BALONEK OKOLO KLADKY .8 V KLADKOSTROJI (X), DOLŮ A OKOLO KLADKY .9 NAHORU A OKOLO KLADKY .10 V KLADKOSTROJI (W), DOLŮ A OKOLO KLADKY .11, NAHORU A OKOLO KLADKY .12, OKOLO KLADKY .13, DOLŮ SKOBU (14) A ŽELEZNÝM PLETIVEM (9) KE KONCI LANKY, PAK ZABEZPEČTE KONEC LANKY K DŘEVANÉ TYČI (AC) POMOCÍ TRUBU M10*35 A POJISTNÉ MATICE (32) DLE OBRÁZKU.

3. LANKU S JEDNÍM A PĚTLI BALONKY (13)

ZAJIŠŤUJTE VEDENÍ TOHO KONCE, KDE JE PĚTLI BALONKY, OKOLO KLADKY .14, PŘES KLADKU .15, DOLŮ A OKOLO KLADKY .16 V KLADKOSTROJI (X), NAHORU A OKOLO KLADKY .17 PODLE OBRÁZKU.

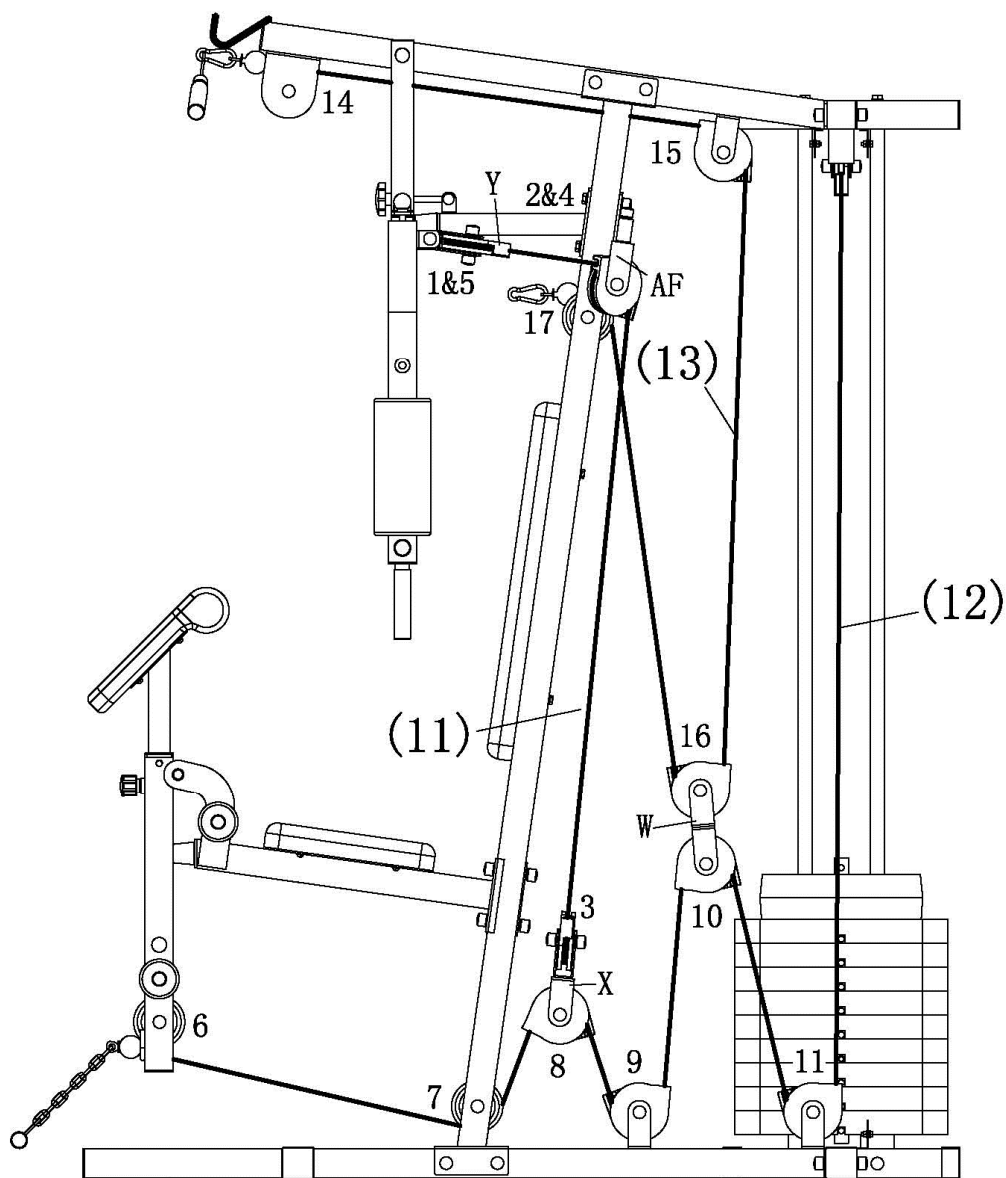

KROK 4

PŘIPOJTE DVA SÍŤOVÉ KRYTY (S) K ZAŘÍZENÍ POMOCÍ MONTÁŽÍ (38) PODLE OBRÁZKU.

NAKONEC, PROSÍM NASTAŤTE GUMOVÉ KRYTKY (39) (40) (41) NA ODPOVÍDAJÍCÍ TRUBKY A MATICE.

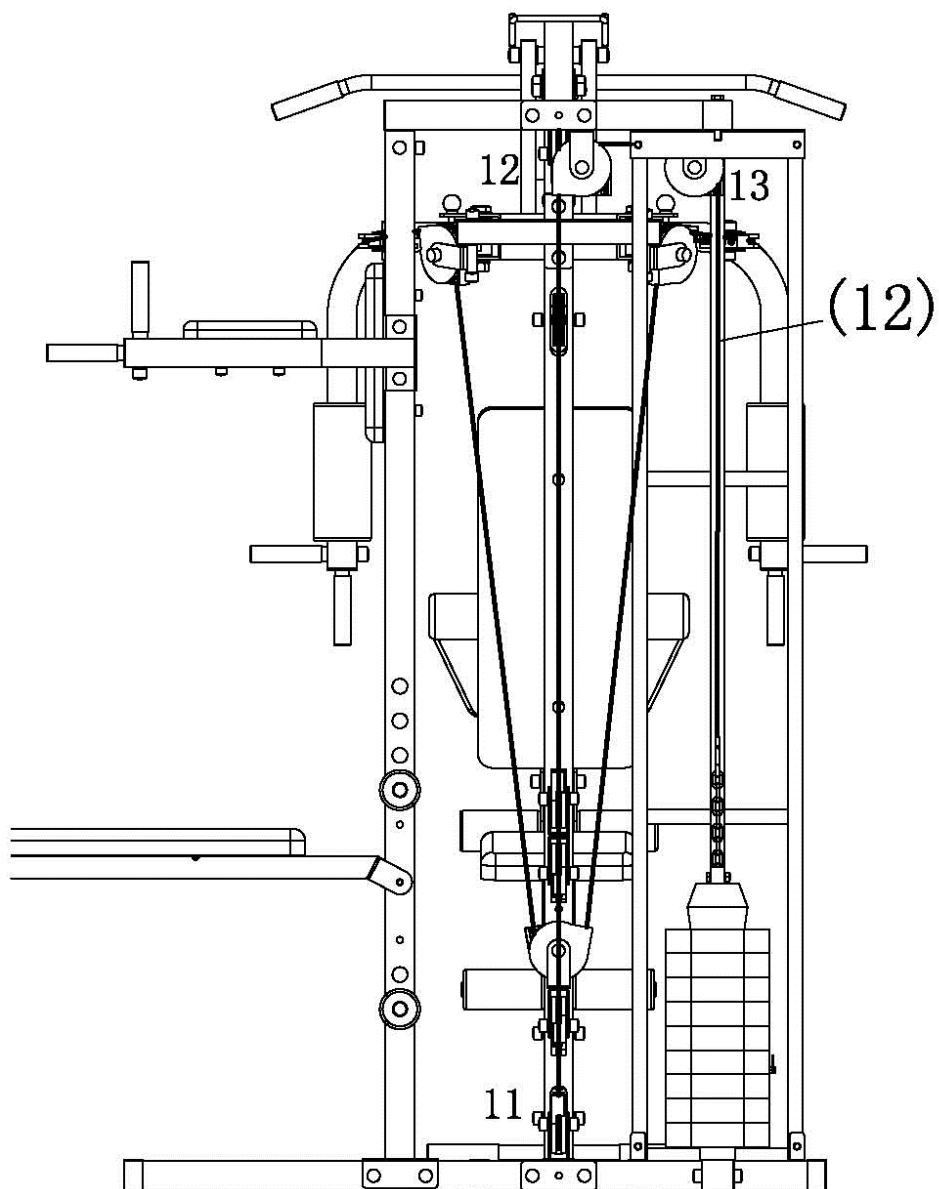

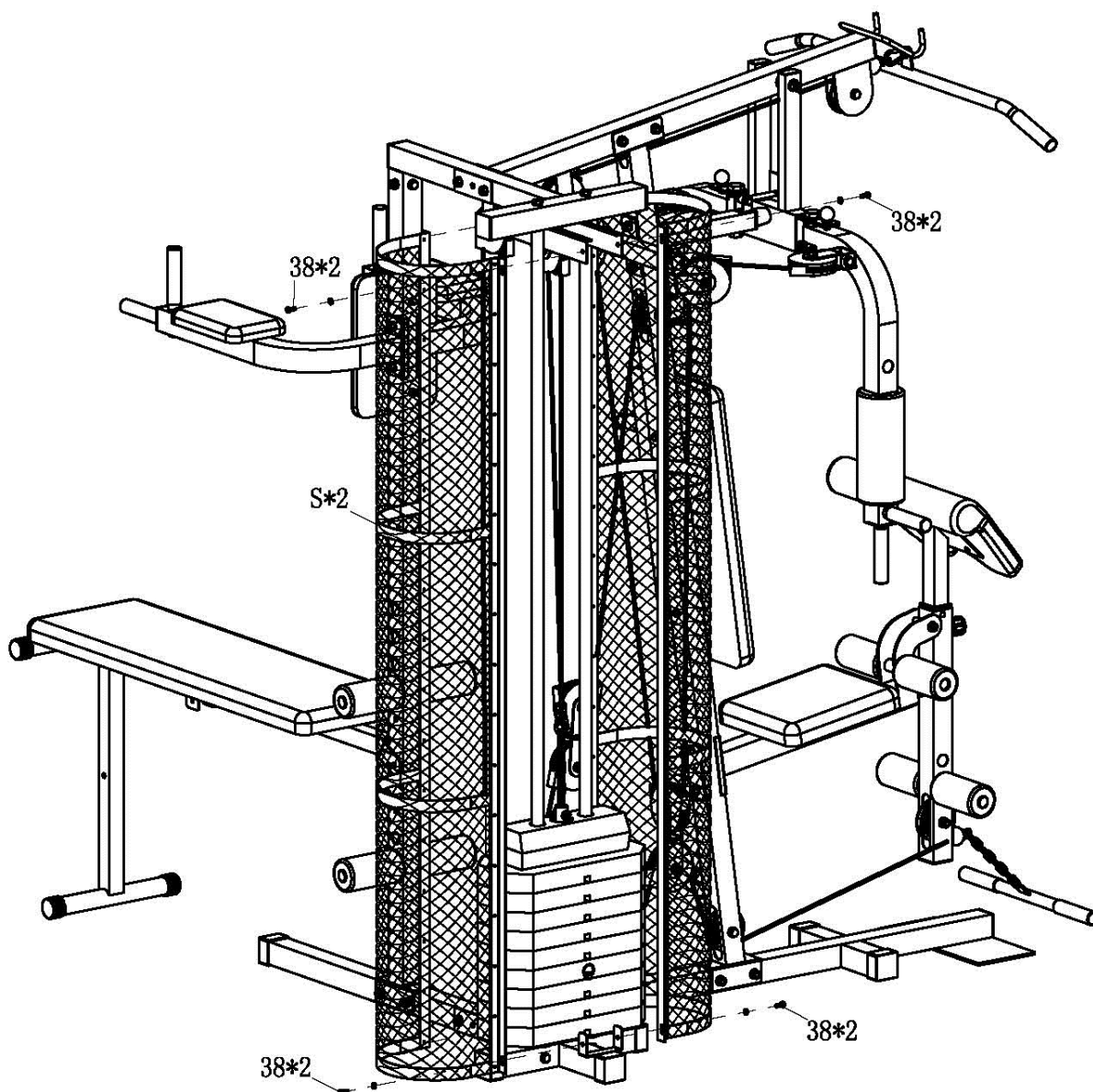

Cvi ení na posilovací v fi:

Upozorn ní: obrázky jsou pouze orienta ní, cviky jsou společné pro více druhů v fi. N které sou ásti tato v fi nemá, proto tyto cviky nem fete provád t.

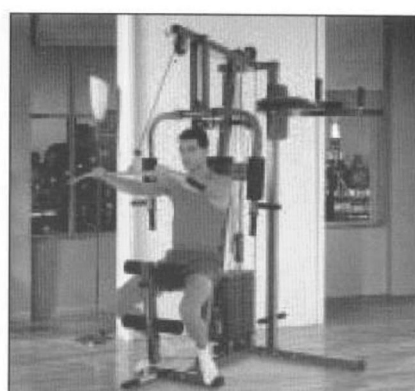

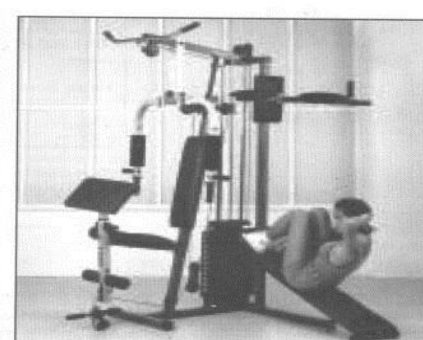
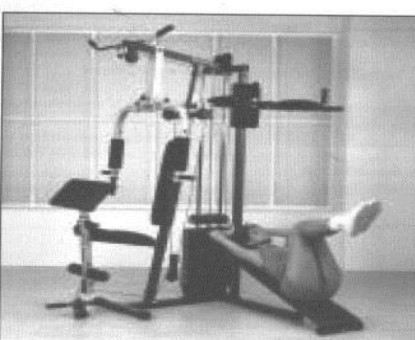
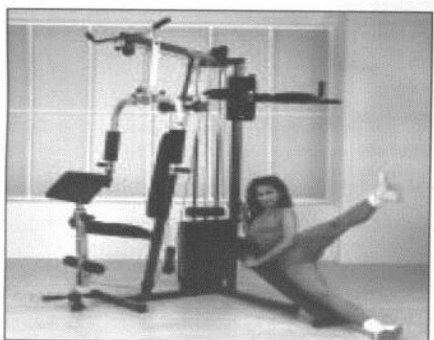
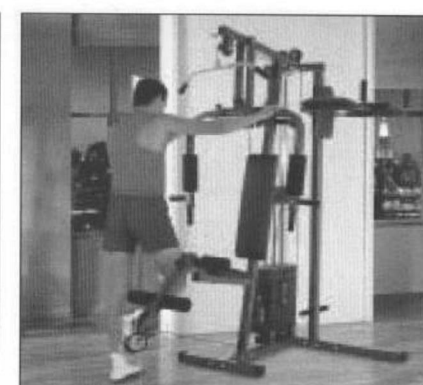
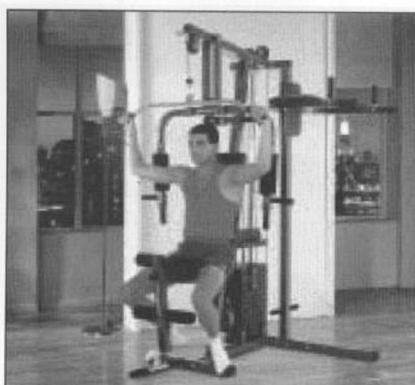
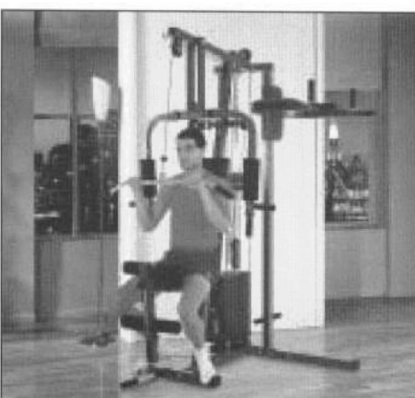
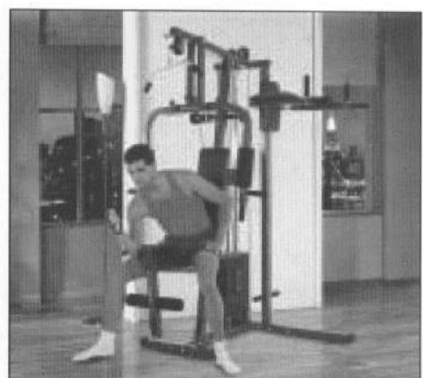
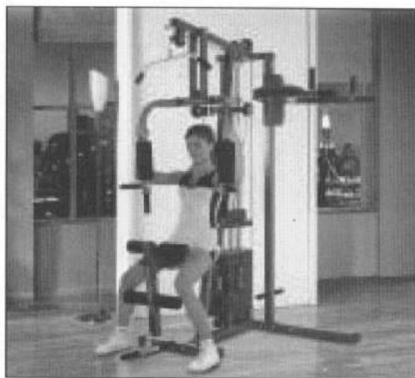
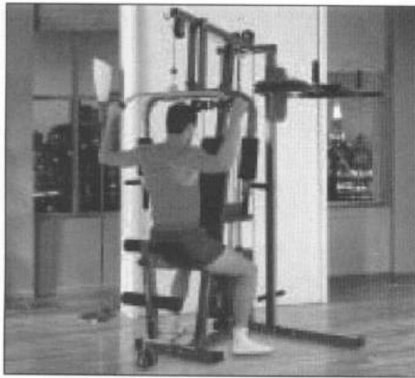

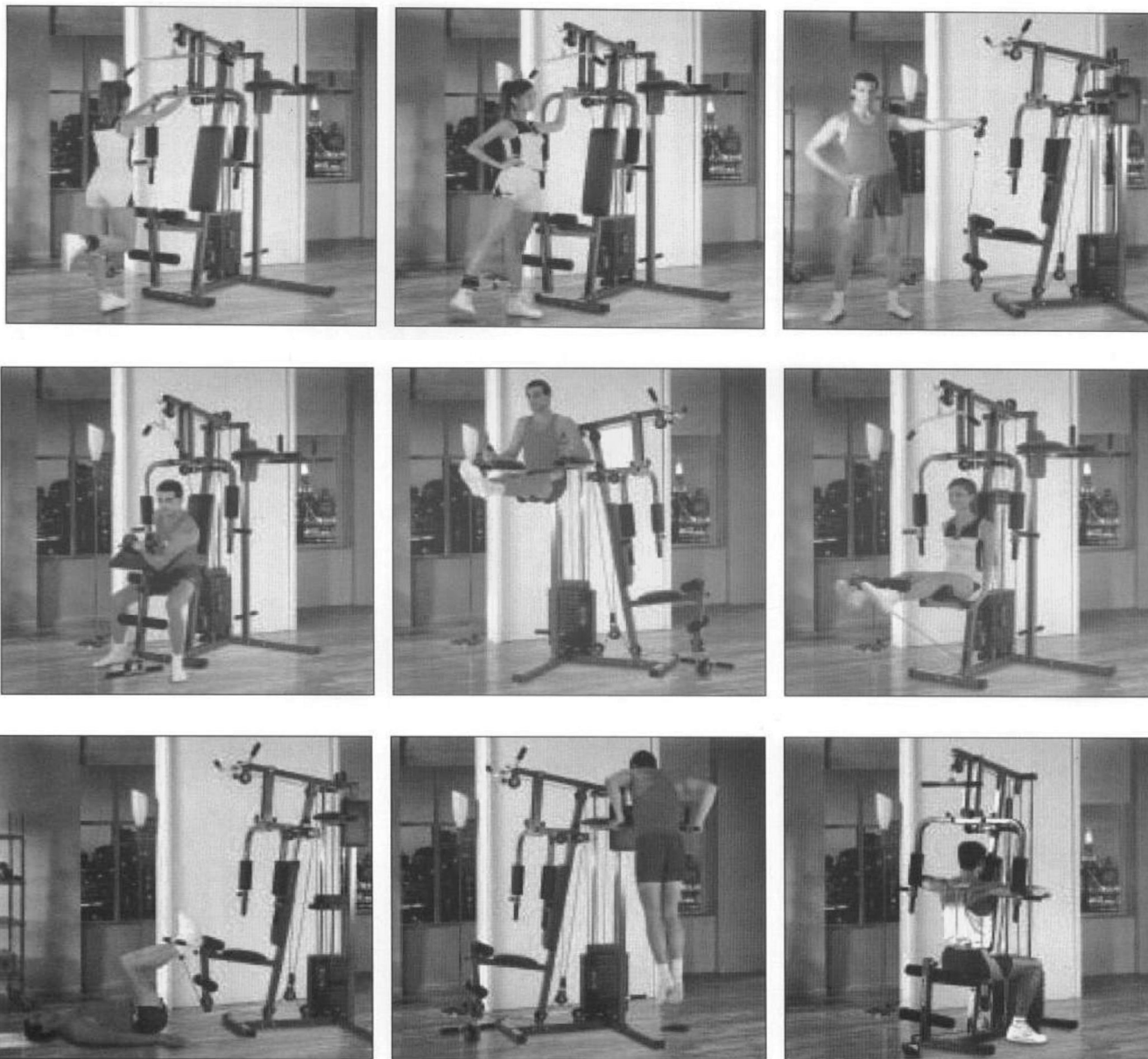

Údržba

Pravidelně provádějte běžnou údržbu stroje na základě vytížení stroje minimálně však po 20 hodinách provozu.

Údržba zahrnuje:

1. Kontrolu všech pohyblivých částí stroje (osy, klouby převádějící pohyb, atd.), zda jsou dostatečně promazány. Pokud ne, ihned je namažte. Doporučujeme běžný olej pro kola a šicí stroje nebo silikonové oleje.
2. Pravidelná kontrola všech součástí – šrouby a matice a pravidelné dotahování.
3. K údržbě čistoty použijte jen mýdlový roztok a ne čisticí prostředky.
4. Skladujte věž vždy na suchém a teplém místě.

UPOZORNĚNÍ

Lavice musí být umístěn na rovné a pevné podložce. Před každým použitím výrobku zkontrolujte dotažení všech šroubů.

Prodávající poskytuje na tento výrobek prvnímu majiteli následující záruky:

- **záruku 5 let** na rám a jeho části
- **záruku 2 roky** na ostatní díly

Záruka se nevztahuje na závady vzniklé:

1. zaviněným uživatele tj. poškození výrobku nesprávnou montáží, neodbornou reparací, užíváním v nesouladu se záručním listem např. nedostatečným zasunutím sedlové tyče do rámu, nedostatečným utáhnutím pedálů v klikách a klikové osy
2. nesprávnou nebo zanedbanou údržbou
3. mechanickým poškozením
4. opotřebením dílů při běžném používání (např. gumové a plastové části, pohyblivé mechanismy jako ložiska klínový měnec, opotřebením tlačítek na počítači)
5. neodvratnou událostí a živelnou pohromou
6. neodbornými zásahy
7. nesprávným zacházením, i nevhodným umístěním, vlivem nízké nebo vysoké teploty, působením vody, neúmyslným tlakem a nárazy, úmyslným pozměněním designem, tvarem nebo rozměry

Upozornění:

1. cvičení doprovázené zvukovými efekty a obecným vrzáním není závada bránící žádnému užívání stroje a tudíž nemůže být předmětem reklamace. Tento jev lze odstranit běžnou údržbou.
2. doba životnosti ložisek, klínového měnence a dalších pohyblivých částí může být kratší než je doba záruky
3. na stroje nutné provést odborné vyčištění a seřízení minimálně jednou za 12 měsíců
4. v době záruky budou odstraněny veškeré poruchy výrobku způsobené výrobní závadou nebo vadným materiálem výrobku tak, aby výrobek mohl být dále užíván
5. reklamace se uplatňuje zásadně písemně s přesným označením typu zboží, popisem závady a potvrzeným dokladem o zakoupení

Copyright - autorská práva

Společnost MASTER SPORT s.r.o. si vyhrazuje veškerá autorská práva k obsahu tohoto návodu k použití. Autorské právo zakazuje reprodukci částí tohoto návodu nebo jako celku třetí stranou bez výslovného souhlasu společnosti MASTER SPORT s.r.o.. Společnost MASTER SPORT s.r.o. pro použití informací, obsažených v tomto návodu k použití nepřebírá žádnou odpovědnost za jakýkoli patent.

MASTER SPORT s.r.o.
1. máje 69/14
709 00 Ostrava . Mariánské Hory
Czech Republic
reklamace@nejlevnejsisport.cz
www.nejlevnejsisport.cz





POSILOVACIA VEŽA MASTER® POSEIDON

MAS-HG1104

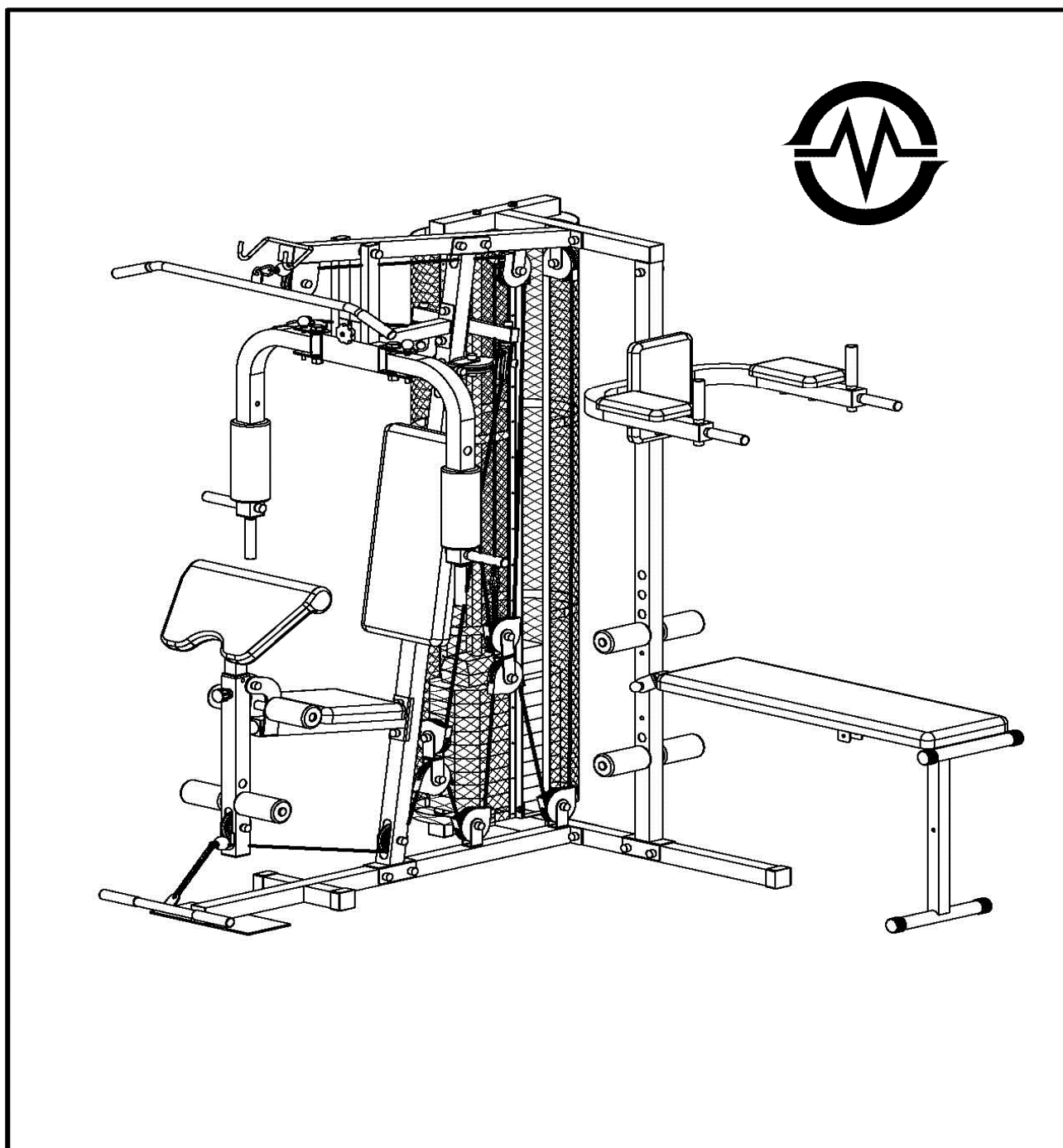

UŽIVATEĽSKÝ MANUÁL



**NEJLEVNEJSI
SPORT.CZ**



**NAJLACNEJSI
SPORT.SK**



**NAJTANSZY
SPORT.PL**

Ďakujeme, že ste sa rozhodli pre kúpu nášho produktu. Vzhľadom na to vynakladáme veľké úsilie k zaisteniu kvality každého nášho výrobku, ojedinele sa môžu vyskytnúť chyby alebo vadné diely. V prípade objavenia akýchkoľvek závad na stroji alebo zaznamenáte chýbajúcu časť stroja, kontaktujte nás za účelom jeho. Tento stroj je určený výhradne pre domáce použitie.

Základné informácie:

- Tento stroj je určený len pre domáce použitie. Stroj není určený pre komerčné účely a vyššie výkonnostné zaťaženie.
- Nesprávne používanie (ako napr. nadmerné cvičenie, prudké pohyby bez rozcvičení, nesprávne nastavenie), môžu poškodiť vaše zdravie.
- Pred začiatkom cvičenia, konzultujte váš zdravotný stav – srdcový systém, krvný tlak, ortopedické problémy atď. so svojím lekárom.
- Výrobca není zodpovedný za akékoľvek zranenie, škodu alebo zlyhanie spôsobené použitím tohoto výrobku či nesprávnym zostavením a údržbou stroja.

Bezpečnostné informácie:

Abyste zamedzili úrazu či poškodeniu stroja dodržujte nasledujúce pravidlá:

2. maximálna nosnosť stroja je 120 kg
3. stroj je zaradený do triedy HC a není vhodný pre terapeutické cvičenia
4. stroj sa nesmie používať v nevetraných miestnostiach
5. vysoká teplota, vlhkosť a voda nesmú prísť so strojom do styku
6. pred použitím si dôkladne prečítajte návod na použitie
7. umiestnite stroj na pevnú a rovnú plochu. Uistite sa, že stojí pevne a bezpečne
8. nechajte okolo stroja voľnú plochu minimálne 2 metre na všetky strany
9. nesprávne alebo nadmerné cvičenie môže vážne poškodiť vaše zdravie
10. uistite sa, že páčky a ďalšie nastavovacie mechanizmy neprekážajú v ceste pri cvičení
11. pravidelne kontrolujte všetky časti. Ak sú poškodené, stroj nepoužívajte a ihneď poškodené časti vymeňte alebo kontaktujte dodávateľa
12. pravidelne kontrolujte všetky skrutky a matice, či sú poriadne dotiahnuté
13. nenechávajte deti a domáce zvieratá bez dozoru na stroji či v blízkosti
14. tento stroj není hračka
15. uschovajte tento návod na použitie pre prípadné objednanie náhradných dielov v budúcnosti

Dôležité:



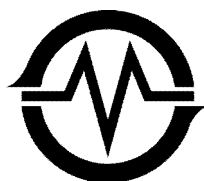

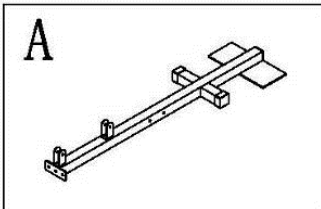
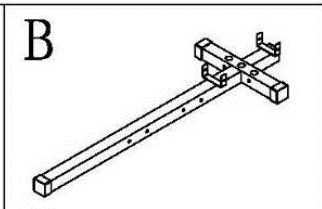
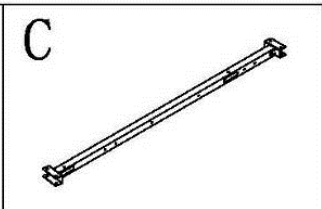
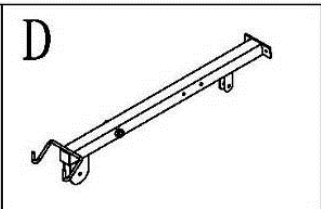
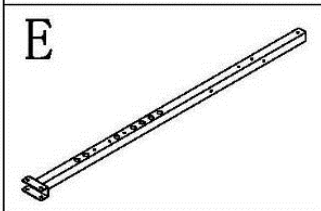
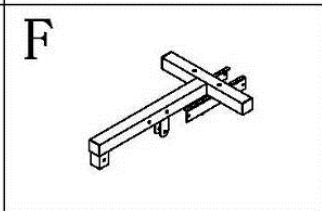
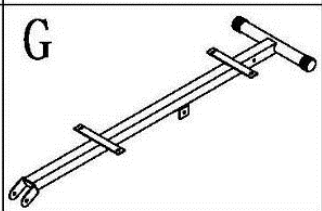
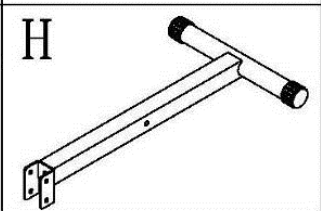
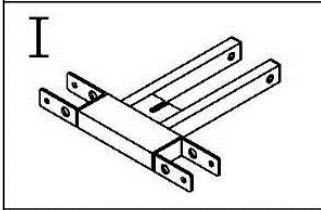
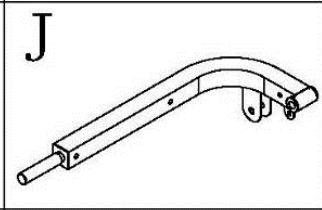
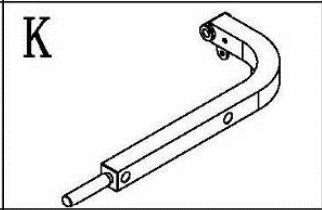
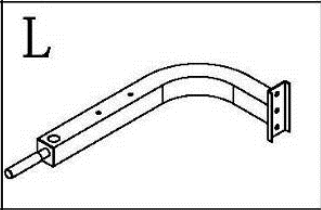
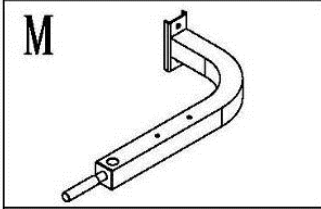
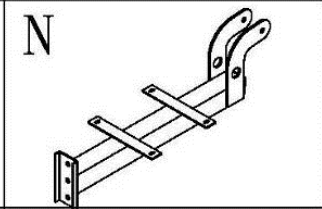
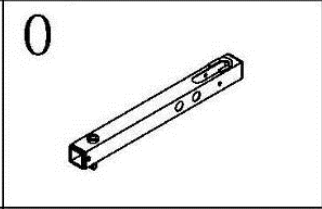
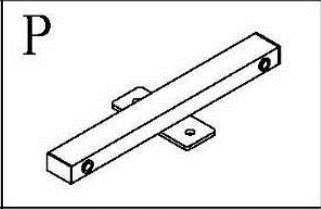
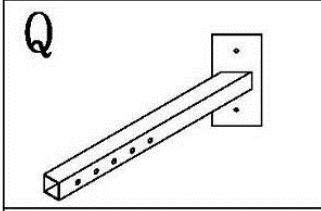
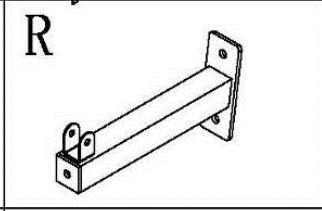
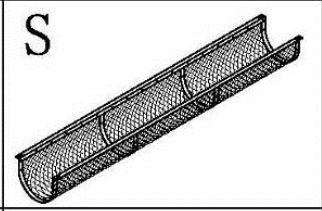
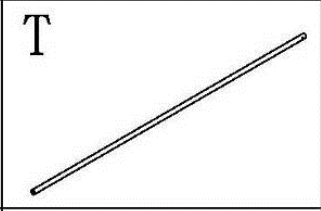
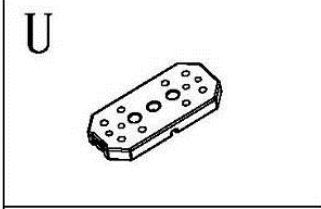
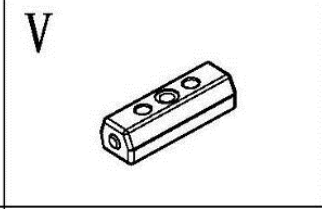
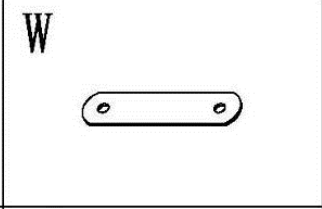
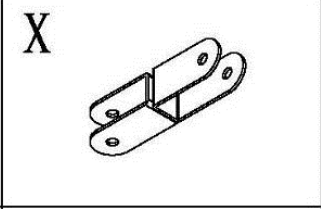
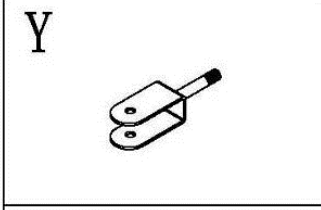
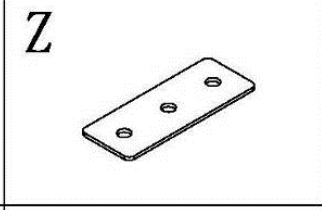
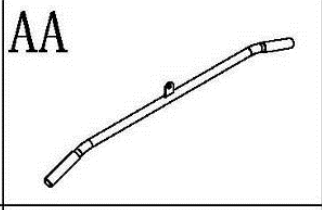
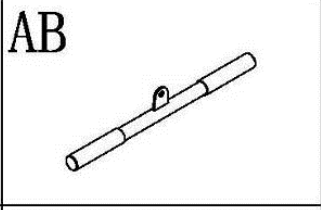
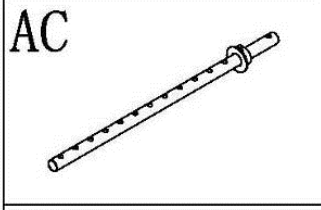
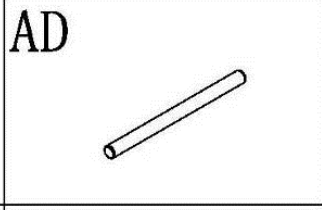
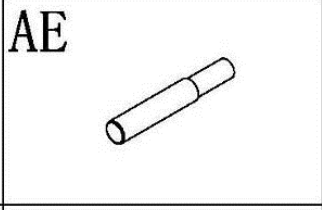
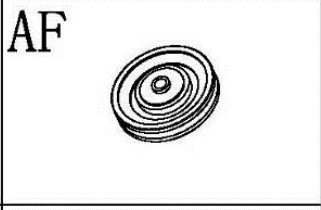
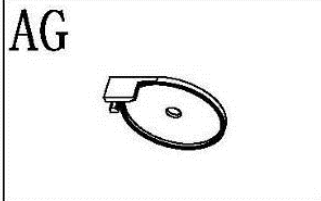
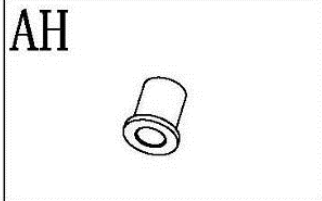
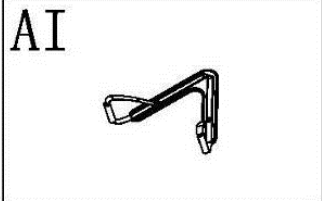
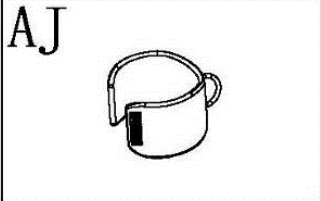





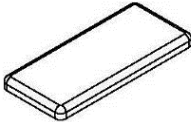
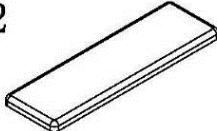
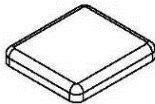

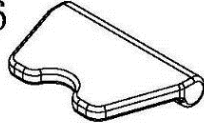
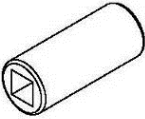

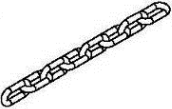

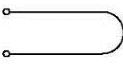
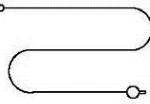
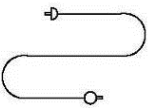

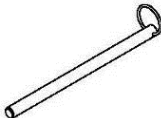
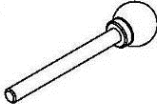
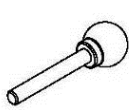

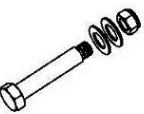
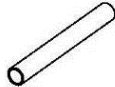

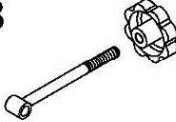

Vracajte tovar len v originálnom balení, alebo balení, ktoré je bezpečné pre prepravu a nemôže dôjsť k poškodeniu stroja.

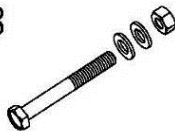
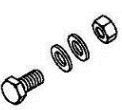
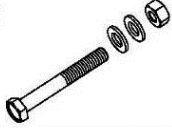

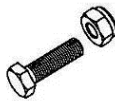
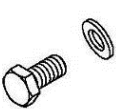
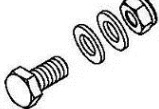
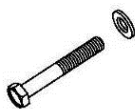
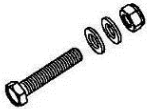
A 	B 	C 	D 
E 	F 	G 	H 
I 	J 	K 	L 
M 	N 	O 	P 
Q 	R 	S 	T 
U 	V 	W 	X 
Y 	Z 	AA 	AB 
AC 	AD 	AE 	AF 
AG 	AH 	AI 	AJ 

TABU KA SÚ IASTOK

ÍSLO	NÁZOV	KS
A	STREDNÁ ZÁKLAD A	1
B	ZADNÁ ZÁKLAD A	1
C	HLAVNÝ VERTIKÁLNY NOSNÍK	1
D	VRCHNÝ KRIŤOVÝ NOSNÍK	1
E	BO NÝ VERTIKÁLNY NOSNÍK	1
F	VRCHNÝ ZADNÝ NOSNÍK	1
G	HLAVNÁ PODPERA SEDACEJ LAVICE	1
H	NOSNÍK LAVICE	1
I	PRÍTLA NÁ VZPERA	1
J	PRAVÁ PODPERA HRUDI	1
K	AVÁ PODPERA HRUDI	1
L	PODPREDA PRAVÉHO OPERADLA RÚK	1
M	PODPERA AVÉHO OPERADLA RÚK	1
N	PODPERA SEDADLA	1
O	ROZTÝRENIE PRE NOHY	1
P	PODPERA KLADKOSTROJA	1
Q	OPORA PREDÉHO OPERADLA RÚK	1
R	OPORA	1
S	SIE OVÝ KRYT	2
T	VODIACÁ TY	2
U	DOSKA PRE NASTAVENIE ZÁVAŤÍ	12
V	VRCHNÁ DOSKA	1
W	SPODNÁ DOSKA KLADKY (A)	2
X	SPODNÁ DOSKA KLADKY (B)	1
Y	SPODNÁ DOSKA KLADKY	2
Z	SPOJNÁ DOSKA 130*50	3
AA	OBLÚKOVÉ MADLO	1
AB	IAHLO	1
AC	DIEROVANÁ TY PRE VO BU ZÁVAŤÍ	1
AD	PENOVÁ TRUBKA	4
AE	RUKOJE	4
AF	KLADKA	17
AG	KRYTKA KLADKY	26
AH	PODLOŤKA	6
AI	POPRUH	1
AJ	POPRUH NA LENOK	1

1		2		3		4	
5		6		7		8	
9		10		11		12	
13		14		15		16	
17		18		19		20	
21		22		23		24	
25		26		27		28	
29		30		31		32	
33		34		35		36	
37		38		39		40	
41							

TABU KA SÚ IASTOK

ÍSLO	NÁZOV	IL
1	VE KÝ CHRBTOVÝ VANKÚ™	1
2	VANKÚ™SEDACEJ LAVICE	1
3	VANKU™SEDADLA	1
4	VANKÚ™ZADNÉHO OPERADLA PRE RUKY	2
5	MALÝ VANKÚ™SEDADLA	1
6	VANKÚ™PREDÉHO OPERADLA PRE RUKY	1
7	PENOVÝ VALEC 45*80*250	2
8	PENOVÝ VALEC 23*70*140	8
9	RE AZ 6	2
10	GUMOVÝ KRÚŤOK	2
11	LANO (STREDNÉ)	1
12	LANO (SPODNÉ)	1
13	LANO (HORNÉ)	1
14	SKOBA 7	5
15	KOLÍK 10*170	1
16	KOLÍK 10*90	2
17	KOLÍK 10*70	1
18	KOLÍK 8*55	1
19	VE KÁ SKRUTKA + DVE PODLOŤKY + POISTNÁ MATICA M 16	2
20	TRUBKA 16*130	1
21	SKRUTKA M 12*165 + DVE PODLOŤKY + DVE POISTNÉ MATICE/	1
22	ZAMKOVÝ KOLÍK M16	1
23	SKRUTKA	1
24	SKRUTKA M12*70 + PODLOŤKY	2
25	SKRUTKA M12*20 + PODLOŤKY	4
26	M10 PODLOŤKY + POISTNÁ MATICA	2
27	SKRUTKA M10*80 + DVE PODLOŤKY + POISTNÁ MATICA	1
28	SKRUTKA M 10*75 +DVE PODLOŤKY	8
29	SKRUTKA M6*16 + DVE PODLOŤKY + POISTNÁ MATICA	8
30	SKRUTKA M10*70 + DVE PODLOŤKY + MATICE + SKRUTKA	11
31	SKRUTKA M 10*65 + DVE PODLOŤKY + MATICA	3
32	SKRUTKA M10*35 + POISTNÁ MATICA	1
33	SSKRUTKA M 10*20 + PODLOŤKY	1
34	SKRUTKA M10*20 + POISTNÁ MATICA	2
35	SKRUTKA M8*65 + PODLOŤKY	8
36	SKRUTKA M8*55 + DVE PODLOŤKY + POISTNÁ MATICA	1
37	SKRUTKA M8*40 + DVE PODLOŤKY + POISTNÁ MATICA	1
38	SKRUTKA M 6*16 + PODLOŤKY	10
39	SKRUTKA M10*45 + DVE PODLOŤKY + POISTNÁ MATICA	14
40	GUMOVA PODLOŤKA	2
41	SKRUTKA M10*45	2

KROK 1

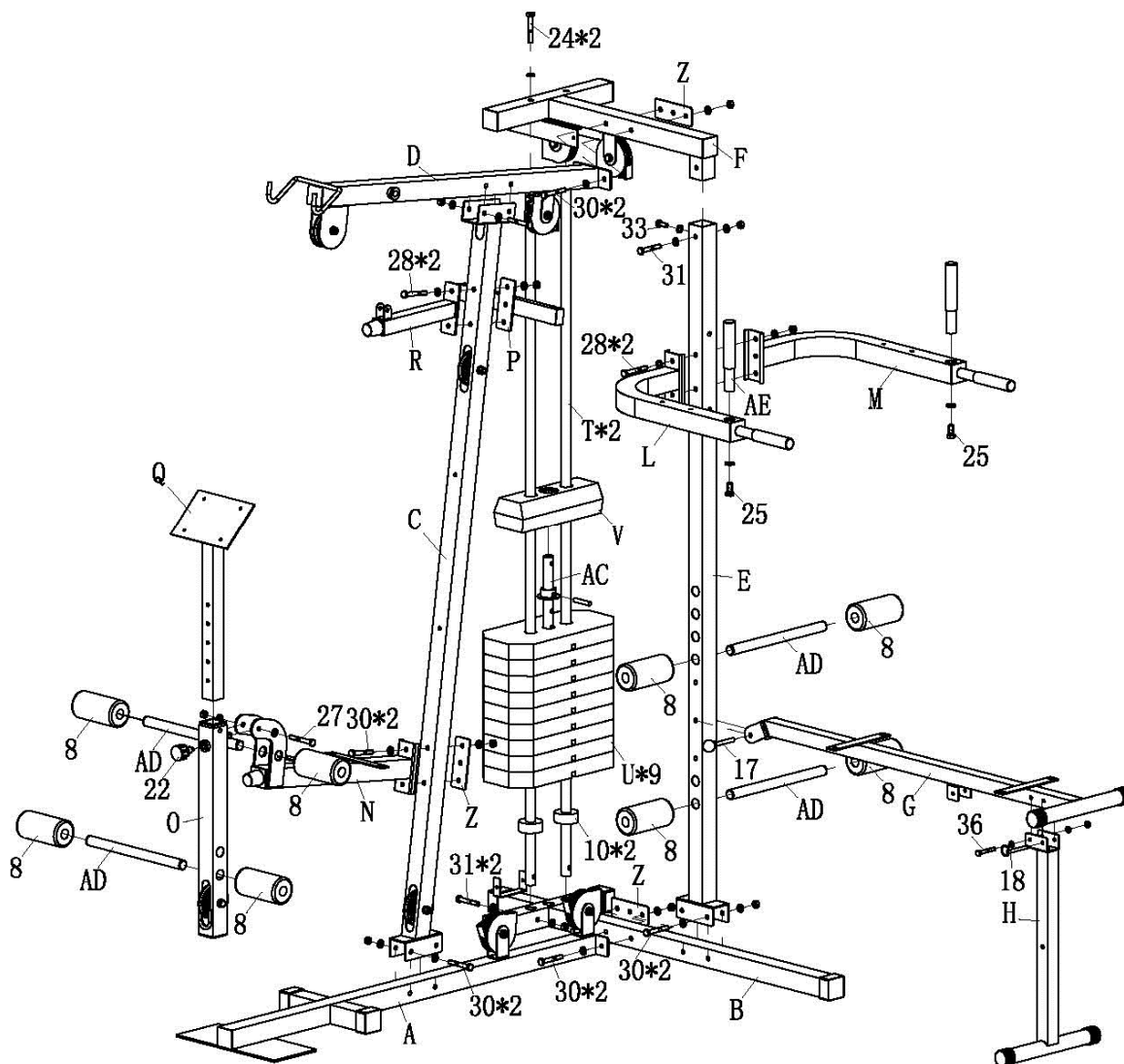

- PRIPOJTE (A) K (Z) K ást (B) DVOMA MONTÁfiAMI (30) POD A OBRÁZKU
- PRIPOJTE © K (A) DVOMA MONTÁfiAMI (30). PRIPOJTE (E) K (B) DVOMA MONÁfiMAMI (30)
- VOfiTE ASTI (T) K (B) A PRIPOJTE DVOMA MONTÁfiAMI (31). VLOfiTE AS (10)
- NA AS (T).NASUNTE KAfiDÚ AS (U)NA AS (T).VLOfiTE AS (AC) K ASTI (U). NASUNTE AS (V) NA
- AS (T.)
- PRIPOJDE (D) K ASTI (C) DVOMA MONTÁfiAMI (30).
- PRIPOJTE (F) A AS (Z) K ASTI (D). PRIPOJTE J ASTI (E).
- PRIPOJTE AS (T) AKO JE UKÁZANÉ NA OBRÁZKU.
- PRIPOJTE (N) A AS (Z) K ASTI (C). PRILOfiTE DIEI (O) K ASTI (N). VLOfiTE AS (Q) POUfiITE AS (22)
- POD A OBRÁZKU.
- PRIPOJTE (R) A AS (P) K ASTI (C) D DVOMA MONTÁfiAMI (28).
- PRIPOJTE (L) A AS (M) K ASTI (E) DVOMA MANTÁfiAMI (28).
- PRIPOJTE (G) K ASTI (E) POUfiITE AS (17), POTOM PRIPOJTE AS (H) K ASTI (G) POD A OBRÁZKU...

KROK 2

1. PRIPOJTE (I) K ASTI (D) POUŤITE AS (20) A MONTÁŤIE (21) POD A OBRÁZKU.
2. PRIPOJTE (J) A AS (K) TO PART (I) MONTÁŤAMI (19). POTOM VLOŤITE AS (16).
3. PRIPOJTE (7) K ASTI (J) A AS (K). POTOM VLOŤITE AS (AE) K ASTI (J) A AS (K) POUŤITE MONTÁŤIE (25).
4. PRIPOJTE (Y) K ASTI (J) A ASTI (K) MONTÁŤAMI (29).
5. PRIPOJTE (1) K ASTI (C) DVOMA MONTÁŤAMI (35).
6. PRIPOJTE (2) K ASTI (G) ŤYRMA MONTÁŤAMI (38).
7. PRIPOJTE (3) K ASTI (N) ŤYRMA MONTÁŤAMI (38).
8. PRIPOJTE AS (4) K ASTI (L) A ASTI (M) DVOMA MONTÁŤAMI (35).
9. PRIPOJTE AS (5) K ASTI (E) DVOMA MONTÁŤAMI (35).
10. PRIPOJTE AS (6) K ASTI (Q) ŤYRMA MONTÁŤAMI (38).

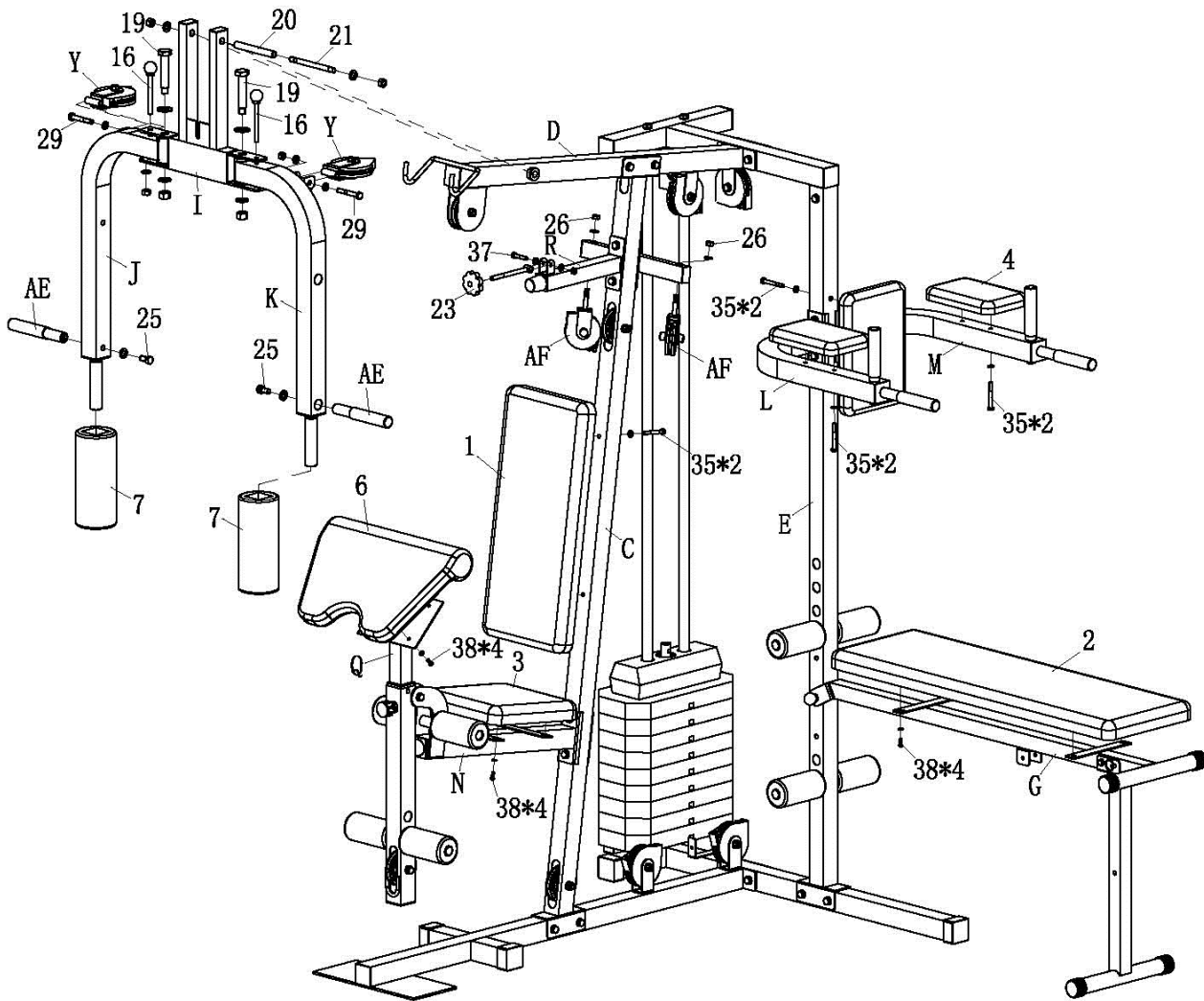

KROK 3

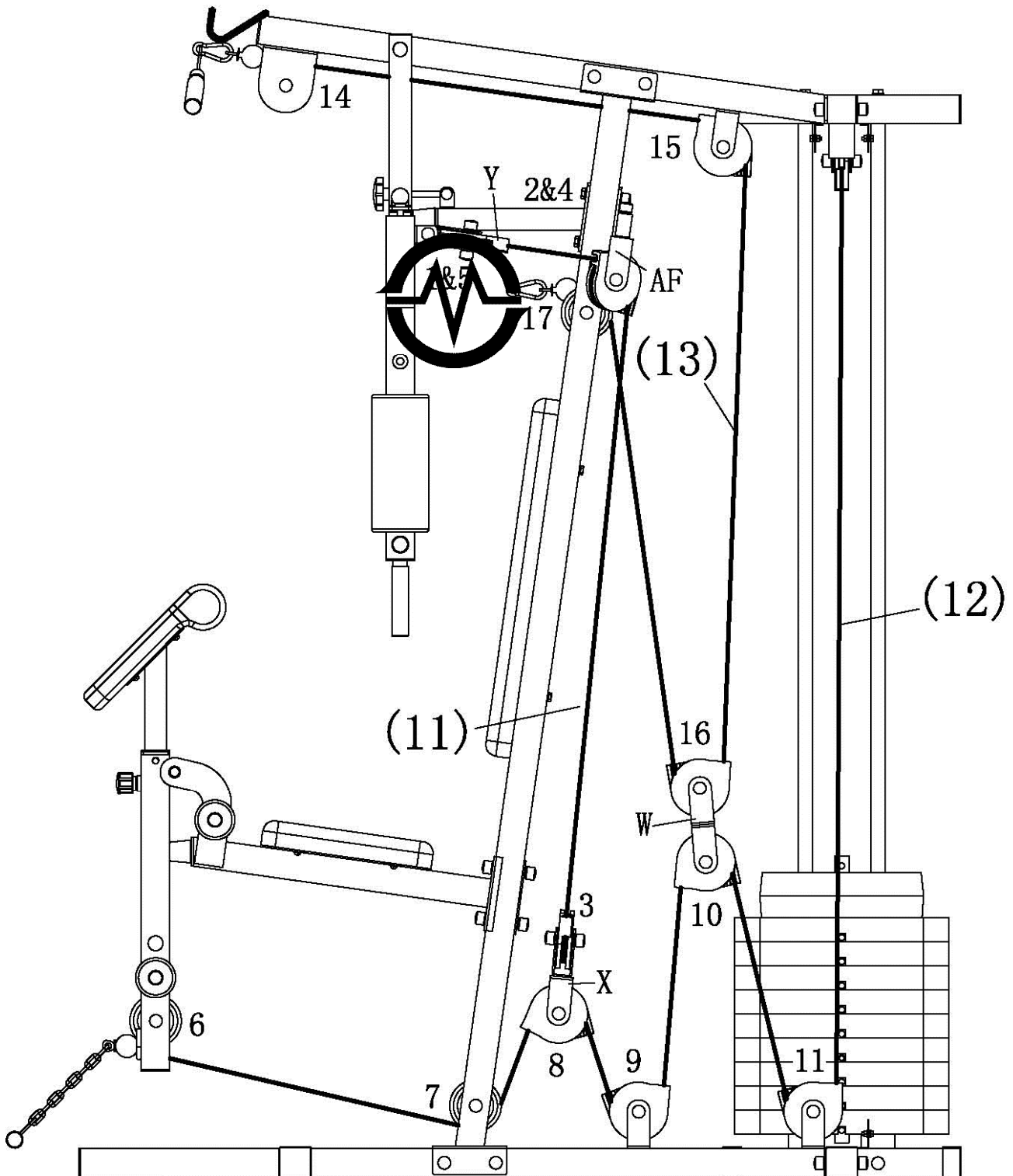

MONTÁŽ LANKA

POZNÁMKA: PRI TÝCHTO KROKOCH BY STE MALI VY A KLADKY V ICH POZÍCIÍ

- PRIPOJTE LANKO BEZ BALÓNKA (11)
VEZMITE JEDEN KONIEC LANKA A PRIPOJTE HO K JEDNEJ Y OPOR HRUDI SKRUTKOU M 10*20 A POISTNOU MATICOU (34) POD A OBRÁZKU. POTOM VEDTE DRUHÝ KONIEC LANKA OKOLO

KLADKY .1, CEZ KLADKU .2, DOLE A OKOLO KLADKY .3 VKLADKOSTROJI (X), HORE A OKOLO KLADKY .4, OKOLO KLADKY .5, ZABEZPE TE LANKO PRIPOJENÍM K OPORE HRUDI POMOCOU SKRUTKY M10*20 A POISTNEJ MATICE (34) POD A OBRÁZKU.

- LANKO S JEDNÝM BALÓNIKOM (12)???

ZA NIE VEDENÍM TOHO KONCA LANKA, KDE NIE JE BALÓNIK OKOLO KLADKY .8 V KLADKOSTROJI (X), DOLE A OKOLO KLADKY .9 HORE A OKOLO KLADKY .10 V KLADKOSTROJI (W), DOLE A OKOLO KLADKY .11, HORE A OKOLO KLADKY .12, OKOLO KLADKY .13, DOLE SKOBOU (14) A ŤELEZNOU RE AZOU (9) KU KONCI LANKA, POTOM ZABEZPE TE KONIEC LANKA K DIEROVANEJ TY I (AC) POMOCOMU SKRUTKY M10*35 A POISTNEJ MATICE (32) POD A OBRÁZKU.

- LANKO S JEDNÝM A POL BALÓNIKOM (13)

ZA NITE VEDENÍM TOHO KONCA, KDE JE POL BAKÓNIKA, OKOLO KLADKY .14, CEZ KLADKU .15, DOLE A OKOLO KLADKY .16 V KLADKOSTROJI (X), HORE A OKOLO KLADKY .17 POD A OBRÁZKU.

KROK 4

PRIPOJTE DVA SIE OVÉ KRYTZ (S) K ZARIADENIU POMOCOU MONTÁŤIE (38) POD A OBRÁZKU. NAKONIEC, PROSIM NASADTE GUMOVÉ KRYTY (39) (40) (41) NA ODPOVEDAJÚCE SKRUTKY A MATICE.

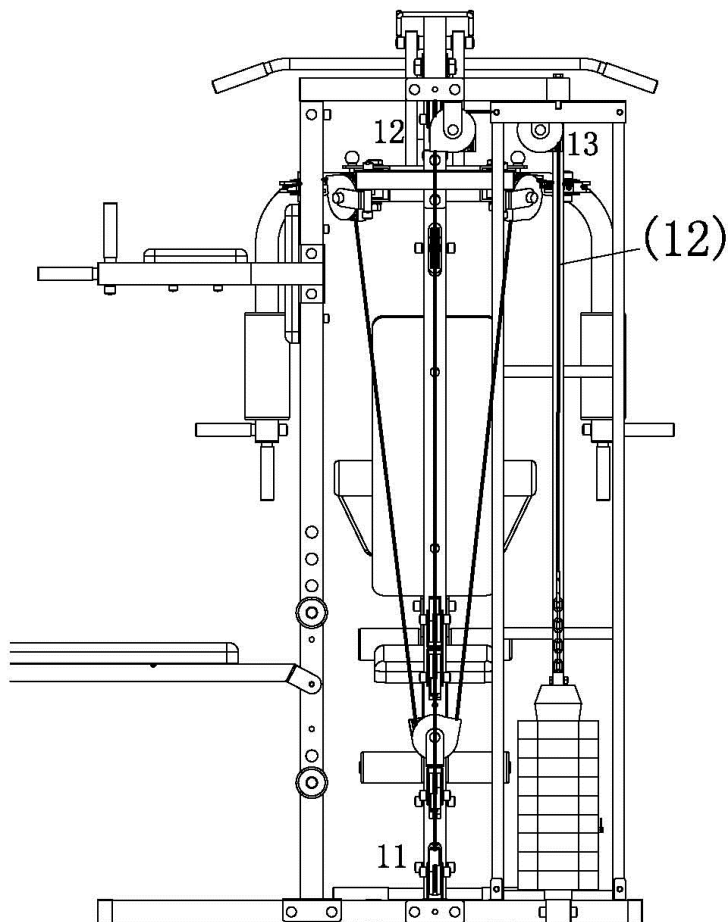

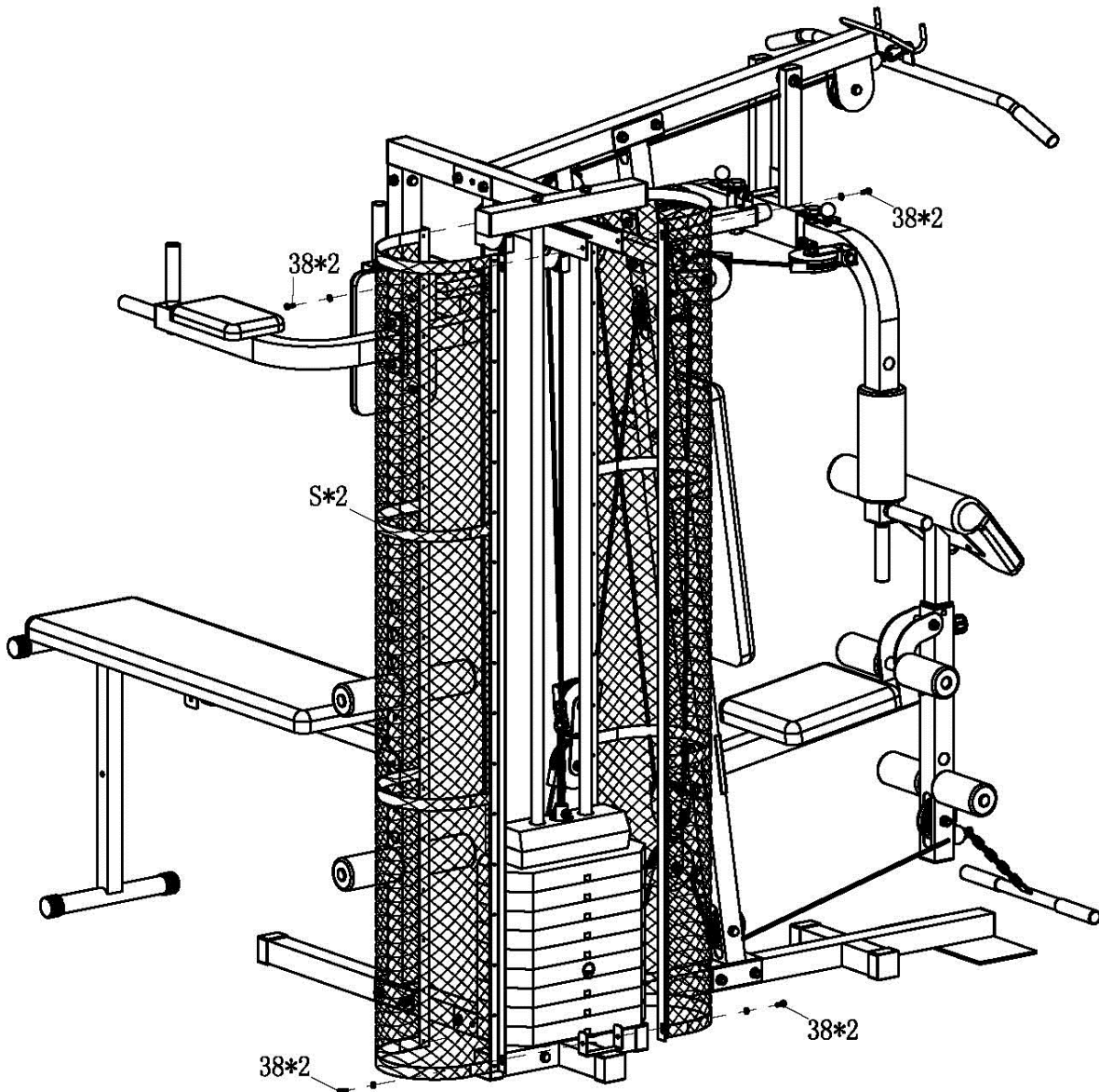

Cvi enia na posil ovacej veži

Upozornenie: obrázky sú iba orienta né, cviky sú spoločné pre viac druhov veží. Niektoré sú asi táto veža nemá, preto tieto cviky nemôžete vykonať .

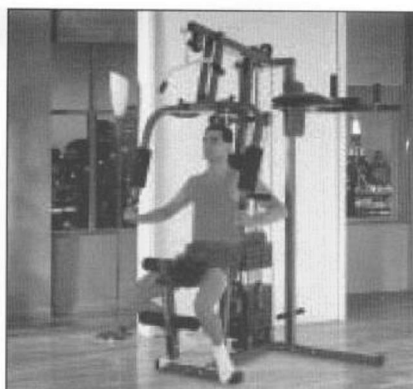

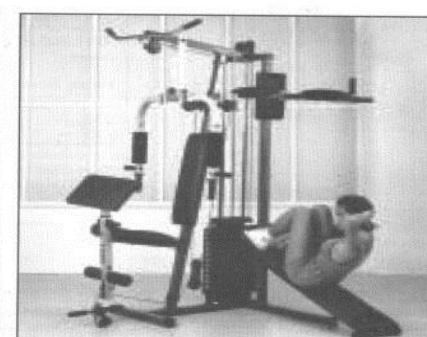
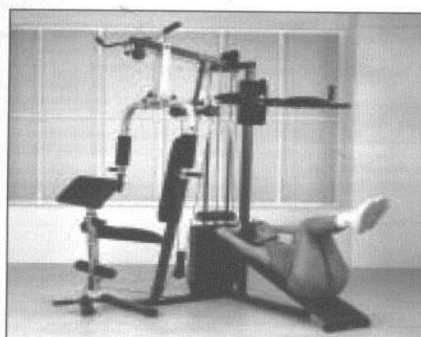
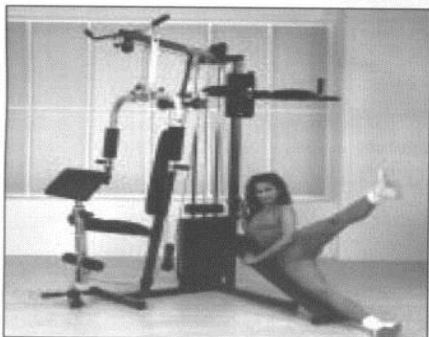
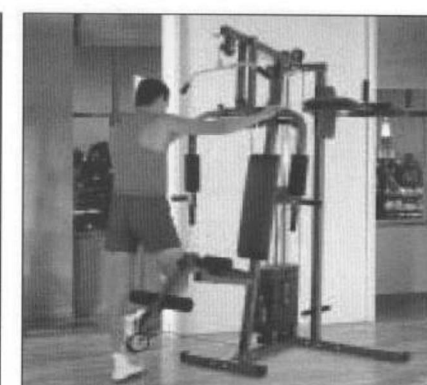
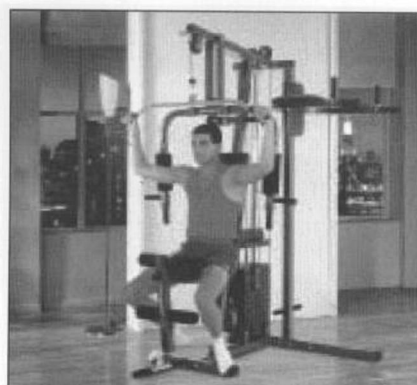
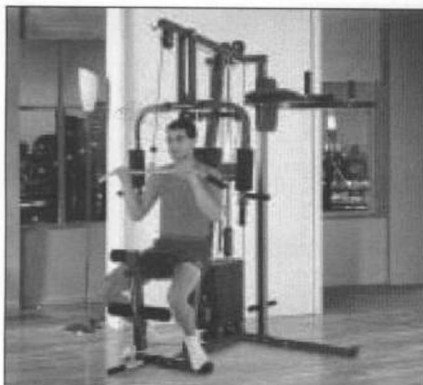
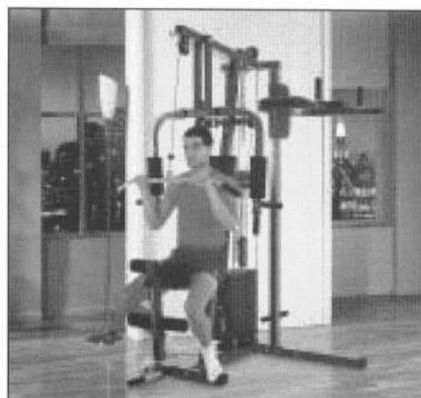
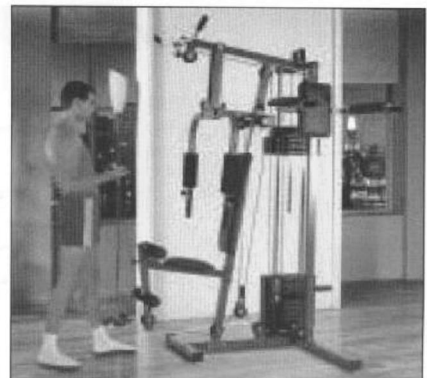
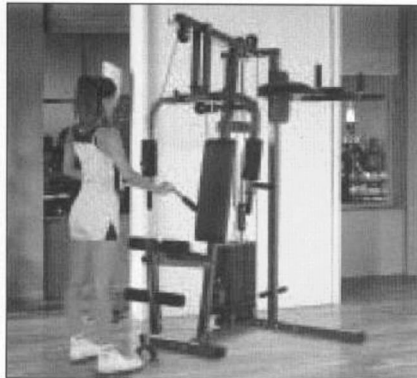
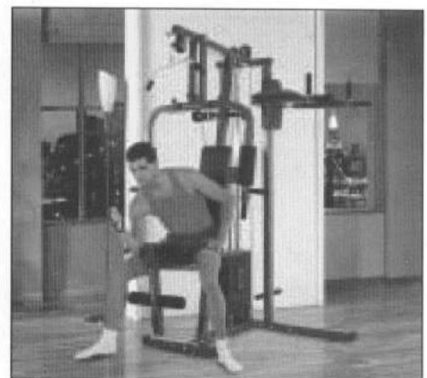
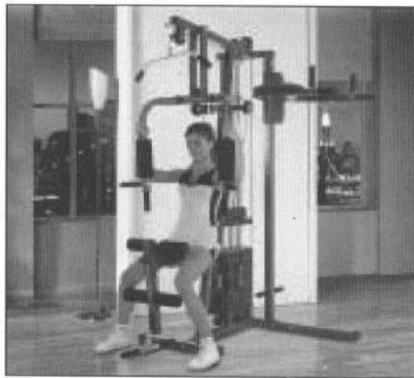
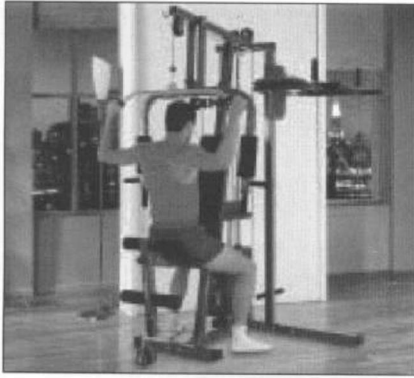

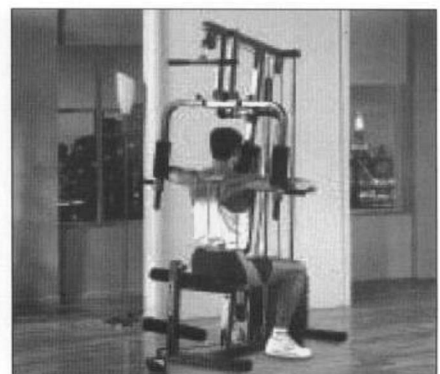
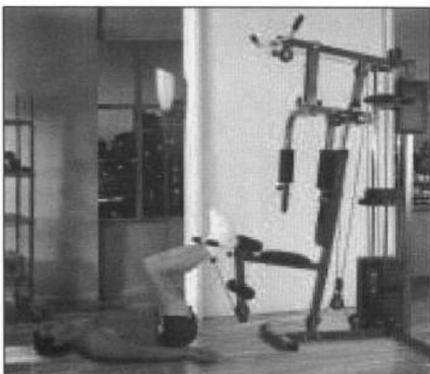
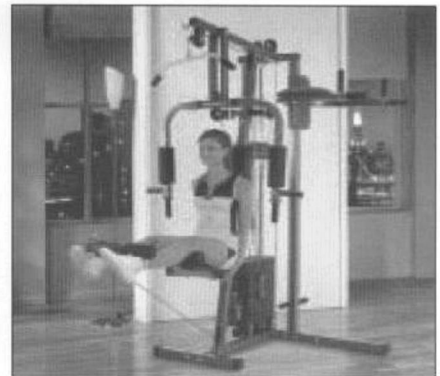
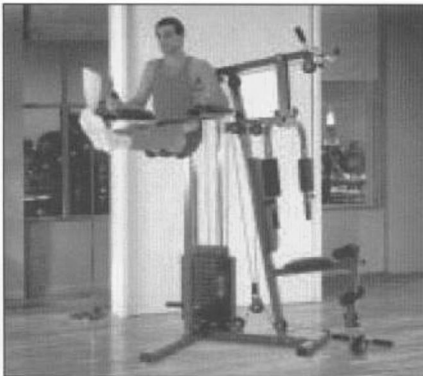
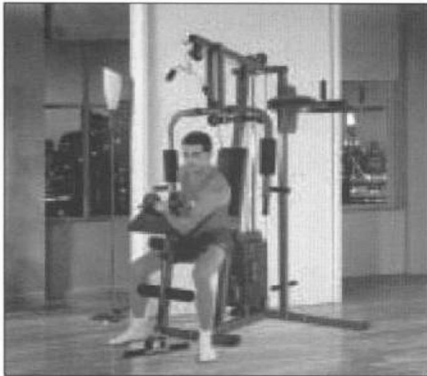
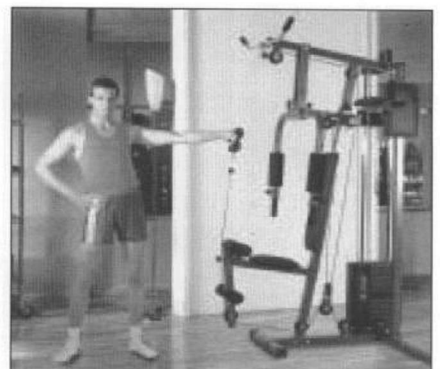
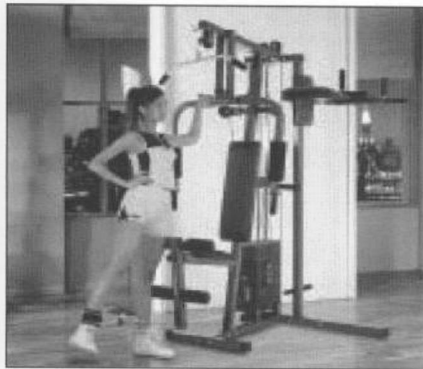

Údržba

Pravidelne prevádzajte bežnú údržbu stroja na základe vytázenia stroja minimálne však po 20 hodinách prevádzky.

Údržba zahŕňa:

1. Kontrolu všetkých pohyblivých častí stroja (osky, klby prevádzajúce pohyb, atď.), či sú dostatočne premazané. Ak nie, ihneď ich namažte. Doporučujeme bežný olej pre bicykle a šijacie stroje alebo silikonové oleje.
 - pravidelná kontrola všetkých častí – skrutky a matice a pravidelné dot'ahovanie.
 - K údržbe čistoty použite len mydlový roztok a nie čistiace prostriedky.
 - Skladujte vežu vždy na suchom a teplom mieste.

UPOZORNENIE.

Lavica musí byť umiestnená na rovnej a pevnej podložke. Pred každým použitím výrobku skontrolujte dotiahnutie všetkých skrutiek.

Predávajúci poskytuje na tento výrobok prvému majite ovi nasledujúce záruky:

- záruku 5 rokov na rám a jeho asti

- záruku 2 roky na ostatné diely

Záruka sa nevzahuje na závady vzniknuté:

1. zavinením užívate a tj. Pozkodenie výrobku nesprávnou montá0ou, neodbornou repasiou, u0ívaním v nesúlade so záru ným listom napr. Nedostato ným zasunutím sedadlovej ty e do rámu, nedostato ným utiahnutím pedálov v k ukách a k úk k stredovej osi
2. nesprávnou alebo zanedbanou údr0bou
3. mechanickým pozkodením
4. opotrebovaním dielov pri be0nom pou0ívaní (napr. Gumové a plastové asti, pohyblivé mechanizmy ako lo0iská, klinový reme , opotrebenie tla idiel na computeri)
5. neodvratnou udalos ou a 0ivelnou pohromou
6. neodbornými zásahmi
7. nesprávnym zaobchádzaním, i nevhodným umiestnením, vplyvom nízkej alebo vysokej teploty, pôsobením vody, neúmerným tlakom a nárazmi, úmyselne pozmeneným designom, tvarom alebo rozmermi

Upozornenie:

1. cví enie doprevadzané zvukovými efektmi a ob asným v zganím nie je závada brániaca riadnemu pou0ívaniu stroja a tak isto nemô0e by predmetom reklamácie. Tento jav sa dá odstráni be0nou údr0bou.
2. doba 0ivotnosti lo0isk, klinového reme a a alzích pohyblivých astí mô0e by kratzia ne0 je doba záruky
3. na stroji je nutné vykona odborné vy istenie a zostavenie minimálne jeden krát za 12 mesiacov
4. v dobe záruky budú odstránené vsetky poruchy výrobku spôsobené výrobnou závadou alebo chybným materiálom výrobku tak, aby vec mohla by riadne pou0ívaná.
5. reklamácia sa uplat uje zásadne písomne s presným ozna ením typu tovaru, popisom závady a potvrdeným dokladom o zakúpení.

Copyright - autorské práva

Spolo nos MASTER SPORT s.r.o. si vyhradzuje vsetky autorské práva k obsahu tohoto návodu na pou0itie. Autorské právo zakazuje reprodukciu astí tohto návodu alebo ako celku tre ou stranou bez výslovného súhlasu spolo nosti MASTER SPORT s.r.o.. Spolo nos MASTER SPORT s.r.o. pre pou0itie informácií obsiahnutých v tomto návode na pou0itie nepreberá 0iadnu zodpovednos za akýko vek patent.

TRINET Corp, s. r. o.
Cesta do Rudiny 1098
024 01 Kysucké Nové Mesto, Slovakia
info@najlacnejsisport.sk
www.najlacnejsisport.sk





**ATLAS MASTER® POSEIDON
MAS-HG1104**

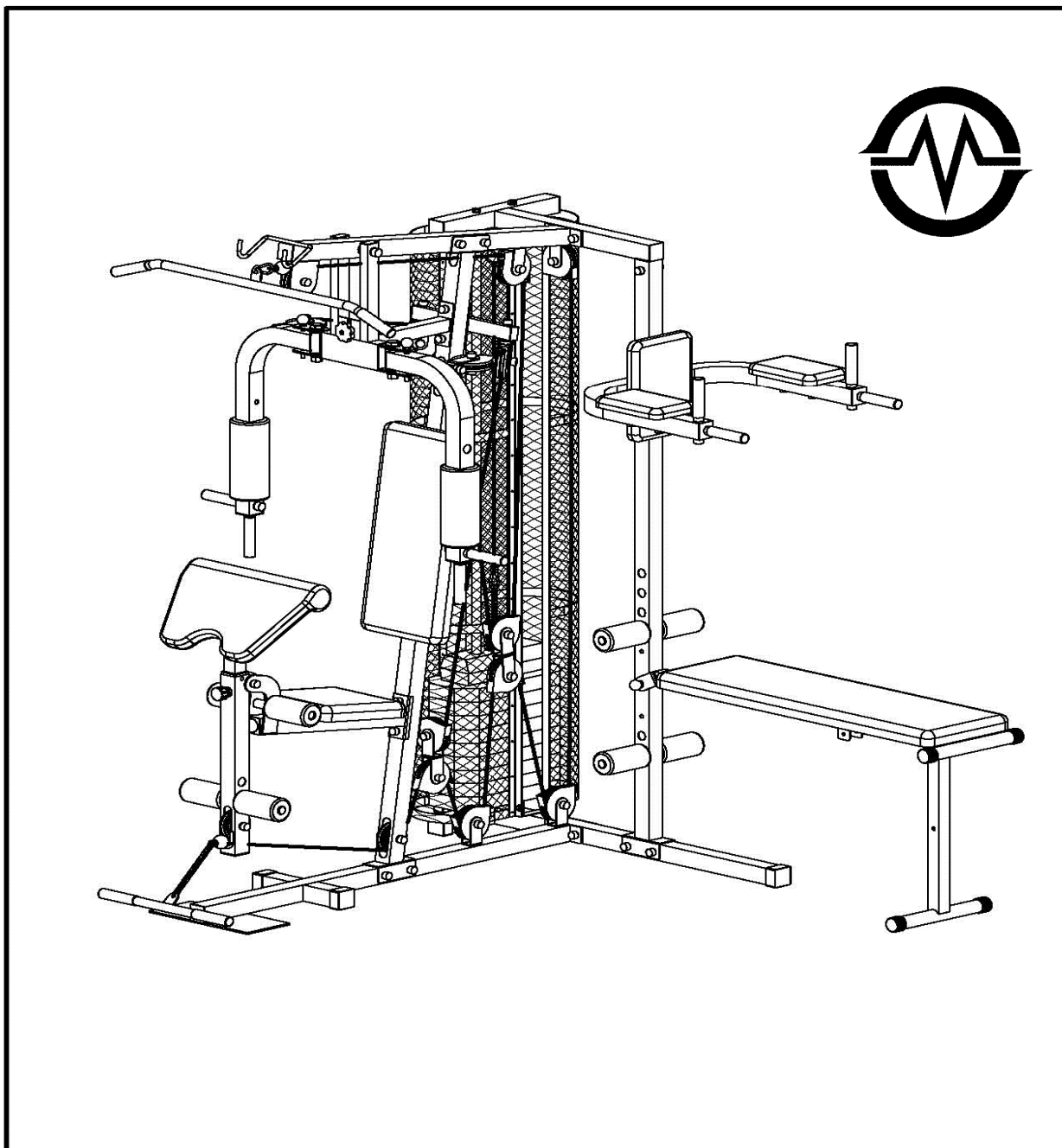

INSTRUKCJA OBSŁUGI



**NEJLEVNIEJSI
SPORT.CZ**



**NAJLACNEJSI
SPORT.SK**



**NAJTANSZY
SPORT.PL**

Dziękujemy za zakupienie naszego produktu. Z naszej strony dokładamy wszelkich starań, aby oferowane Państwu produkty miały najwyższą jakość. Mimo naszych starań, może się zdarzyć, że napotkacie Państwo na drobne usterki, jeżeli tak się stanie, prosimy o kontakt (również w sytuacji zauważenia braku którejś z części). Urządzenie to jest przeznaczone wyłącznie do użytku domowego.

Podstawowe informacje:

- Urządzenie jest przeznaczone wyłącznie do użytku domowego. Nie jest przeznaczone do fitness klubów czy do innego użytku komercyjnego.
- Nieprawidłowe używanie (np. zbyt częste ćwiczenie, gwałtowne ruchy bez rozgrzewki, złe ustawienie) może prowadzić do kontuzji.
- Przed rozpoczęciem ćwiczeń należy skonsultować się z lekarzem w kwestii: ciśnienia krwi, problemów ortopedycznych, stanu serca itd.
- Producent nie ponosi odpowiedzialności za jakiegokolwiek kontuzje lub uszkodzenia, które powstaną w wyniku używania tego produktu lub w wyniku jego niewłaściwego złożenia czy konserwacji.

Informacje dotyczące bezpieczeństwa:

Aby zapobiec kontuzji lub uszkodzeniu urządzenia należy postępować zgodnie z poniższymi regułami:

- maksymalne obciążenie wynosi 120 kg
- urządzenie to należy do klasy HC i nie jest przeznaczone do ćwiczeń terapeutycznych
- urządzenia tego nie można używać w pomieszczeniach niezapewniających stałego dostępu do świeżego powietrza
- wysoka temperatura, wilgoć i woda nie mogą doprowadzić do uszkodzenia urządzenia
- przed użyciem należy dokładnie zapoznać się z instrukcją obsługi
- urządzenie to należy umieścić na płaskiej i stabilnej powierzchni. Należy upewnić się, że urządzenie jest stabilne i bezpieczne
- urządzenie to wymaga minimalnie 2 metrów wolnej przestrzeni wokół
- nieprawidłowe lub zbyt częste ćwiczenie może prowadzić do poważnego uszkodzenia zdrowia
- należy upewnić się, że żadne uchwyty ani inne części nie będą przeszkadzały w ćwiczeniach
- należy regularnie sprawdzać wszystkie części. W razie zauważenia usterki, nie należy korzystać z urządzenia, uszkodzoną część wymienić lub skontaktować się ze sprzedawcą
- należy regularnie sprawdzać czy wszystkie śruby i nakrętki są prawidłowo dociągnięte
- nie wolno zostawiać dzieci i zwierząt bez nadzoru w pobliżu urządzenia
- urządzenie to nie jest zabawką
- polecamy schować tę instrukcję obsługi w celu późniejszego zamówienia części zapasowych

Uwaga: Towar można zwrócić tylko w oryginalnym opakowaniu lub opakowaniu, które jest bezpieczne przy transporcie, tak aby nie doszło do uszkodzenia.

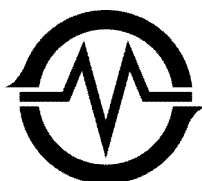

A 	B 	C 	D 
E 	F 	G 	H 
I 	J 	K 	L 
M 	N 	O 	P 
Q 	R 	S 	T 
U 	V 	W 	X 
Y 	Z 	AA 	AB 
AC 	AD 	AE 	AF 
AG 	AH 	AI 	AJ 

TABELA CZ CI

NUMER	NAZWA	IL
A	RODKOWA PODSTAWA	1
B	TYLNA PODSTAWA	1
C	G/ ÓWNY NO NIK PIONOWY	1
D	WIERZCHNI NO NIK KRZY OWY	1
E	BOCZNY NO NIK PIONOWY	1
F	WIERZCHNI NO NIK TYLNY	1
G	G/ ÓWNE OPARCIE/ AWECZKI	1
H	NO NIK/ AWECZKI	1
I	D WIGNIA KLATKI PIERSIOWEJ	1
J	PRAWY RAMI	1
K	LEWE RAMI	1
L	PODPARCIE PRAWEGO OPARCIA R K	1
M	PODPARCIE LEWEGO OPARCIA R K	1
N	PODPARCIE SIEDZENIA	1
O	ROZSZERZENIA DLA NÓG	1
P	PODPARCIE BLOKU Z/ O ONEGO	1
Q	FILAR PRZEDNIEGO OPARCIA R K	1
R	OPARCIE	1
S	SIECIOWE POKRYCIE	2
T	PR T WODZ CY	2
U	BLAT DO NASTAWIANIA OBCI ENIA	12
V	WIERZCHNI BLAT	1
W	DESECZKA/ CZ CA WIELOKR EK (A)	2
X	DESECZKA/ CZ CA WIELOKR EK (B)	1
Y	DESECZKA/ CZ CA WIELOKR EK	2
Z	DESKA/ CZ CA 130*50	3
AA	POR CZ/ UKOWA	1
AB	UCHWYT	1
AC	DZIURKOWANY PR T DO USTAWIENIA OBCI ENIA	1
AD	PIANKOWA RURKA	4
AE	R CZKA	4
AF	WIELOKR EK	17
AG	PODKRYWA WIELOKR EK	26
AH	PODK/ ADKA	6
AI	PAS	1
AJ	PAS	1





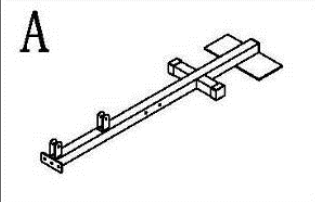
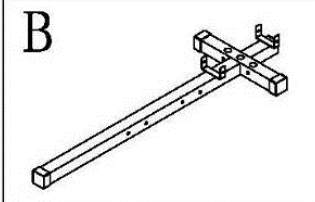
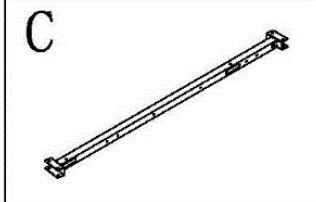
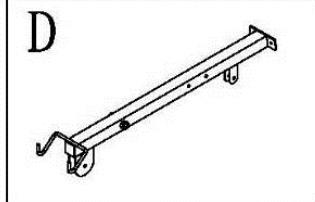
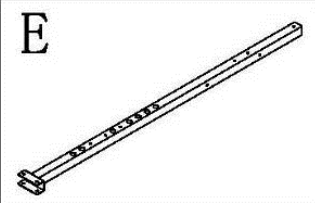
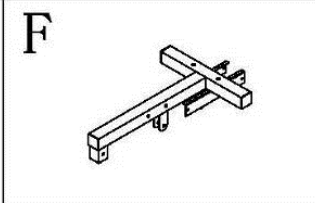
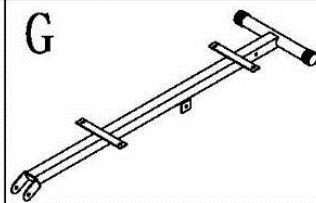
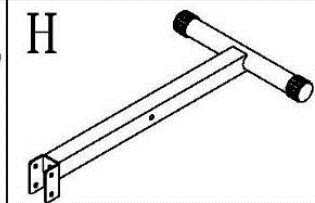
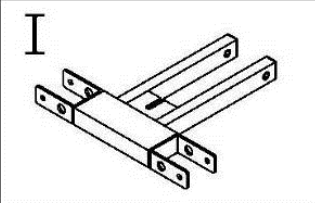
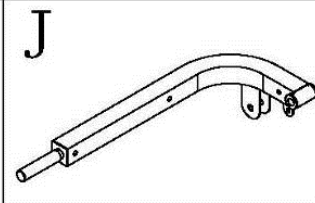
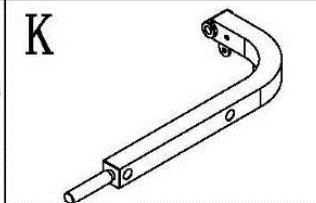
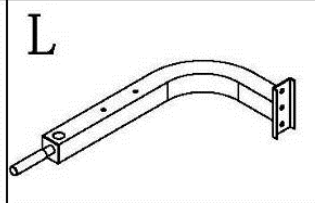
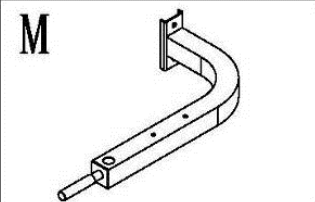
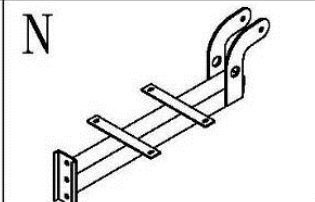
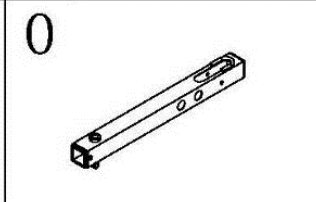
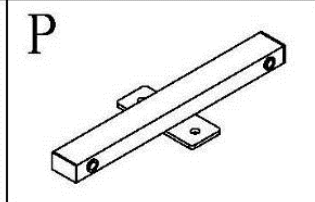
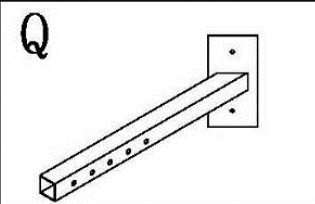
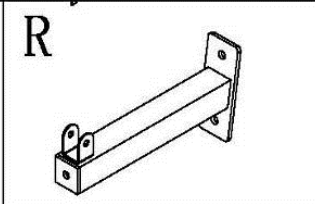
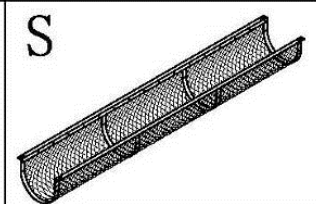
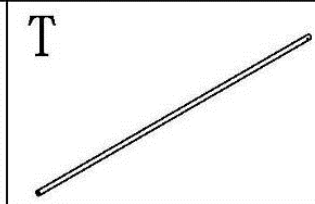
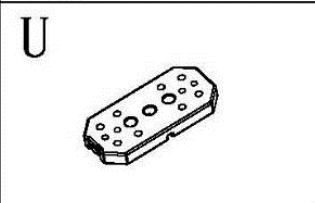
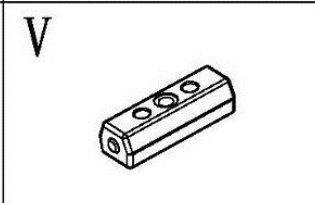
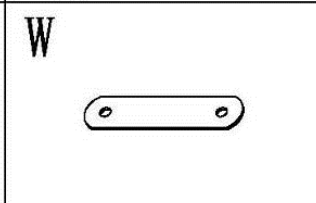
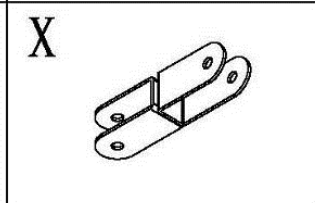
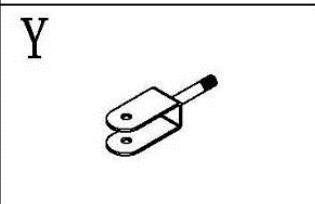
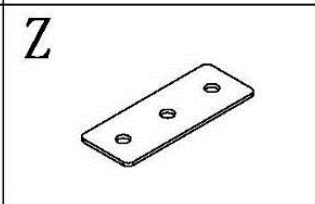
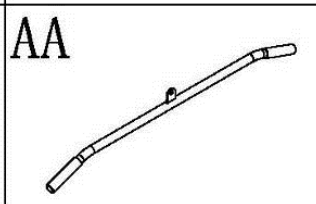
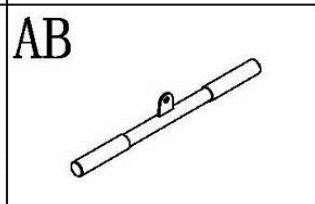
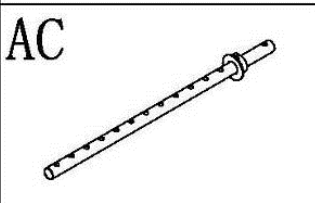
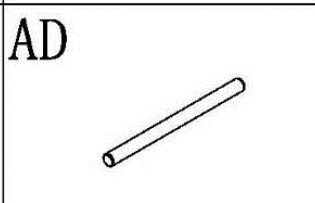
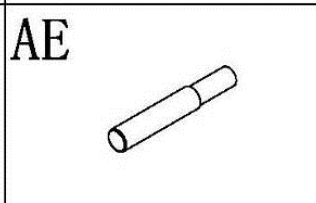
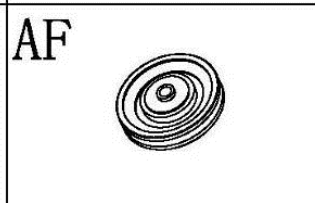
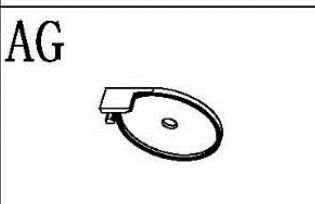
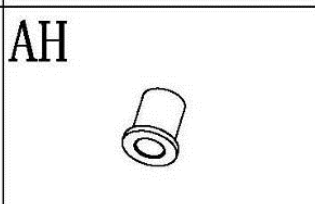
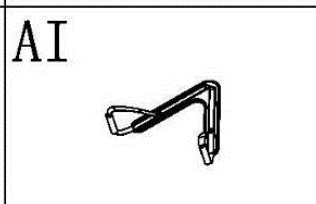
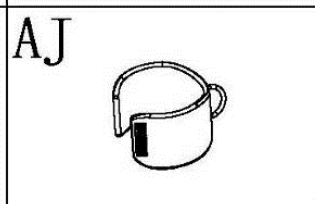





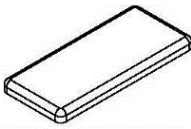
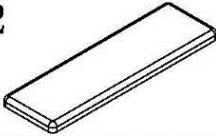
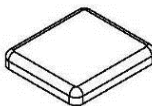

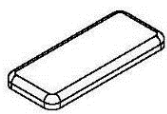
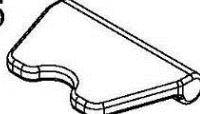
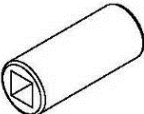

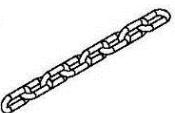

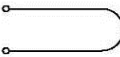
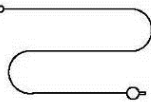
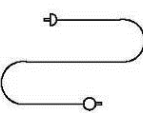

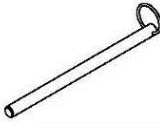
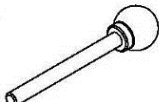
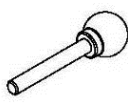

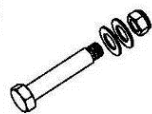
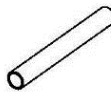

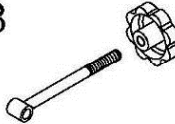

1 	2 	3 	4 
5 	6 	7 	8 
9 	10 	11 	12 
13 	14 	15 	16 
17 	18 	19 	20 
21 	22 	23 	24 
25 	26 	27 	28 
29 	30 	31 	32 
33 	34 	35 	36 
37 	38 	39 	40 
41 			

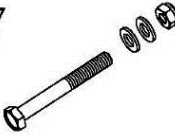
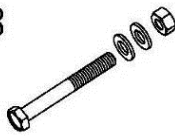
TABELA CZ CI

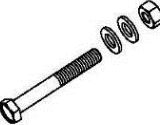
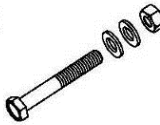
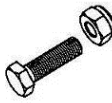
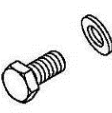
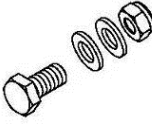
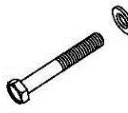
NUMER	NAZWA	IL
1	DU A PODUSZKA POD PLECY	1
2	PODUSZKA/ AWECZKI	1
3	PODUSZKA SIEDZENIA	1
4	PODUSZKA TYLNEGO OPARCIA R K	2
5	MA/ A PODUSZKA SIEDZENIA	1
6	PODUSZKA PRZEDNIEGO OPARCIA R K	1
7	WALEC PIANKOWY 45*80*250	2
8	WALEC PIANKOWY 23*70*140	8
9	/ A CUCH 6	2
10	KR EK GUMOWY	2
11	LINKA (RODKOWA)	1
12	LINKA (DOLNA)	1
13	LINKA (GÓRNA)	1
14	RUBA 7	5
15	KO/ ECZEK 10*170	1
16	KO/ ECZEK 10*90	2
17	KO/ ECZEK 10*70	1
18	KO/ ECZEK 8*55	1
19	WIELKA RUBA + 2 PODK/ ADKI + ZABEZPIECZENIA NAKR TKI M16	2
20	RURKA 16*130	1
21	RUBA M12*165 + 2 PODK/ ADKI + 2 ZABEZPIECZAJ CE NAKR TKI	1
22	KO/ ECZEK ZAMKNI CIA M16	1
23	SRUBA	1
24	RUBA M12*70 + PODK/ ADKI	2
25	RUBA M12*20 + PODK/ ADKI	4
26	PODK/ ADKI M10 + NAKR TKA ZABEZPIECZAJ CA	2
27	RUBA M10*80 + 2 PODK/ ADKI + NAKR TKA ZABEZPIECZAJ CA	1
28	RUBA M10*75 + 2 PODK/ ADKI	8
29	RUBA M6*16 + 2 PODK/ ADKI + NAKR TKA ZABEZPIECZAJ CA	8
30	RUBA M10*70 + 2 PODK/ ADKI + NAKR TKI + SKR TKA	11
31	RUBA M10*65 + 2 PODK/ ADKI + NAKR TKA	3
32	RUBA M10*35 + NAKR TKA ZABEZPIECZAJ CA	1
33	RUBA M10*20 + PODK/ ADKI	1
34	RUBA M10*20 + NAKR TKA ZABEZPIECZAJ CA	2
35	RUBA M8*65 + PODK/ ADKI	8
36	RUBA M8*55 + 2 PODK/ ADKI + NAKR TKA ZABEZPIECZAJ CA	1
37	RUBA M8*40 + 2 PODK/ ADKI + NAKR TKA ZABEZPIECZAJ CA	1
38	RUBA M6*16 + PODK/ ADKI	10
39	RUBA M10*45 + 2 PODK/ ADKI + NAKR TKA ZABEZPIECZAJ CA	14
40	GUMOWA PODK/ ADKA	2
41	RUBA M10*45	2

KROK 1

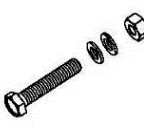

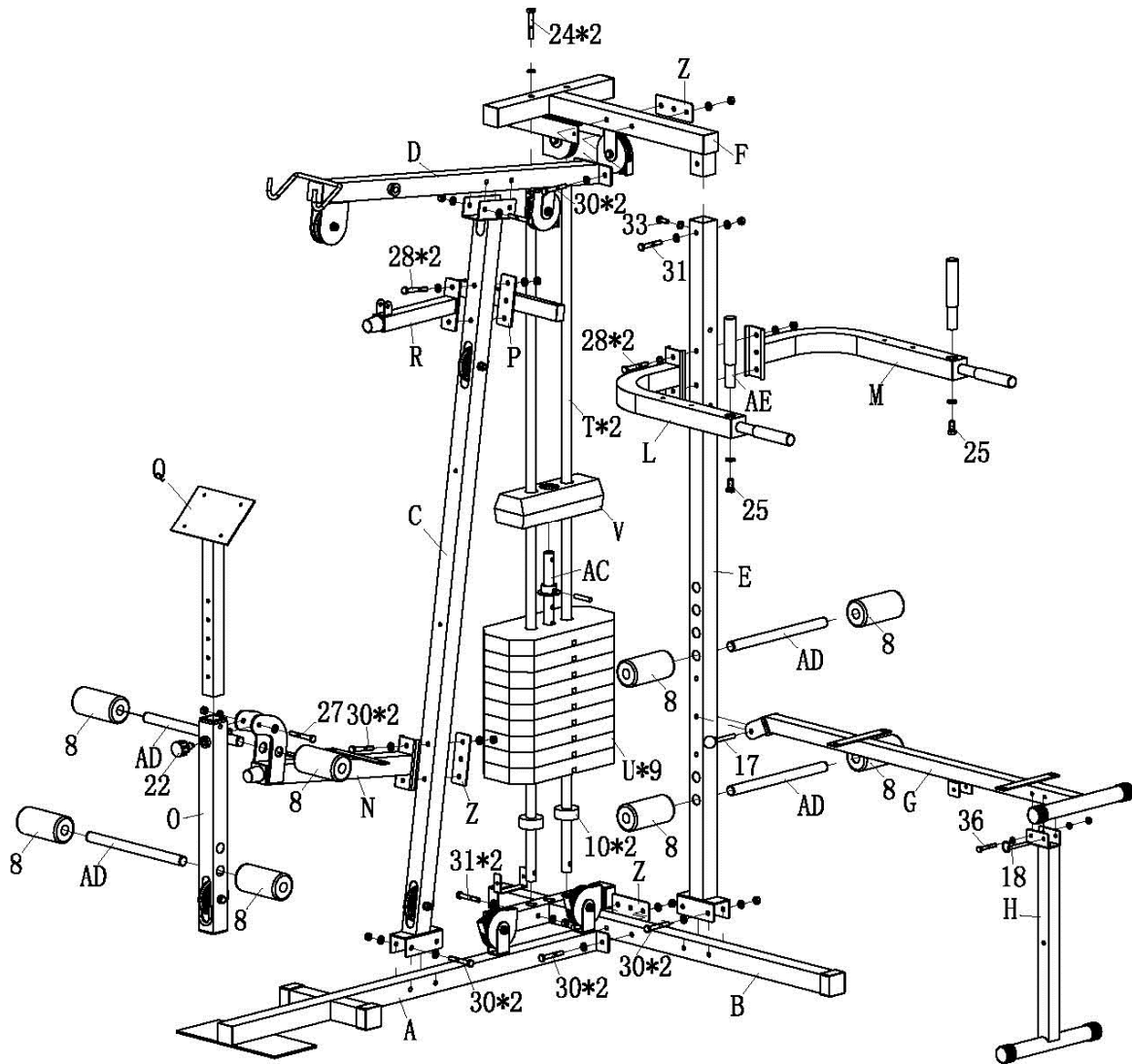
1. PO/ CZ (A) DO (Z) I DO CZ CI (B) DWOMA ZESTAWAMI DO MONTA U (30) JAK POKAZANO NA OBRAZKU
2. PO/ CZ (C) Z (A) DWOMA ZESTAWAMI DO MONTA U (30). PO/ CZ (E) Z (B) DWOMA ZESTAWAMI DO MONTA U (30).
3. W Ó CZ CI(T) DO (B) I PO/ Z DWOMA ZESTAWAMI DO MONTA U (31). W Ó CZ CI(10) NA CZ CI (T). NASU KA D CZ (U) NA CZ (T). W Ó CZ (AC) DO CZ CI(U). NASU CZ CI (V) NA CZ CI(T).
4. PO/ CZ (D) DO CZ CI(C) DWOMA ZESTAWAMI DO MONTA U (30).
5. PO/ CZ (F) I CZ (Z) DO CZ CI(D). PRZY/ CZ DO CZ CI(E). PRZY/ CZ CZ CI(T). JAK POKAZANO NA OBRAZKU.
6. PRZY/ CZ (N) I (Z) DO CZ CI(C). PRZY/ Ó (O) DO CZ CI(N). W Ó CZ (Q) DO CZ CI(O) U YJ CZ CI(22) KIERUJ C SI OBRAZKIEM.
7. . PRZY/ CZ (R) I (P) DO CZ CI(C) DWOMA ZESTAWAMI DO MONTA U (28).
8. . PRZY/ CZ (L) I (M) DO CZ CI(E) DWOMA ZESTAWAMI DO MONTA U (28).
9. . P ZY/ CZ (G) DO CZ CI(E) U YJ CZ CI (17), NAST PNIE PRZY/ CZ CZ (H) DO CZ CI (G) KIERUJ C SI OBRAZKIEM.

KROK 2

1. PRZY/ CZ (I) DO CZ CI (D) U YWAJ C CZ CI (20) I ZESTAWU DO MONTA U (21) JAK POKAZANO NA OBRAZKU.
2. PO/ CZ (J) I (K) DO CZ CI (I) ZESTAWEM DO MONTA U (19). NAST PNIE W/ Ó CZ CI (16).
3. PRZY/ CZ (7) I (J) I CZ (K). NAST PNIE W/ Ó CZ CI (AE) DO CZ CI (J) A CZ CI (K) U YJ DO MONTA U (25).
4. PRZY/ CZ (Y) DO CZ CI (J) I CZ CI (K) ZESTAWEM DO MONTA U (29).
5. PRZY/ CZ (1) DO CZ CI (C) DWOMA ZESTAWAMI DO MONTA U (35).
6. PRZY/ CZ (2) DO CZ CI (G) CZTEREMA ZESTAWAMI DO MONTA U (38).
7. PRZY/ CZ (3) DO CZ CI (N) CZTEREMA ZESTAWAMI DO MONTA U (38).
8. PRZY/ CZ CZ (4) DO CZ CI (L) I CZ CI (M) DWOMA ZESTAWAMI DO MONTA U (35).
9. PRY/ CZ CZ (5) DO CZ CI (E) DWOMA ZESTAWAMI DO MONTA U (35).
10. PRZY/ CZ CZ (6) DO CZ CI (Q) CZTEREMA ZESTAWAMI DO MONTA U (38).

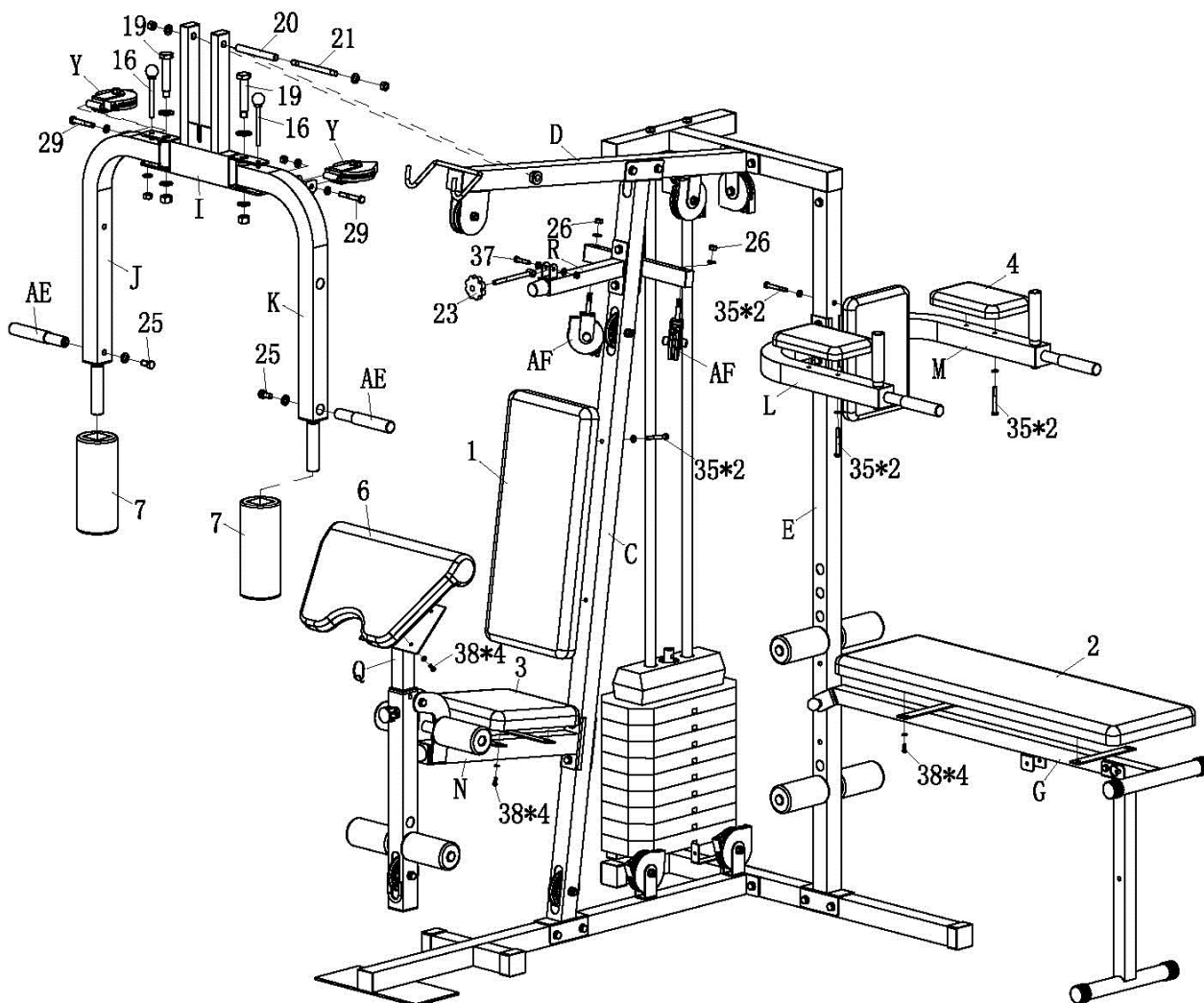

KROK 3

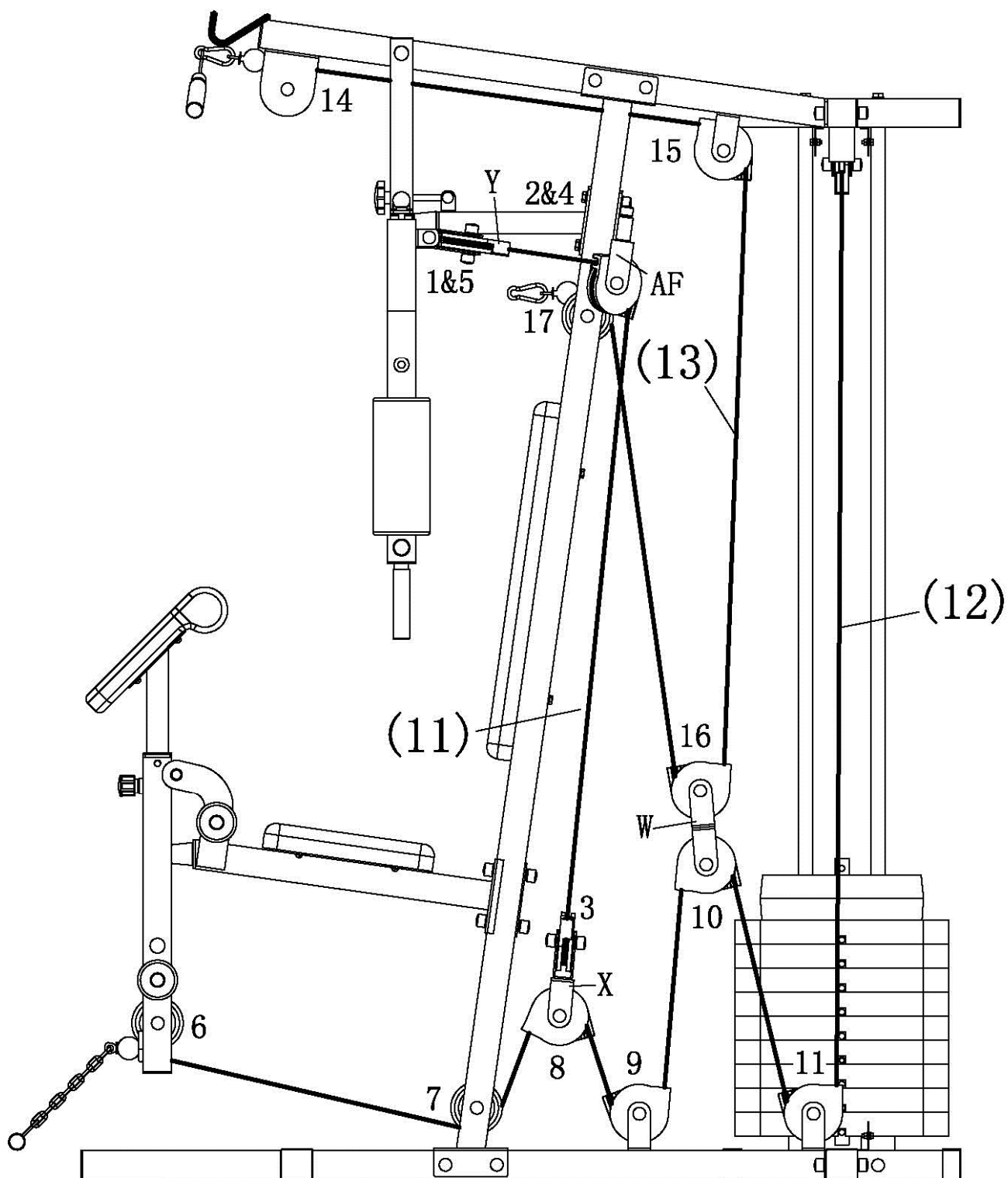

MONTA ŁOINKI

UWAGA: PRZY WYKONYWANIU TYCH KROKÓW NALEŻY WYKORZYSTAĆ BLOCZKI ZICH STAŁYCH POZYCJI

1. PRZYKŁAD CZŁONKA BEZ BALONIKA (11)
 UCHWYŃ JEDEN KONIEC LINKI I PRZYKŁAD GO DO JEDNEGO Z RAMION RUB M10*20
 I NAKRĘTKĄ ZABEZPIEČAJĄCĄ (34) WG ILLUSTRACJI. NASTĘPNIE PRZEPROWAD

DRUGI KONIEC LINKI WOKÓ/ BLOCZKA 1, PRZEZ BLOCZEK 2, NA DÓ/ WOKÓ/ BLOCZKA 3 PRZEZ BLOK Z/ O ONY (X), NA GÓR I WOKÓ/ BLOCZKA 4, WOKÓ/ BLOCZKA 5. ZABEZPIECZ LINK PO/ CZENIEM DO RAMIENIA ZA POMOC RUBY M10*20 I NAKR TKI ZABEZPIECZAJ CEJ (34), JAK POKAZANO NA OBRAZKU.

2. LINKA Z JEDNYM BALONIKIEM (2)

ZACZNIJ OD PROWADZENIA TEGO KO CA LINKI, NA KTÓRYM NIE MA BALONIKA, PRZEPROWAD GO PRZEZ BLOCZEK 8. W BLOKU Z/ O ONYM (X) SKURUJ NA DÓ/ WOKÓ/ BLOCZKA 11, NA GÓR WOKÓ/ BLOCZKA 12, WOKÓ/ BLOCZKA 13, NA DÓ/ KLAMR (14) A ELAZNYM / A CUCHEM DO KO CA LINKI. NAST PNIE ZABEZPIECZ LINK NA DZIURKOWANYM PR CIE (AC) ZA POMOC RUBY M10*35 I NAKR TKI ZABEZPIECZAJ CEJ (32). JAK POKAZANO NA OBRAZKU.

3. LINKA Z JEDNYM I PÓ/ BALONIKIEM (13)

ZACZNIJ OD PROWADZENIA KO CA, NA KTÓRYM ZNAJDUJE SI PÓ/ BALONIKA, PRZEPROWAD GO WOKÓ/ BLOCZKA 14, PRZEZ BLOCZEK 15, NA DÓ/ WOKÓ/ BLOCZKA 16, PRZEZ BLOK Z/ O ONY (X), NA GÓR WOKÓ/ BLOCZKA 17. JAK POKAZANO NA OBRAZKU.

KROK 4

PRZY/ CZ DWA SIATKOWE POKRYCIA (S) DO URZ DZENIA ZA POMOC ZESTAWU DO MONTA U (38). JAK POKAZANO NA OBRAZKU.

NA KONIEC NASU GUMOWE OS/ ONKU (39), (40) I (41) NA ODPOWIADAJ CE IM RUBY I NAKR TKI,

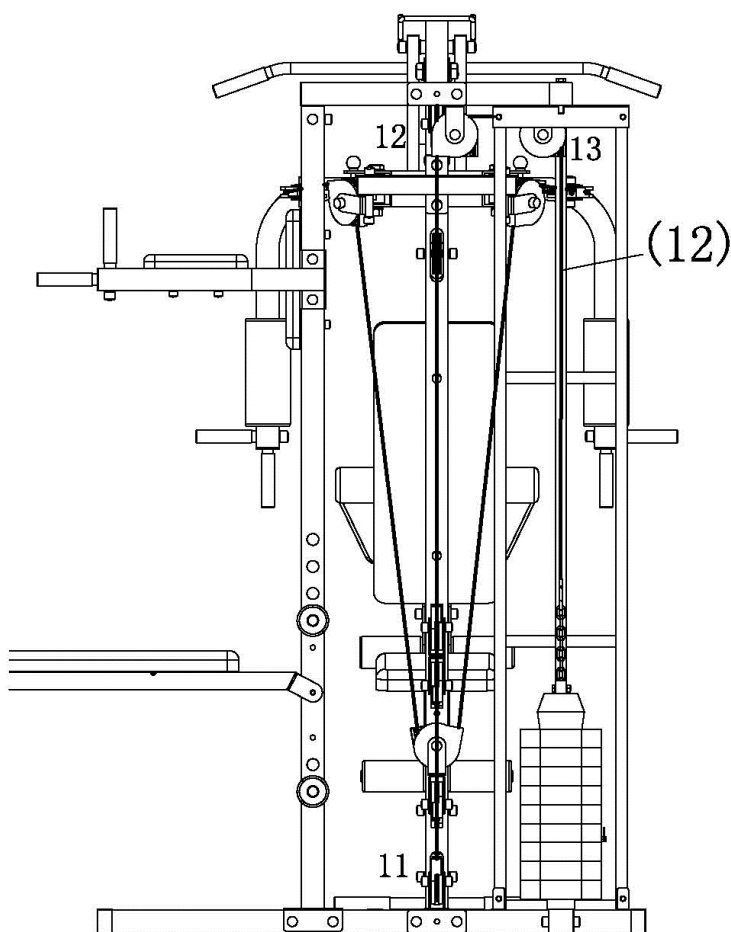

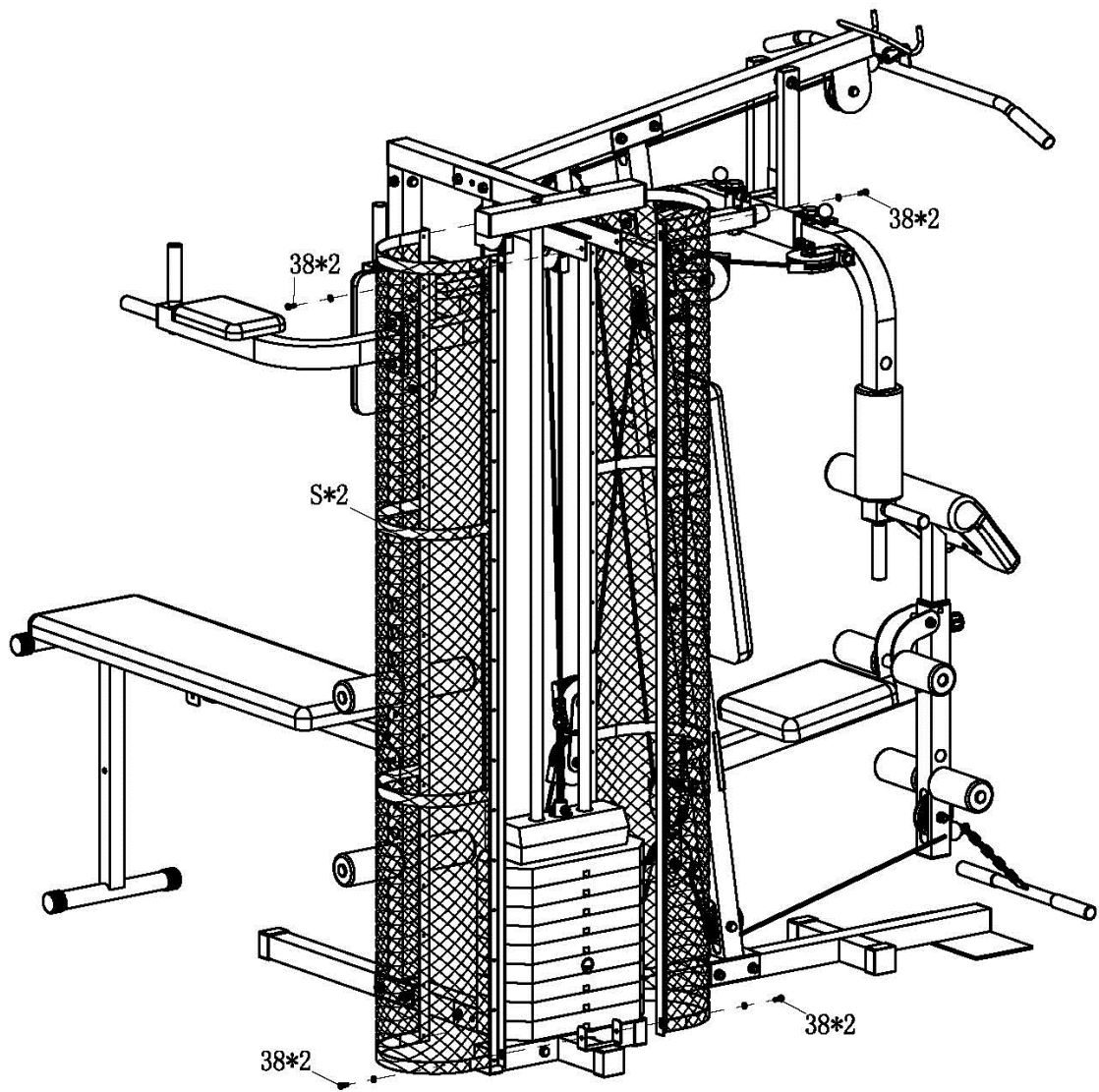

wiczenie na atlasie:

Uwaga: obrazki s tylko orientacyjne, wiczenia te s wspólnie dla ró nego rodzaju atlasów. Niektórych cz ci atlas ten nie posiada i dlatego wiczenia nie mog by przeprowadzane.

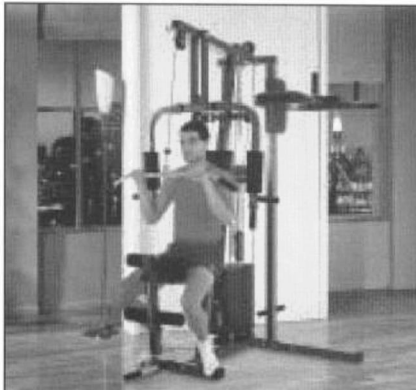
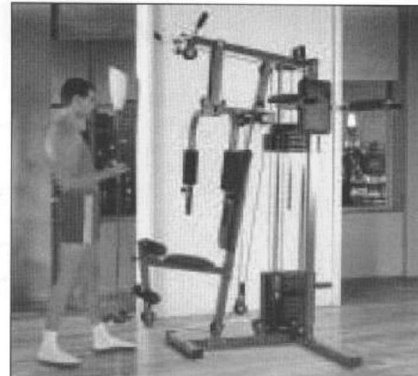
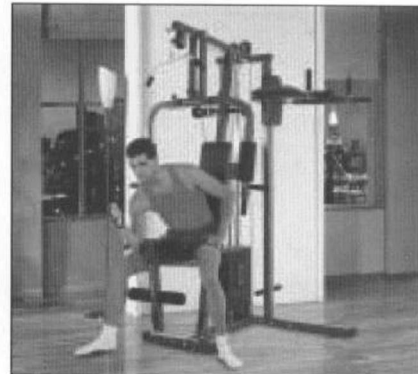
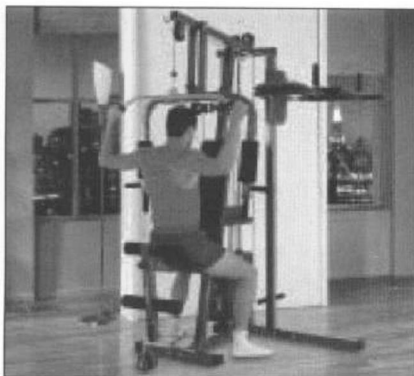
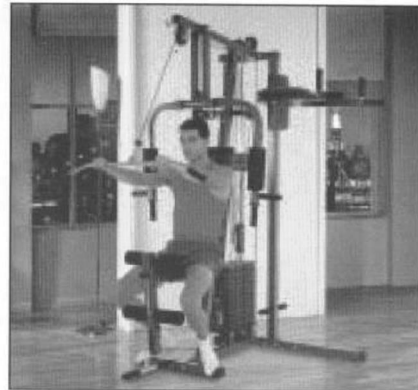
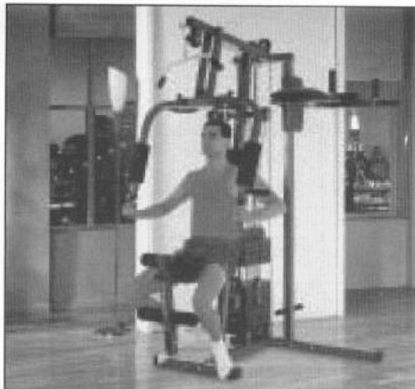

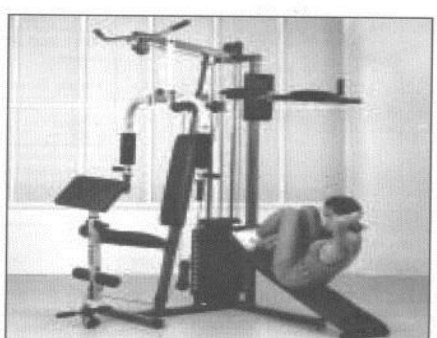
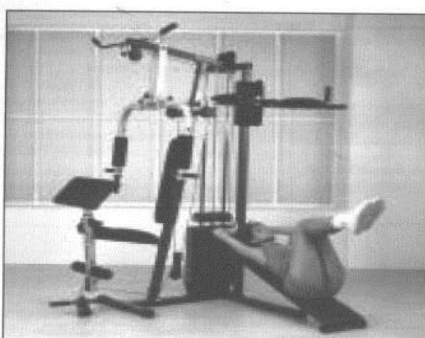
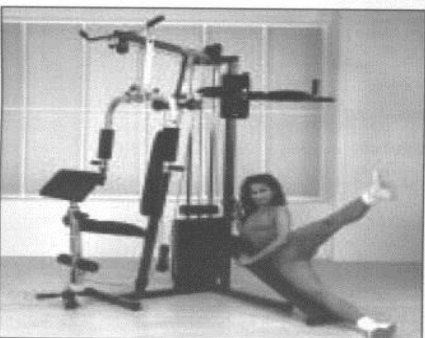
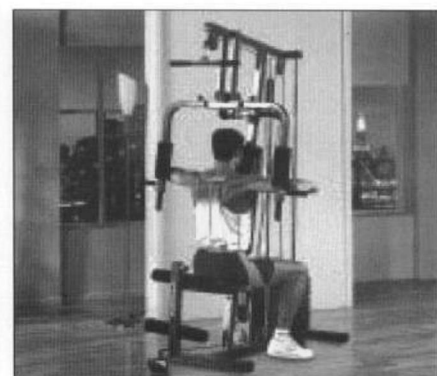
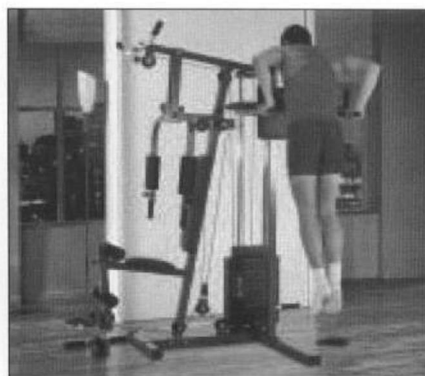
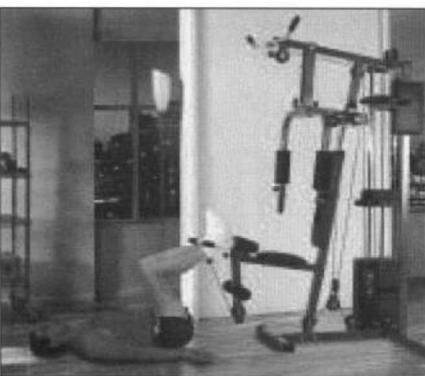
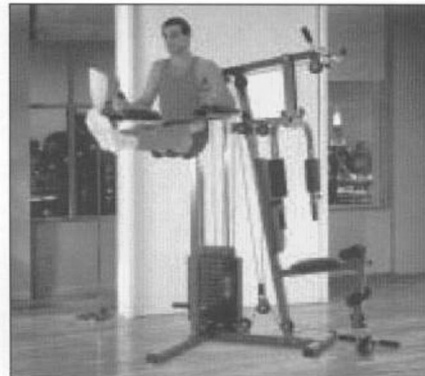
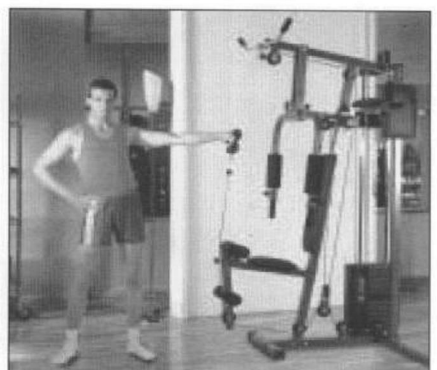
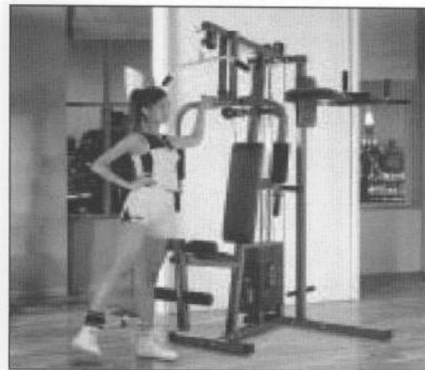
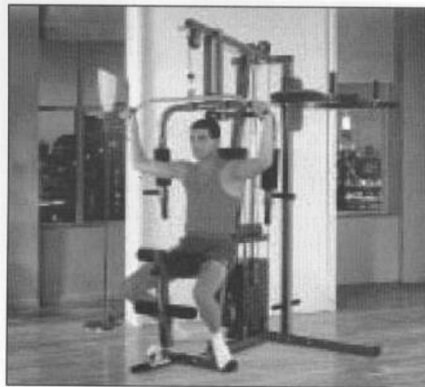
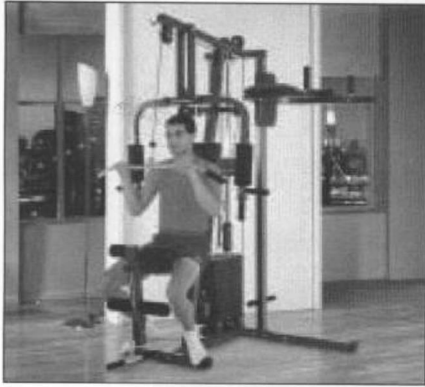

Konserwacja

Należy regularnie przeprowadzać konserwację urządzenia w zależności od częstotliwości użytkowania urządzenia, lecz minimum po 20 godzinach użytkowania.

Konserwacja obejmuje:

- sprawdzanie wszystkich części ruchomych urządzenia (np. osi) czy są wystarczająco posmarowane. Jeżeli nie, należy natychmiast je posmarować. Polecamy zwykły olej do rowerów i maszyn do szycia lub oleje silikonowe.
- regularne sprawdzanie wszystkich części – śruby i nakrętki i regularne dociąganie.
- czyszczenie mydłanym roztworem a nie środkami do czyszczenia.
- przechowywanie w suchym i ciepłym miejscu.

OSTRZEŻENIE

Ławka musi być umieszczona na płaskiej i stabilnej powierzchni. Przed każdym użyciem należy sprawdzić dociągnięcie wszystkich śrub.

**Sprzedaj cy udziela pierwszemu wia cicielowi:
- gwarancji 5 lat na ram , konstrukcj i jej cz ci
- gwarancji 2 lat na pozostale cz ci**

Gwarancja nie dotyczy uszkodze powstałych w wyniku:

1. Szkód spowodowanych przez u ytkownika tj. Uszkodzenia produktu przy nieprawidłowym montażu, niepoprawnej naprawy wykonywanej we własnym zakresie, u ytkowaniu niezgodnym z kart gwarancyjn np. Niewłaściwym umieszczeniem pionowej kolumny siedzenia w ramie, niewystarczającym ciśnieniem pedałów w korbach i korb w osi łożkowej;
2. Niepoprawnej lub zaniedbanej konserwacji ;
3. Uszkodzeń mechanicznych;
4. Zużycia części powstałego przy codziennym u ytkowaniu (np. Gumowe i plastikowe części, mechanizmy ruchome jak np. łożyska, pasy klinowe, zużycie przycisków na komputerze);
5. Nieszczęśliwych wypadków i klęsk żywiołowych;
6. Niefachowych interwencji;
7. Niepoprawnego obchodzenia się , lub niewłaściwego umieszczenia, wpływu niskiej lub wysokiej temperatury, oddziaływania wody, nieadekwatnego nacisku lub uderzenia, celowej zmiany designu, kształtu lub rozmiaru.

Uwaga:

1. Powstające podczas wicze d w i k i i powtarzające się niekiedy zgrzyty nie stanowią przeszkody podczas regularnego u ywania urządzenia, nie są przedmiotem reklamacji. Efekt ten można usunąć poprzez regularną konserwację .
2. Czas żywotności łożysk, pasa klinowego i pozostałych części ruchomych może być krótszy niż eli okres gwarancyjny.
3. Przy u ytkowaniu sprzętu niezbędnym jest dokładne wyczyszczenie przynajmniej raz na 12 miesięcy.
4. W okresie gwarancji zostaną usunięte wszelkie uszkodzenia produktu, będące wadami produkcji lub wynikające z wadliwego materiału, u ytego przy produkcji . tak, aby produkt nadawał się do codziennego u ytku.
5. Reklamacje są przyjmowane w formie pisemnej z dokładnym oznaczeniem rodzaju produktu, opisem uszkodzenia i potwierdzeniem zakupu.

Copyright - prawo autorskie

Firma MASTER SPORT s.r.o. zastrzega sobie wszelkie prawa autorskie do treści niniejszej instrukcji obsługi. Prawo autorskie zabrania kopiowania treści instrukcji w całości lub częściowo przez osoby trzecie bez wyrażonej zgody MASTER SPORT s.r.o.. Firma MASTER SPORT s.r.o. za korzystanie z informacji zawartych w niniejszej instrukcji obsługi nie ponosi odpowiedzialności za jakiegokolwiek patenty.

TRINET CORP sp. z o.o.
Wilkowicka 2
44-180 Toszek, Poland
info@najtanszysport.pl
www.najtanszysport.pl





HOME GYM MASTER® POSEIDON

MAS-HG1104

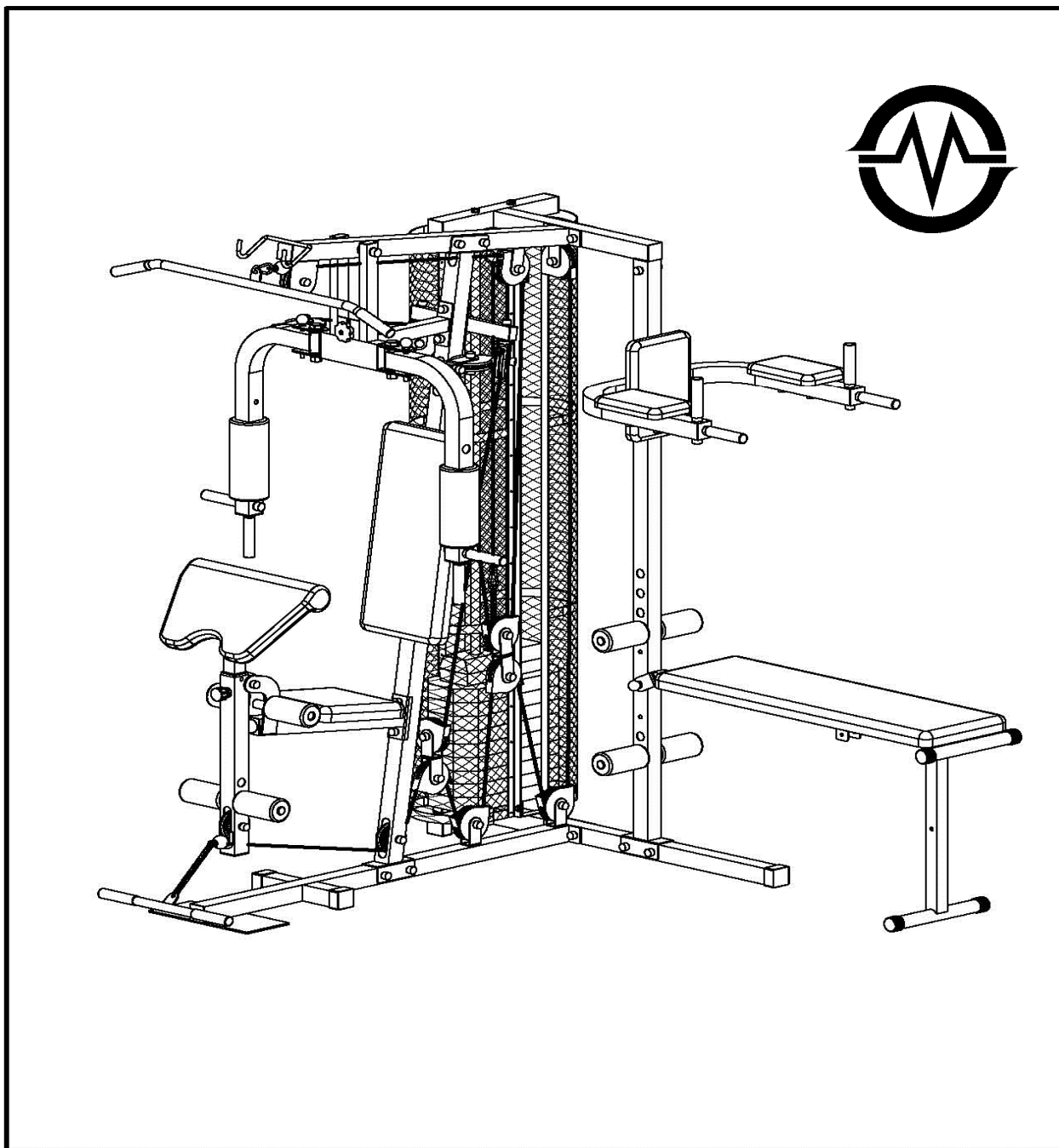

USER'S MANUAL



**NEJLEVNEJSI
SPORT.CZ**













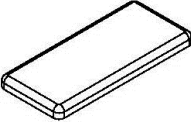
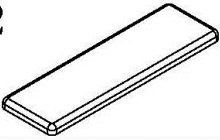
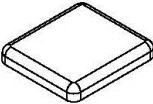

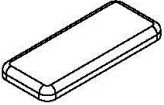
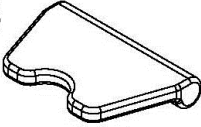
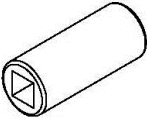

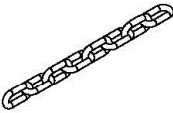

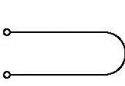
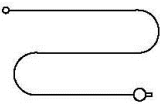
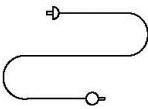

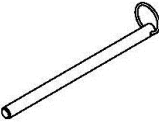
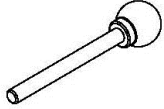
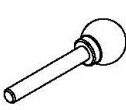

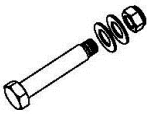
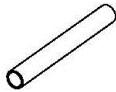
**NAJLACNEJSI
SPORT.SK**

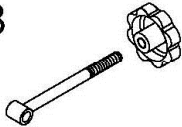

**NAJTANSZY
SPORT.PL**

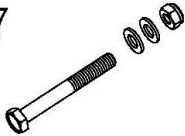
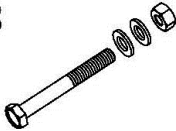
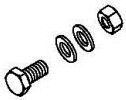
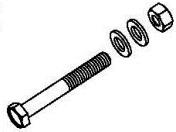
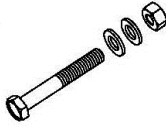
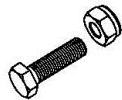
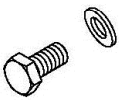
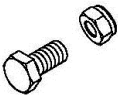
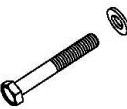
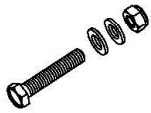
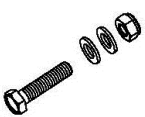
PART LIST

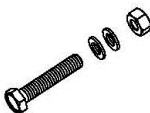
PART NO.	DESCRIPTION	Q'TY
A	MIDDLE BASE	1
B	BACK BASE	1
C	MAIN VERTICAL BEAM	1
D	TOP CROSS BEAM	1
E	SIDE VERTICAL BEAM	1
F	TOP BACK BEAM	1
G	SIT UP BENCH MAIN SUPPORT	1
H	BENCH SUPPORT BEAM	1
I	PRESS BAR	1
J	RIGHT CHEST SUPPORT	1
K	LEFT CHEST SUPPORT	1
L	RIGHT ARM REST SUPPORT	1
M	LEFT ARM REST SUPPORT	1
N	SEAT SUPPORT	1
O	LEG EXTENSION	1
P	PULLEY BLOCK SUPPORT	1
Q	FRONT ARM REST SUPPORT	1
R	RESIST BAR	1
S	NET SHELL	2
T	GUIDE ROD	2
U	WEIGHT PLATE	12
V	TOP PLATE	1
W	FLOATING PULLEY BLOCK (A)	2
X	FLOATING PULLEY BLOCK (B)	1
Y	PULLEY BLOCK	2
Z	JOINT PLATE	3
AA	LAP BOW	1
AB	PULL BOW	1
AC	SELECTOR SHAFT	1
AD	FOAM TUBE	4
AE	HAND GRIP	4
AF	PULLEY	17
AG	PULLEY COVER	26
AH	BUSHING	6
AI	AB CURL STRAP	1
AJ	ANKLE CUFF	1

1 	2 	3 	4 
5 	6 	7 	8 
9 	10 	11 	12 
13 	14 	15 	16 
17 	18 	19 	20 
21 	22 	23 	24 
25 	26 	27 	28 
29 	30 	31 	32 
33 	34 	35 	36 
37 	38 	39 	40 
41 			

PART LIST

PART NO.	DESCRIPTION	Q'TY
1	BIG BACK CUSHION	1
2	SIT UP BENCH CUSHION	1
3	SEAT CUSHION	1
4	BACK ARM REST CUSHION	2
5	SMALL BACK CUSHION	1
6	FRONT ARM REST CUSHION	1
7	LARGE FOAM ROLLER	2
8	FOAM ROLLER	8
9	CHAIN	2
10	RUBBER DOUNT	2
11	CABLE (MIDDLE)	1
12	CABLE (DOWN)	1
13	CABLE (UP)	1
14	HOOK	5
15	PIN ϕ 10*170	1
16	PIN ϕ 10*90	2
17	PIN ϕ 10*70	1
18	PIN ϕ 8*55	1
19	BIG SCREW + TWO WASHERS + LOCK NUT M16	2
20	TUBE ϕ 16	1
21	SCREW M12*165 + TWO WASHERS + TWO LOCK NUTS	1
22	LOCK PIN M16	1
23	LOCK LEVER TUS	1
24	SCREW M10*70 + WASHER	2
25	SCREW M10*20 + WASHER	4
26	LOCK NUT M10 + WASHER	2
27	SCREW M10*80 + TWO WASHERS + LOCK NUT	1
28	SCREW M10*75 + TWO WASHERS + NUT	8
29	SCREW M6*16 + TWO WASHERS + NUT	8
30	SCREW M10*70 + TWO WASHERS + NUT	11
31	SCREW M10*65 + TWO WASHERS + NUT	3
32	SCREW M10*35 + LOCK NUT	1
33	SCREW M10*20 + WASHER	1
34	SCREW M10*20 + LOCK NUT	2
35	SCREW M8*65 + WASHER	8
36	SCREW M8*55 + TWO WASHERS + LOCK NUT	1
37	SCREW M8*40 + TWO WASHERS + LOCK NUT	1
38	SCREW M6*16 + WASHER	10
39	SCREW M10*45 + TWO WASHERS + NUT	14
40	BUFFER	2
41	BOLT M10 \times 45	2

STEP 1

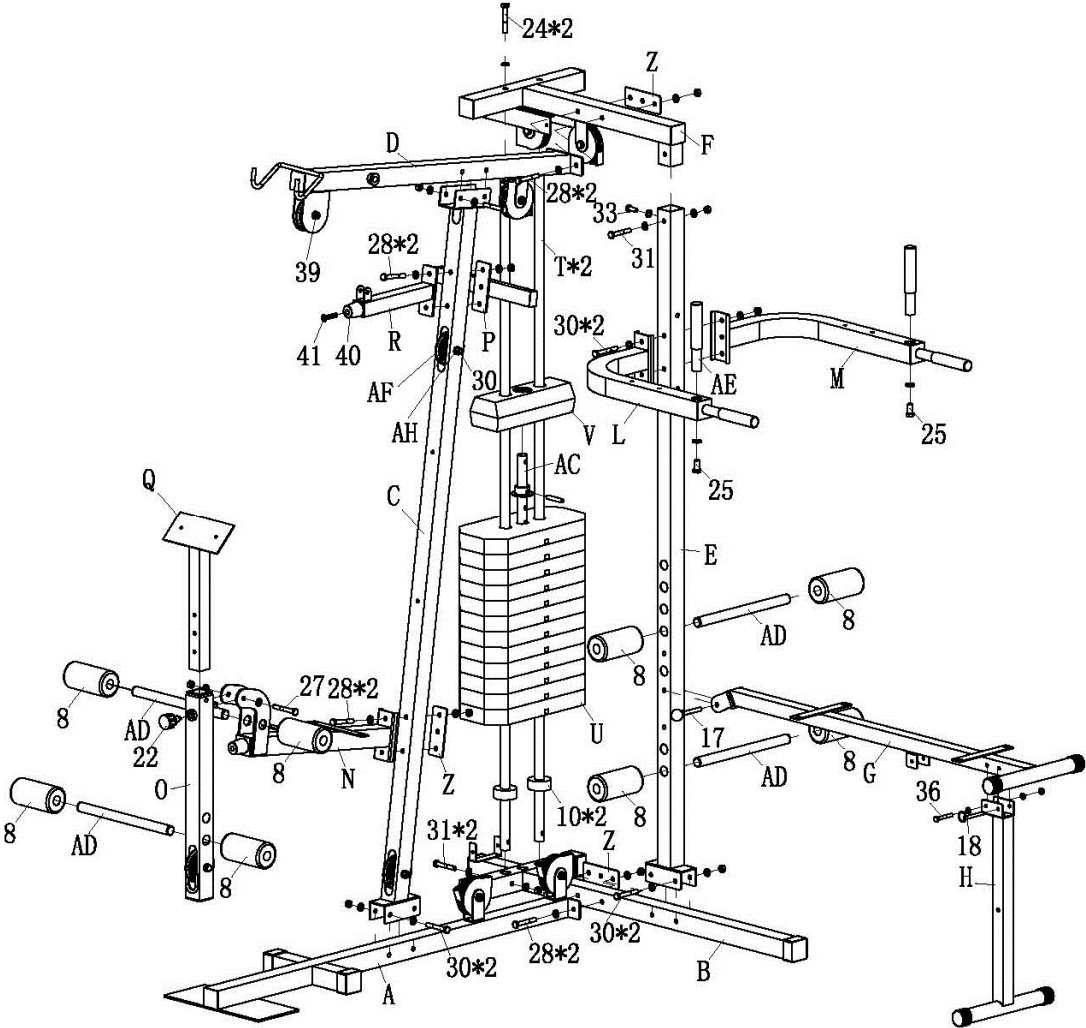

1. ATTACH PART (A) AND PART (Z) TO PART (B) WITH TWO ASSEMBLIES (28) AS SHOWN.
2. ATTACH PART (C) TO PART (A) WITH TWO ASSEMBLIES (30). ATTACH PART (E) TO PART (B) WITH TWO ASSEMBLIES (30).
3. INSERT PARTS (T) TO PART (B) AND ATTACH THEM WITH TWO ASSEMBLIES (31). INSERT PARTS (10) ONTO PARTS (T). SLIDE EACH PART (U) OVER PARTS (T). INSERT PART (AC) TO PART (U). SLIDE PART (V) OVER PARTS (T).
4. ATTACH PART (D) TO PART (C) WITH TWO ASSEMBLIES (30).
5. ATTACH PART (F) AND PART (Z) TO PART (D). THEN ATTACH IT TO PART (E). ATTACH PARTS (T) TO IT AS SHOWN.
6. ATTACH PART (N) AND PART (Z) TO PART (C). ATTACH PART (O) TO PART (N). INSERT PART (Q) TO PART (O) USE PART (22) AS SHOWN.
7. ATTACH PART (R) AND PART (P) TO PART (C) WITH TWO ASSEMBLIES (28).
8. ATTACH PART (L) AND PART (M) TO PART (E) WITH TWO ASSEMBLIES (30).
9. ATTACH PART (G) TO PART (E) USE PART (17), THEN ATTACH PART (H) TO PART (G) AS SHOWN.

STEP 3

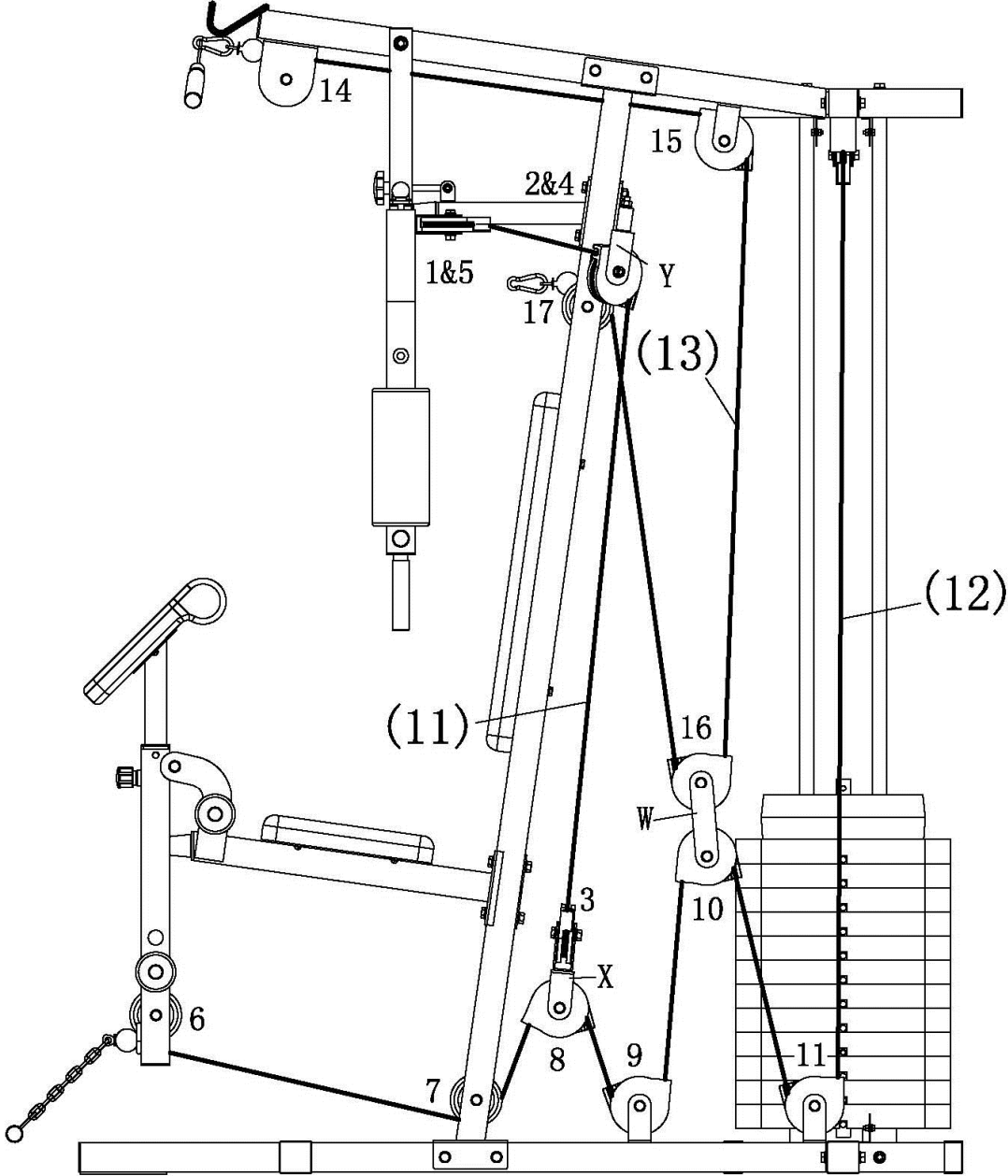

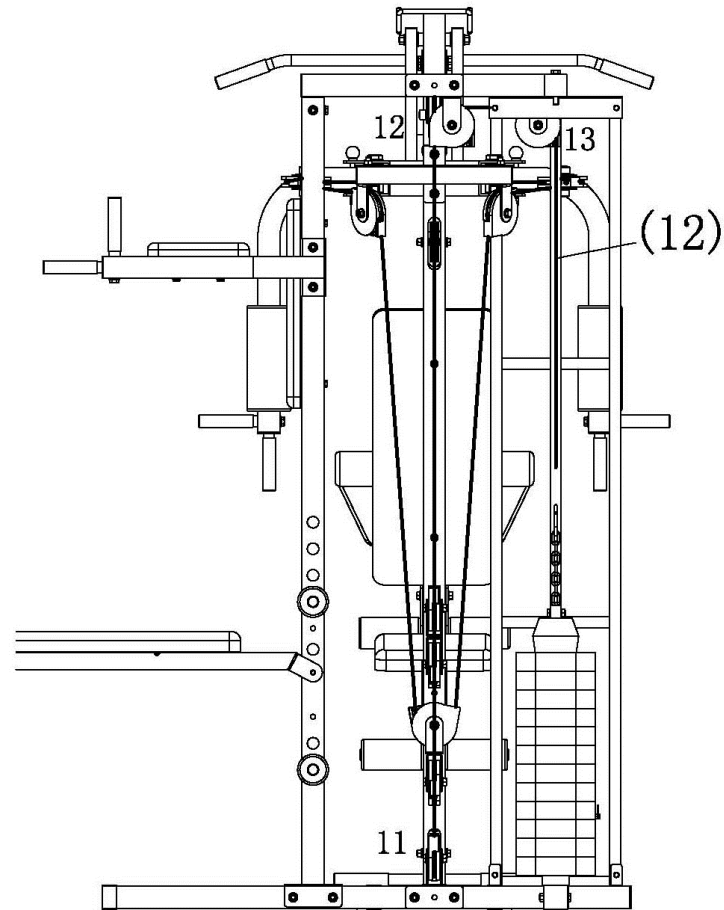

CABLE ASSEMBLY

NOTE: IN ALL STEPS, YOU SHOULD TAKE OUT THE PULLEYS FROM THERE POSITION.

1. CONNECT THE CABLE WITH NO BALL (11)

TAKE ONE END OF THE CABLE TO ONE OF CHEST SUPPORT WITH SCREW M10*20 AND LOCK NUT (34) AS SHOWN. THEN THREAD THE OTHER END OF THE CABLE AROUND PULLEY NO.1, OVER PULLEY NO.2, DOWN AND AROUND PULLEY NO.3 IN FLOATING PULLEY BLOCK (X), UP & OVER PULLEY NO.4, AROUND PULLEY NO.5, SECURE CABLE TO CHEST SUPPORT USING SCREW M10*20 AND LOCK NUT (34) AS SHOWN.

2. START WITH THE CABLE WITH TWO BALL (13)

START BY THREADING THE END OF THE CABLE WITH THE HALF BALL, OVER PULLEY NO.14, OVER PULLEY NO.15, DOWN AND AROUND PULLEY NO.16 IN FLOATING PULLEY BLOCK (X), UP AND AROUND PULLEY NO.17 AS SHOWN.

3. START THE CABLE WITH ONE BALL (12)

START BY THREADING THE END OF THE CABLE WITHOUT THE BALL UNDER PULLEY NO.6, UNDER PULLEY NO.7, UP AND AROUND PULLEY NO.8 IN FLOATING PULLEY BLOCK (X), DOWN AND UNDER PULLEY NO.9, UP AND AROUND PULLEY NO.10 IN FLOATING PULLEY BLOCK (W), DOWN AND UNDER PULLEY NO.11, UP AND AROUND PULLEY NO.12, AROUND PULLEY NO.13, DOWN WITH HOOK (14) AND IRON CHAIN (9) TO END OF CABLE, THEN SECURE CABLE TO SELECTOR SHAFT (AC) WITH SCREW M10*35 AND LOCK NUT (32) AS SHOWN.

STEP 4

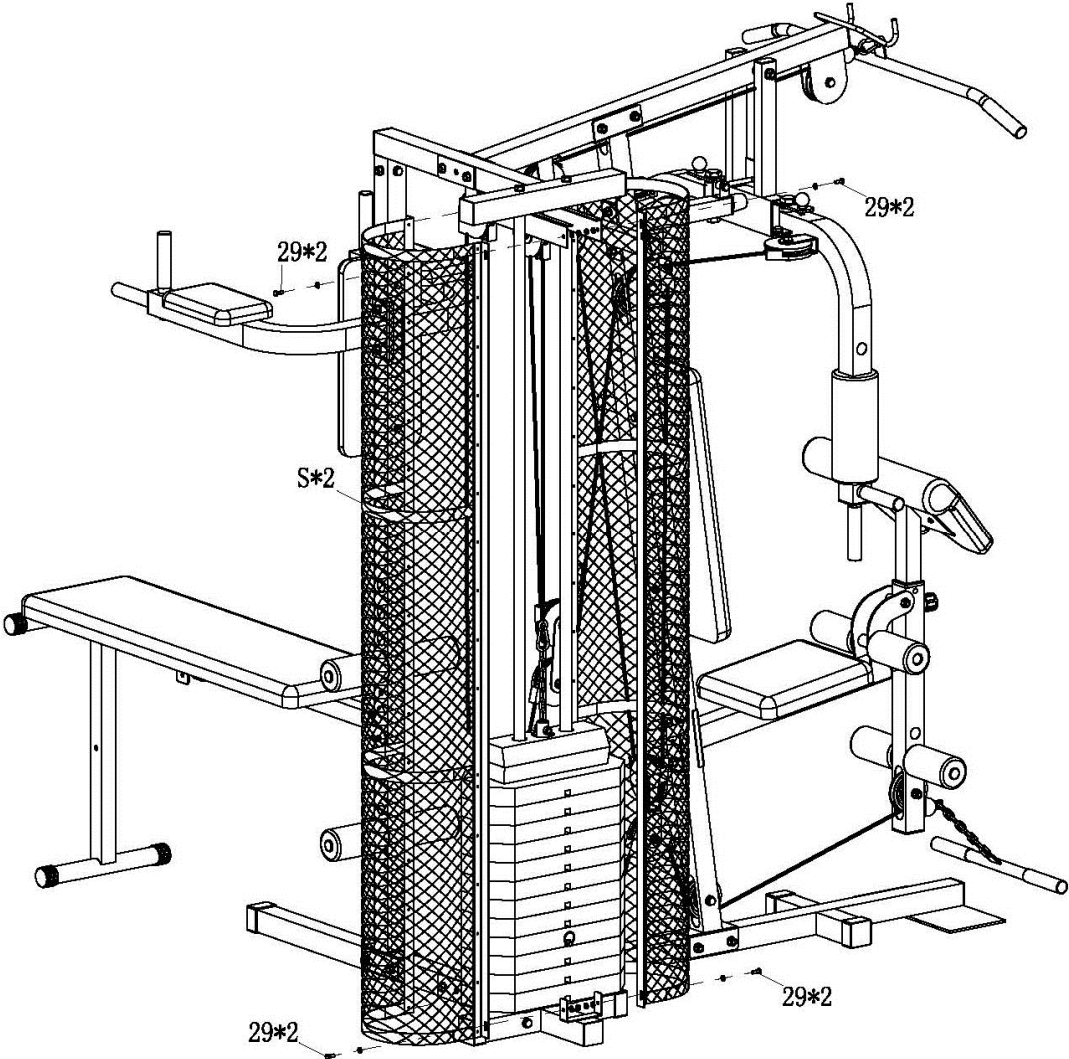

ATTACH TWO NET SHELLS (S) TO THE EQUIPMENT WITH ASSEMBLIES (29) AS SHOWN IN THE DRAWING.

Exercising on home gym:

Important: pictures are only for illustration and use for all types for home gym. Some of exercise can't be used on this home gym.

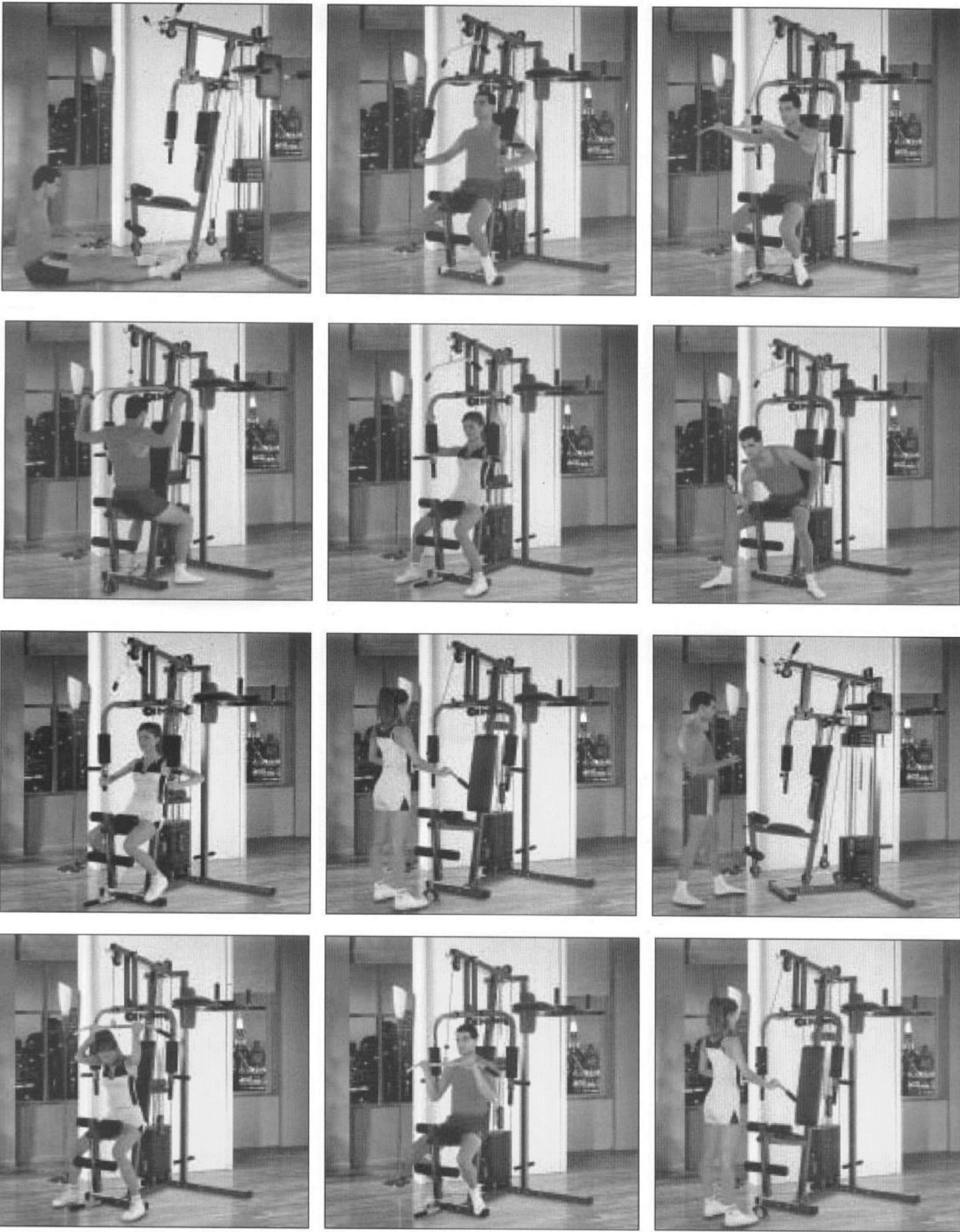

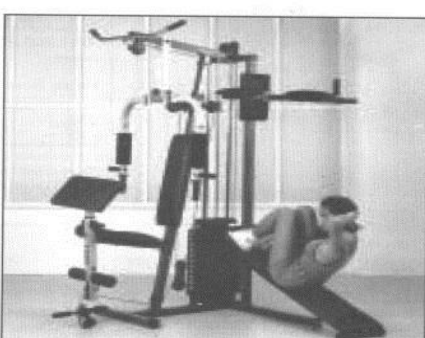
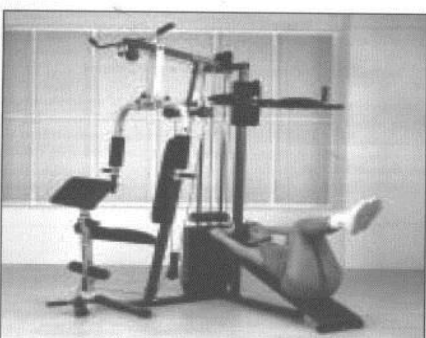
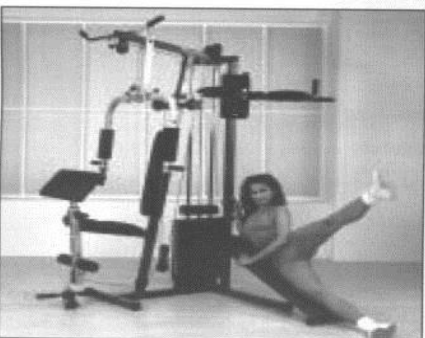
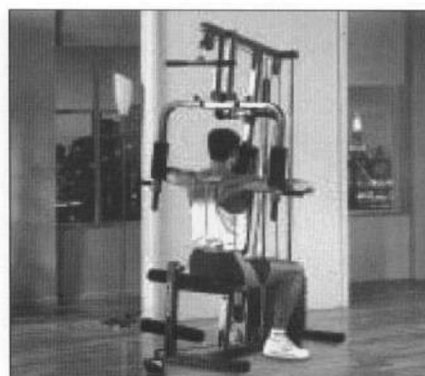
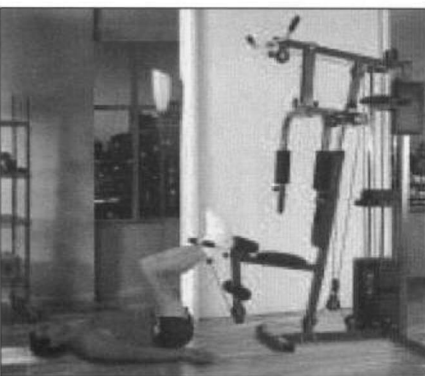
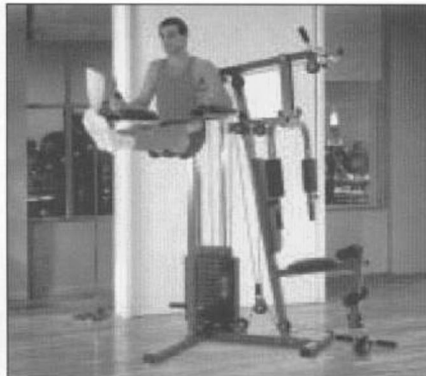
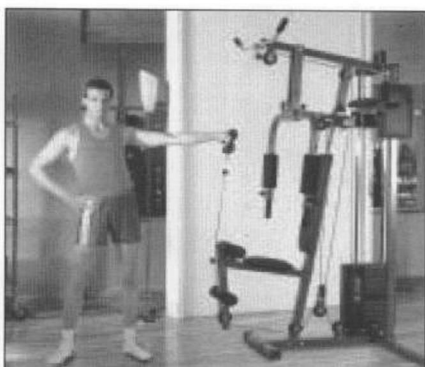
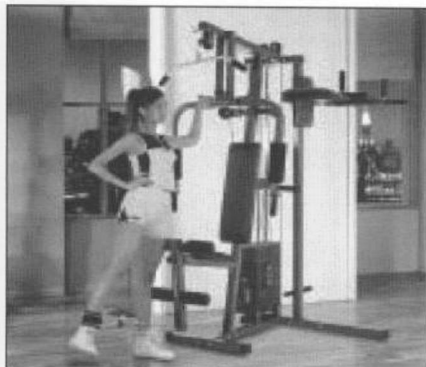
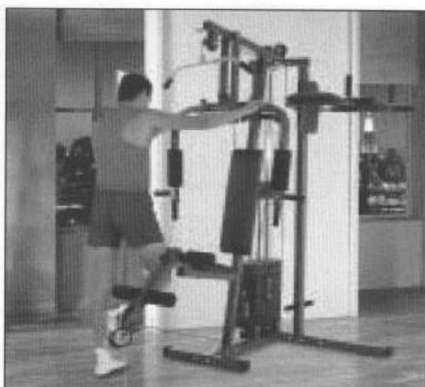
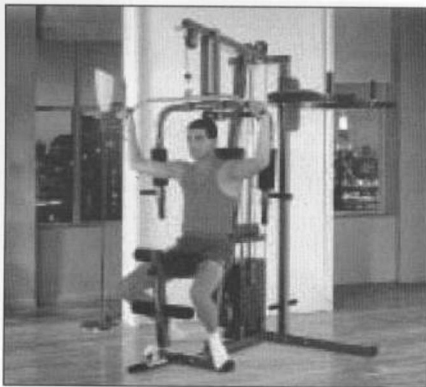
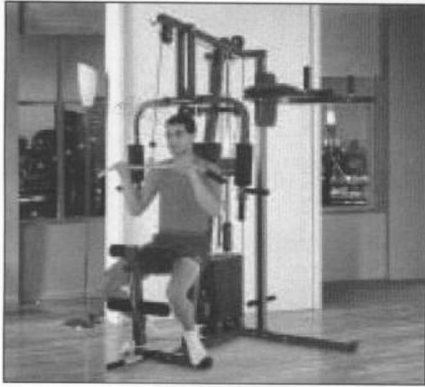

WARRANTY

for other countries

The product is warranted for 24 months following the date of delivery to the original purchaser.

This warranty does not apply to damages caused by misuse of this product, accidental or intentional damage, neglect or commercial use.

Excluded from this warranty is liability for consequential property or commercial damages or for damages for loss of use.

This warranty is valid only to the original purchaser and under normal use.
Repairs must be made by an authorized dealer, otherwise this warranty void.

© COPYRIGHT

MASTER SPORT s.r.o. retains all rights to this Owner's Manual. No text, details, or illustrations from this manual may be either reproduced, distributed, or become the subject of unauthorized use for commercial purposes, nor may they be made available to others.
Reproduction prohibited!

Address of local distributor:



HOME GYM MASTER[®] POSEIDON

MAS-HG1104

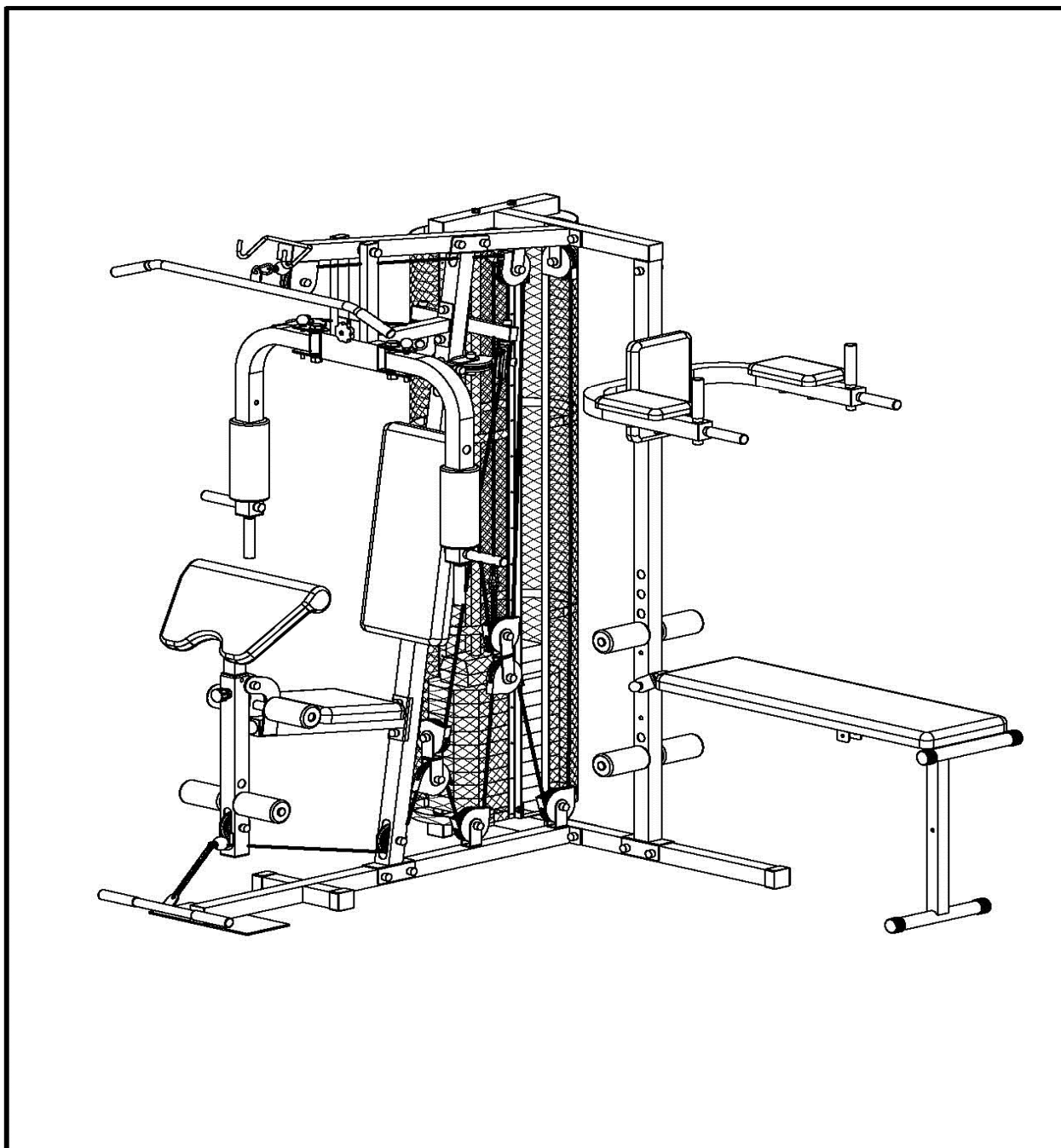

BENUTZERMANUAL



**NEJLEVNEJSI
SPORT.CZ**



**NAJLACNEJSI
SPORT.SK**



**NAJTANSZY
SPORT.PL**

Wir bedanken uns, dass Sie sich für Kauf unseres Produkts entschieden haben. Obwohl wir viel Kraft für Qualitätssicherung jedes unseres Produkts aufwenden, können vereinzelt fehlende oder defekte Teile erscheinen. Im Falle vom Erscheinen jedes Mangels auf dem Gerät oder eines fehlenden Teils kontaktieren Sie uns zum Ersatzzwecke. Dieses Gerät ist nur für die Nutzung im privaten Bereich konzipiert.

Wichtige Informationen:

- Dieses Gerät ist nur für die Nutzung im privaten Bereich konzipiert. Das Gerät ist nicht für kommerzielle Zwecke und höhere leistungsfähige Belastung bestimmt.
- Falsche Benutzung (z. B. Übermäßiges Training, heftige Bewegungen ohne Aufwärmen, falsche Einstellung) kann Ihre Gesundheit schädigen.
- Vor dem Beginn des Trainings konsultieren Sie Ihr Gesundheitszustand – das Herzsystem, den Blutdruck, orthopädische Probleme usw. mit Ihrem Arzt.
- Der Hersteller ist für keine Verletzung, keinen Schaden und kein Versagen verantwortlich, das durch die Benutzung dieses Produkts oder durch eine falsche Montage und Wartung des Geräts verursacht wurde.

Sicherheitshinweise:

Um eine Verletzung oder Beschädigung des Geräts zu verhindern, beachten Sie folgende Regeln:





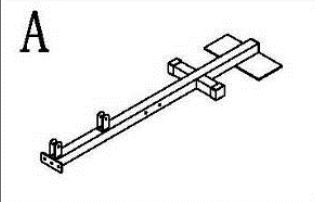
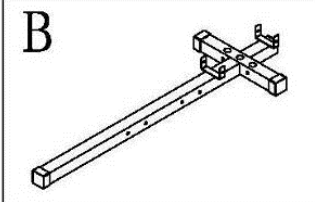
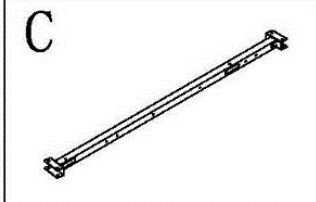
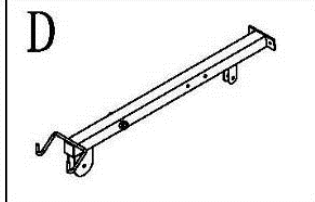
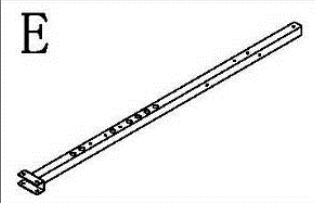
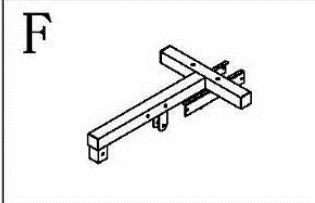
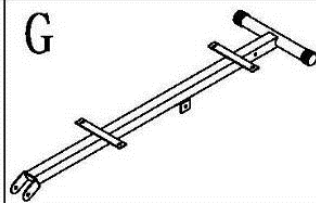
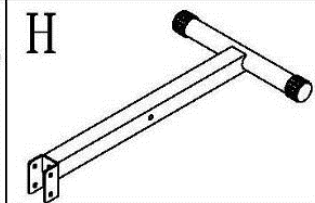
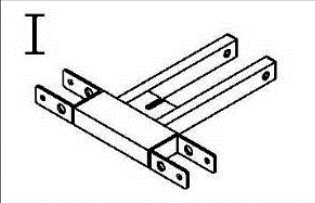
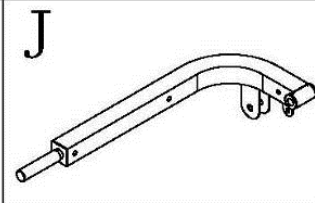
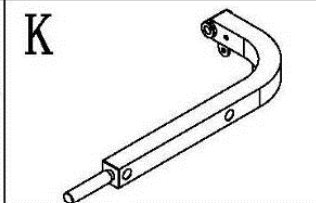
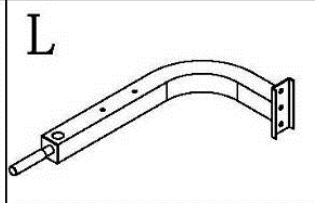
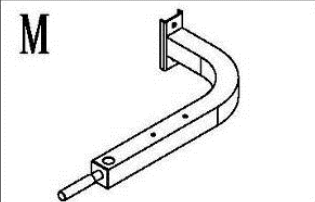
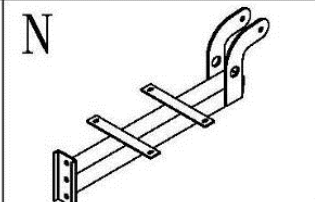
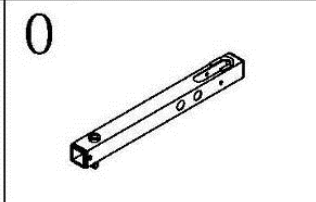
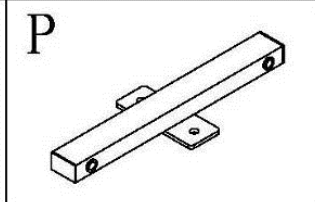
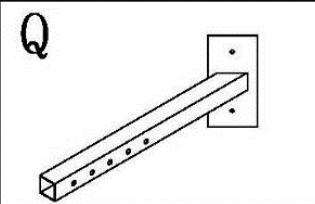
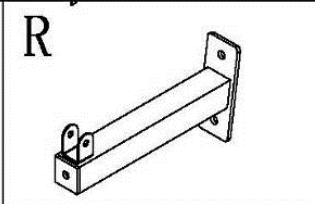
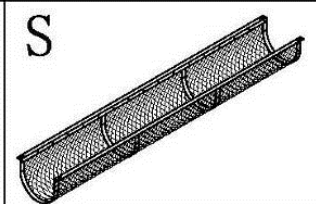
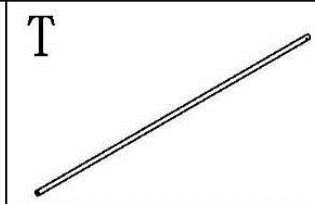
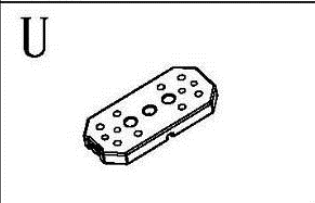
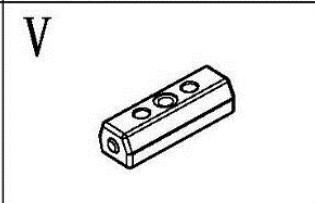
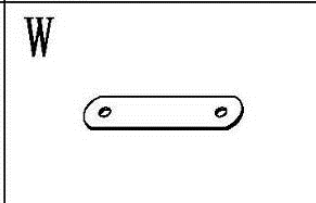
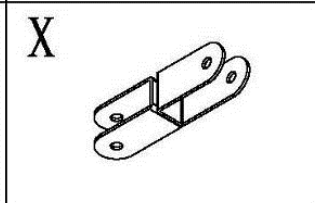
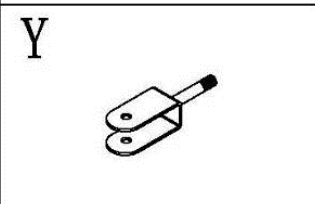
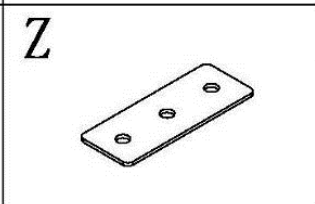
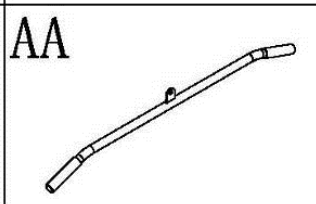
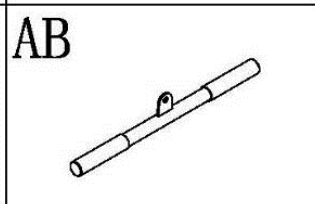
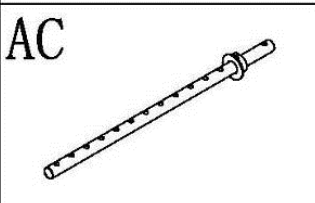
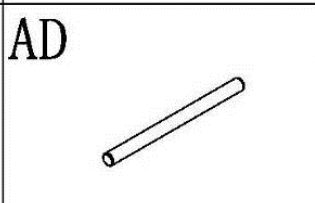
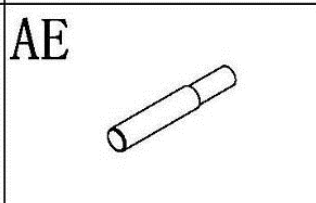
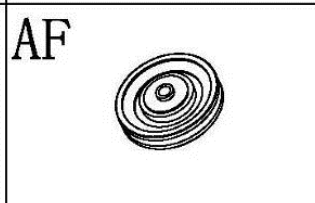
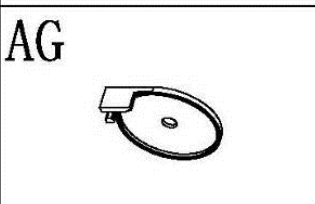
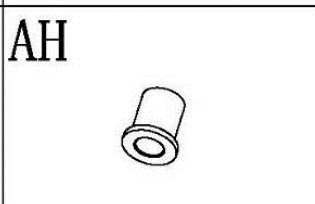
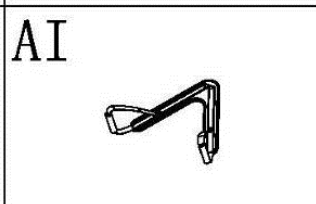
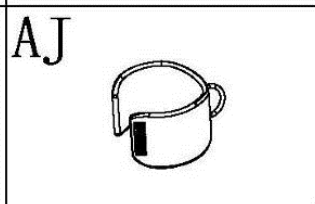





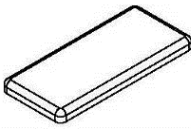
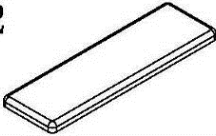
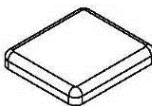

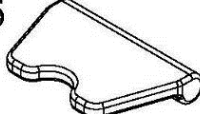
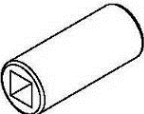

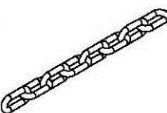

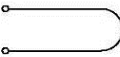
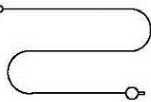
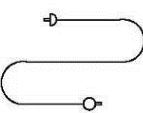

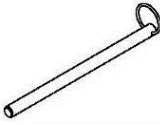
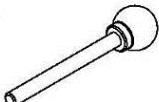
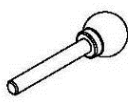

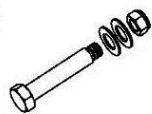
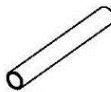

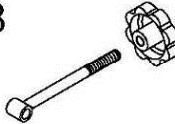
- Das maximale Benutzergewicht: 120 kg.
- Das Gerät gehört in die Klasse HC und ist nicht für therapeutische Übungen geeignet.
- Das Gerät darf nicht in ungelüfteten Räumen benutzt werden.
- Hohe Temperatur, Feuchtigkeit und Wasser dürfen mit dem Gerät nicht in Kontakt kommen.
- Lesen Sie vor Beginn sorgfältig die Bedienungsanleitung.
- Stellen Sie das Gerät auf eine ebene und feste Fläche. Versichern Sie sich, dass das Gerät fest und sicher steht.
- Um das Gerät muss es einen Freiraum mindestens von 2 Metern in allen Seiten geben.
- Falsches oder übermäßiges Training kann Ihre Gesundheit ernst schädigen.
- Versichern Sie sich, dass keine Hebel und andere Einstellungsmechanismen auf dem Rad bei dem Training im Weg stehen.
- Kontrollieren Sie regelmäßig alle Teile. Falls Sie beschädigt sind, benutzen Sie das Gerät nicht und tauschen Sie die beschädigten Teile sofort aus oder kontaktieren Sie den Lieferant.
- Kontrollieren Sie regelmäßig alle Schrauben und Muttern, ob Sie richtig festgezogen sind.
- Lassen Sie Kinder und Haustiere nicht ohne Aufsicht an dem Gerät oder in seiner Nähe.
- Dieses Gerät ist kein Spielzeug.
- Bewahren Sie diese Bedienungsanleitung für eventuelle Bestellung der Ersatzteile in der Zukunft auf.

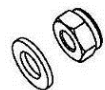
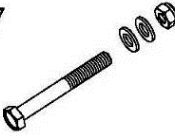
Wichtig: Geben Sie die Ware nur in der Originalpackung zurück, oder in einer Packung, die für den Transport sicher ist und es kann zur keinen Beschädigung des Geräts kommen.

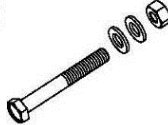
A 	B 	C 	D 
E 	F 	G 	H 
I 	J 	K 	L 
M 	N 	O 	P 
Q 	R 	S 	T 
U 	V 	W 	X 
Y 	Z 	AA 	AB 
AC 	AD 	AE 	AF 
AG 	AH 	AI 	AJ 

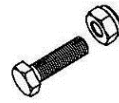
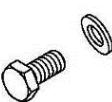
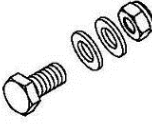
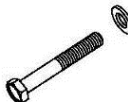
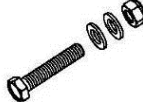
TEILELISTE

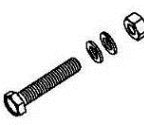
NUMMER	BEZEICHNUNG	ANZAHL
A	ZENTRALE BASIS	1
B	HINTERE BASIS	1
C	VERTIKALE HAUPTSSTÜTZE	1
D	OBERE KREUZSTÜTZE	1
E	VERTIKALE SEITENSTÜTZE	1
F	OBERE HINTERSTÜTZE	1
G	HAUPTSITZESSTÜTZE	1
H	SITZESSTÜTZE	1
I	DRUCKSTÜTZE	1
J	RECHTE BRUSTSTÜTZE	1
K	LINKE BRUSTSTÜTZE	1
L	STÜTZE FÜR RECHTE ARMLEHNE	1
M	STÜTZE FÜR LINKE ARMLEHNE	1
N	SITZESSTÜTZE	1
O	BEINEAUSBREITUNG	1
P	FLASCHENZUGSTÜTZE	1
Q	STÜTZE FÜR VORDERE ARMLEHNE	1
R	STÜTZE	1
S	NETZKAPPE	2
T	LENKSTANGE	2
U	BRETT FÜR GEWICHTSEINSTELLUNG	12
V	OBERES BRETT	1
W	ROLLENVERBINDUNGSBRETT	2
X	ROLLENVERBINDUNGSBRETT	1
Y	ROLLENVERBINDUNGSBRETT	2
Z	VERBINDUNGSBRETT 130*50	3
AA	BOGENHANDGRIFF	1
AB	ZUGSTANGE	1
AC	GEWICHTSROHR	1
AD	SCHAUMSTOFFROHR	4
AE	HANDGRIFF	4
AF	ROLLE	17
AG	ROLLENKAPPE	26
AH	UNTERLAGE	6
AI	GURT	1
AJ	FUSSKNÖCHELGURT	1

1 	2 	3 	4 
5 	6 	7 	8 
9 	10 	11 	12 
13 	14 	15 	16 
17 	18 	19 	20 
21 	22 	23 	24 
25 	26 	27 	28 
29 	30 	31 	32 
33 	34 	35 	36 
37 	38 	39 	40 
41 			

TEILELISTE

NUMMER	BEZEICHNUNG	ANZAHL
1	GROSSES RÜCKENPOLSTER	1
2	BANKPOLSTER	1
3	SITZESPOLSTER	1
4	POLSTER FÜR HINTERE ARMLEHNE	2
5	KLEINES SITZESPOLSTER	1
6	POLSTER FÜR VORDERE ARMLEHNE	1
7	SCHAUMSTOFFWALZE 45*80*250	2
8	SCHAUMSTOFFWALZE 23*70*140	8
9	KETTE 6	2
10	GUMMIRING	2
11	KABEL (ZENTRALES)	1
12	KABEL (UNTERES)	1
13	KABEL (OBERES)	1
14	KARABINERHAKEN 7	5
15	BOLZEN 10*170	1
16	BOLZEN 10*90	2
17	BOLZEN 10*70	1
18	BOLZEN 8*55	1
19	GROSSE SCHRAUBE + ZWEI UNTERLAGEN + SICHERUNGSMUTTER M16	2
20	ROHR 16*130	1
21	SCHRAUBE M12*165 + ZWEI UNTERLAGEN + ZWEI SICHERUNGSMUTTERN	1
22	SCHLOSSBOLZEN M16	1
23	SCHRAUBE MIT PLASTIKMUTTER	1
24	SCHRAUBE M12*70 + UNTERLAGEN	2
25	SCHRAUBE M12*20 + UNTERLAGEN	4
26	M10 UNTERLAGEN + SICHERUNGSMUTTER	2
27	SCHRAUBE M10*80 + ZWEI UNTERLAGEN + SICHERUNGSMUTTER	1
28	SCHRAUBE M10*75 + ZWEI UNTERLAGEN + MUTTER	8
29	SCHRAUBE M6*16 + ZWEI UNTERLAGEN + SICHERUNGSMUTTER	8
30	SCHRAUBE M10*70 + ZWEI UNTERLAGEN + MUTTER	11
31	SCHRAUBE M10*65 + ZWEI UNTERLAGEN + MUTTER	3
32	SCHRAUBE M10*35 + SICHERUNGSMUTTER	1
33	SCHRAUBE M10*20 + UNTERLAGEN	1
34	SCHRAUBE M10*20 + SICHERUNGSMUTTER	2
35	SCHRAUBE M8*65 + UNTERLAGEN	8
36	SCHRAUBE M8*55 + ZWEI UNTERLAGEN + SICHERUNGSMUTTER	1
37	SCHRAUBE M8*40 + ZWEI UNTERLAGEN + SICHERUNGSMUTTER	1
38	SCHRAUBE M6*16 + UNTERLAGEN	10
39	SCHRAUBE M10*45 + ZWEI UNTERLAGEN + SICHERUNGSMUTTER	14
40	GUMMIUNTERLAGE	2
41	SCHRAUBE M10*45	2

SCHRITT 1

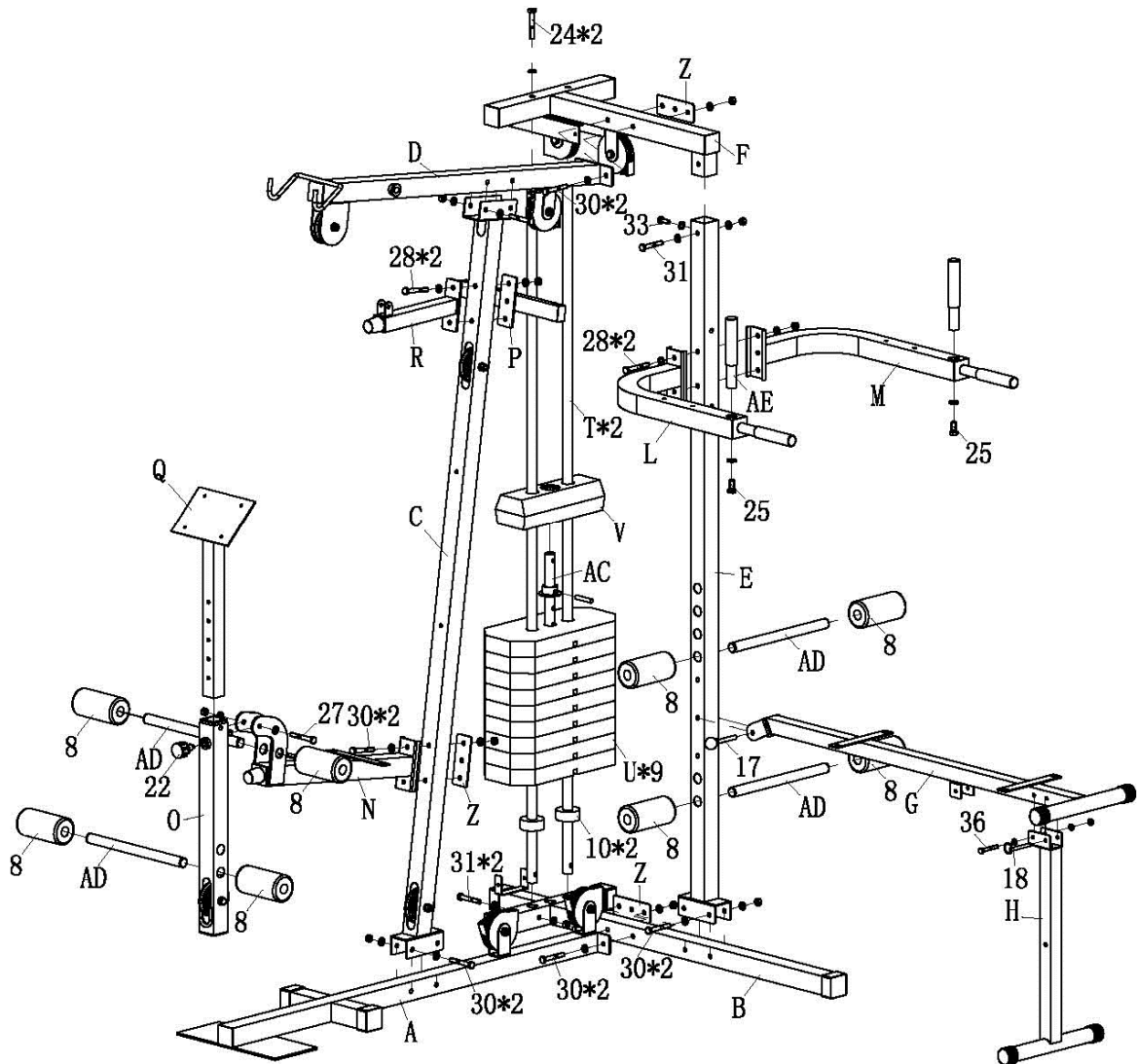

1. BEFESTIGEN SIE (A) MIT 2 MONTAGEN (30) AN (Z) UND DANN AN DEM TEIL (B) NACH DEM BILD AN.
2. BEFESTIGEN SIE (C) AN (A) MIT ZWEI MONTAGEN (30) AN. BEFESTIGEN SIE (E) AN (B) MIT ZWEI MONTAGEN (30) AN.
3. LEGEN SIE DIE TEILE (T) IN (B) HINEIN UND BEFESTIGEN SIE SIE MIT ZWEI MONTAGEN (31) AN. SCHIEBEN SIE DIE TEILE (10) AUF DIE TEILE (T). SCHIEBEN SIE JEDES TEIL (U) AUF DEN TEIL (T). LEGEN SIE DEN TEIL (AC) IN DEN TEIL (U) HINEIN. SCHIEBEN SIE DIE TEILE (V) AUF DIE TEILE (T).
4. BEFESTIGEN SIE (D) MIT ZWEI MONTAGEN (30) AN DEM TEIL (C) AN.
5. BEFESTIGEN SIE (F) UND (Z) AN DEM TEIL (D) AN. DANACH BEFESTIGEN SIE AN DEM TEIL (E) AN. BEFESTIGEN SIE DIE TEILE (T) NACH DEM BILD AN.
6. BEFESTIGEN SIE (N) UND (Z) AN DEM TEIL (C) AN. BEFESTIGEN SIE DEN TEIL (O) AN DEM TEIL (N) AN. LEGEN SIE DEN TEIL (Q) IN DEN TEIL (O) HINEIN. BENUTZEN SIE DEN TEIL (22) NACH DEM BILD.
7. BEFESTIGEN SIE (R) UND (P) MIT ZWEI MONTAGEN (28) AN DEM TEIL (C) AN.
8. BEFESTIGEN SIE (L) UND (M) MIT ZWEI MONTAGEN (28) AN DEM TEIL (E) AN.
9. BEFESTIGEN SIE (G) AN DEM TEIL (E) AN. BENUTZEN SIE DEN TEIL (17), DANACH BEFESTIGEN SIE (H) AN DEM TEIL (G) NACH DEM BILD AN.

SCHRITT 2

1. BEFESTIGEN SIE (I) AN DEM TEIL (D) AN. BENUTZEN SIE DEN TEIL (20) UND DIE MONTAGE (21) NACH DEM BILD.
2. BEFESTIGEN SIE (J) UND (K) AN DEM TEIL (I) MIT DEN MONTAGEN (19) AN. DANACH LEGEN SIE DIE TEILE (16) EIN.
3. BEFESTIGEN SIE (7) AN DEM TEIL (J) UND (K) AN. DANACH LEGEN SIE DIE TEILE (AE) IN DIE TEILE (J) UND (K) HINEIN. BENUTZEN SIE DIE MONTAGE (25).
4. BEFESTIGEN SIE (Y) AN DEM TEIL (J) UND AN DEM TEIL (K) MIT DEN MONTAGEN (29) AN.
5. BEFESTIGEN SIE (1) AN DEM TEIL (C) MIT ZWEI MONTAGEN (35) AN.
6. BEFESTIGEN SIE (2) AN DEM TEIL (G) MIT VIER MONTAGEN (38) AN.
7. BEFESTIGEN SIE (3) AN DEM TEIL (N) MIT VIER MONTAGEN (38) AN.
8. BEFESTIGEN SIE (4) AN DEM TEIL (L) UND AN DEM TEIL (M) MIT ZWEI MONTAGEN (35) AN.
9. BEFESTIGEN SIE (5) AN DEM TEIL (E) MIT ZWEI MONTAGEN (35) AN.
10. BEFESTIGEN SIE (6) AN DEM TEIL (Q) MIT VIER MONTAGEN (38) AN.

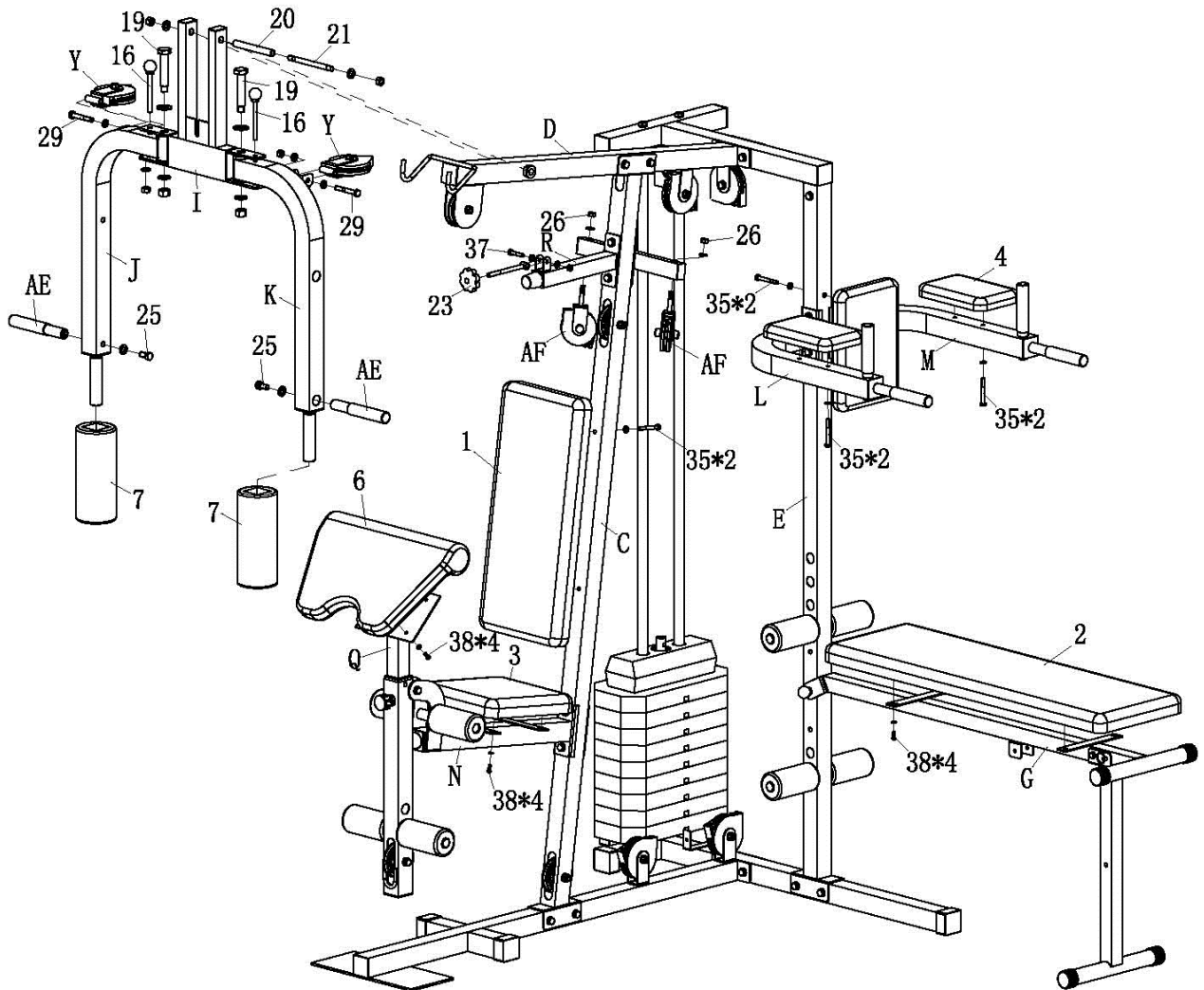

SCHRITT 3

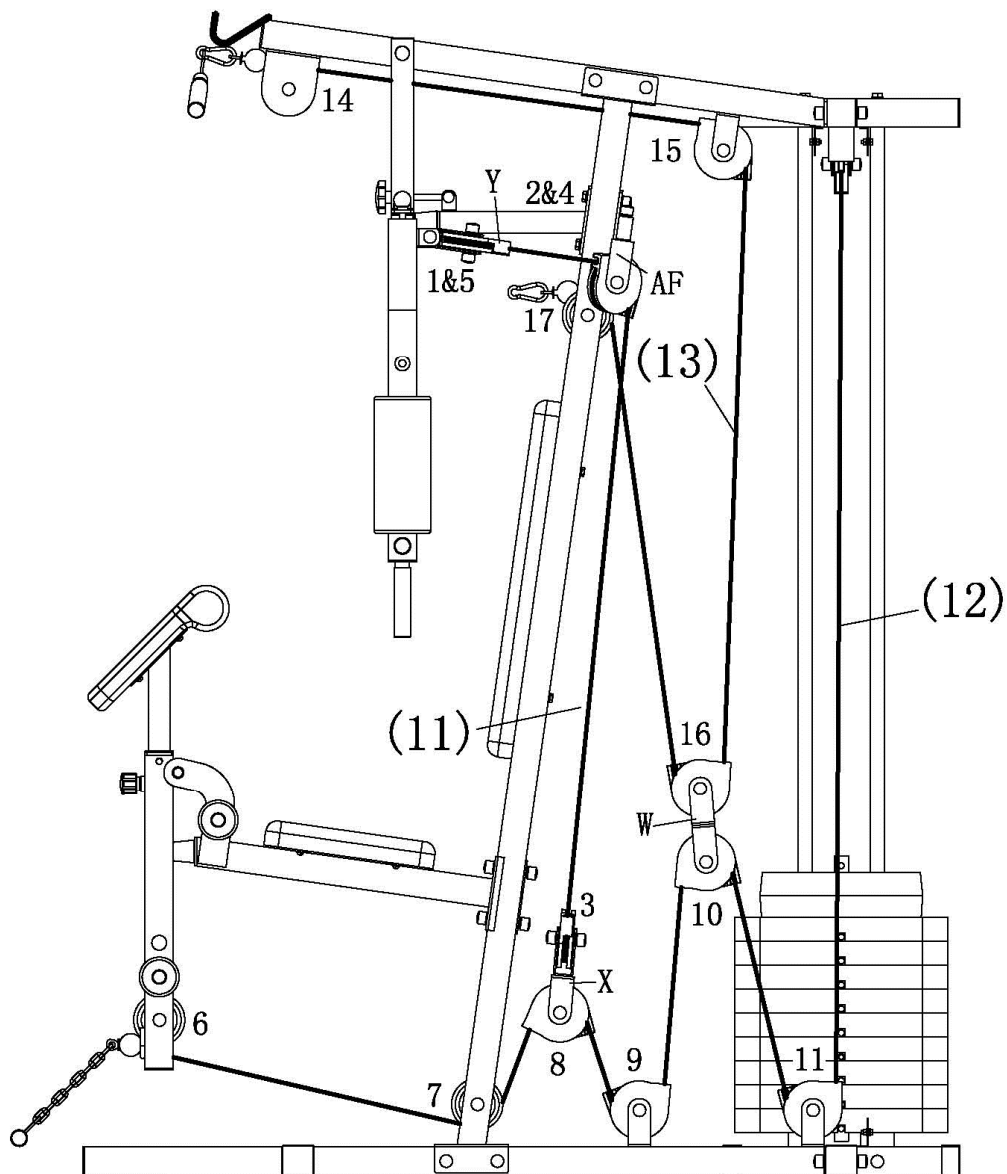
**KABELMONTAGE**

HINWEIS: BEI FOLGENDEN SCHRITTEN SOLLTEN SIE DIE ROLLEN AUS IHREN POSITIONEN HERAUSNEHMEN.

1. BEFESTIGEN SIE DAS KABEL OHNE DEN BALL (11) AN.

NEHMEN SIE EIN KABELLENDE, BEFESTIGEN SIE ES MIT DER SCHRAUBE M10*20 UND DER SICHERUNGSMUTTER (34) AN EINER DER BRUSTSTÜTZEN NACH DEM BILD AN. DANACH FÜHREN SIE DAS ZWEITE KABELLENDE DURCH DIE ROLLE NR.1, DURCH DIE ROLLE NR.2, NACH UNTEN UND DURCH DIE ROLLE NR.3 IM FLASCHENZUG (X), NACH OBEN UND DURCH DIE ROLLE NR.4, DURCH DIE ROLLE NR.5, SICHERN SIE DAS KABEL DURCH DIE BEFESTIGUNG AN DER BRUSTSTÜTZE MIT DER SCHRAUBE M10*20 UND DER SICHERUNGSMUTTER (34) NACH DEM BILD.

2. DAS KABEL MIT EINEM BALL (2).

BEGINNEN SIE MIT DER FÜHRUNG DES KABELLENDE, WO KEIN BALL IST, DURCH DIE ROLLE NR.8 IM FLASCHENZUG (X), NACH UNTEN UND DURCH DIE ROLLE NR. 9 NACH OBEN UND DURCH DIE ROLLE NR.10 IM FLASCHENZUG (W), NACH UNTEN UND DURCH DIE ROLLE NR.11, NACH OBEN UND DURCH DIE ROLLE NR.12, DURCH DIE ROLLE NR.13, NACH UNTEN DURCH DEN HAKEN (14) UND DIE EISENKETTE (9) BIS ZUM KABELLENDE, DANACH BEFESTIGEN SIE DAS KABELLENDE MIT DEN SCHRAUBEN M10*35 UND DER SICHERUNGSMUTTER (32) AN DER

GEWICHTSROHR (AC) NACH DEM BILD AN.

3. DAS KABEL MIT ANDERTHALB BALL (13)

BEGINNEN SIE MIT DER FÜHRUNG DES KABELS, WO ES DIE HÄLFTE DES BALLS GIBT, DURCH DIE ROLLE NR.14, DURCH DIE ROLLE NR.15, NACH UNTEN UND DURCH DIE ROLLE NR.16 IM FLASCHENZUG (X), NACH OBEN UND DURCH DIE ROLLE NR.17 NACH DEM BILD.

SCHRITT 4

BEFESTIGEN SIE ZWEI NETZKAPPEN (S) MIT MONTAGEN (38) AN DEM GERÄT NACH DEM BILD AN.

SETZEN SIE BITTE GUMMIKAPPEN (39) (40) (41) AUF DIE ENTSPRECHENDEN SCHRAUBEN UND MUTTERN AUF.

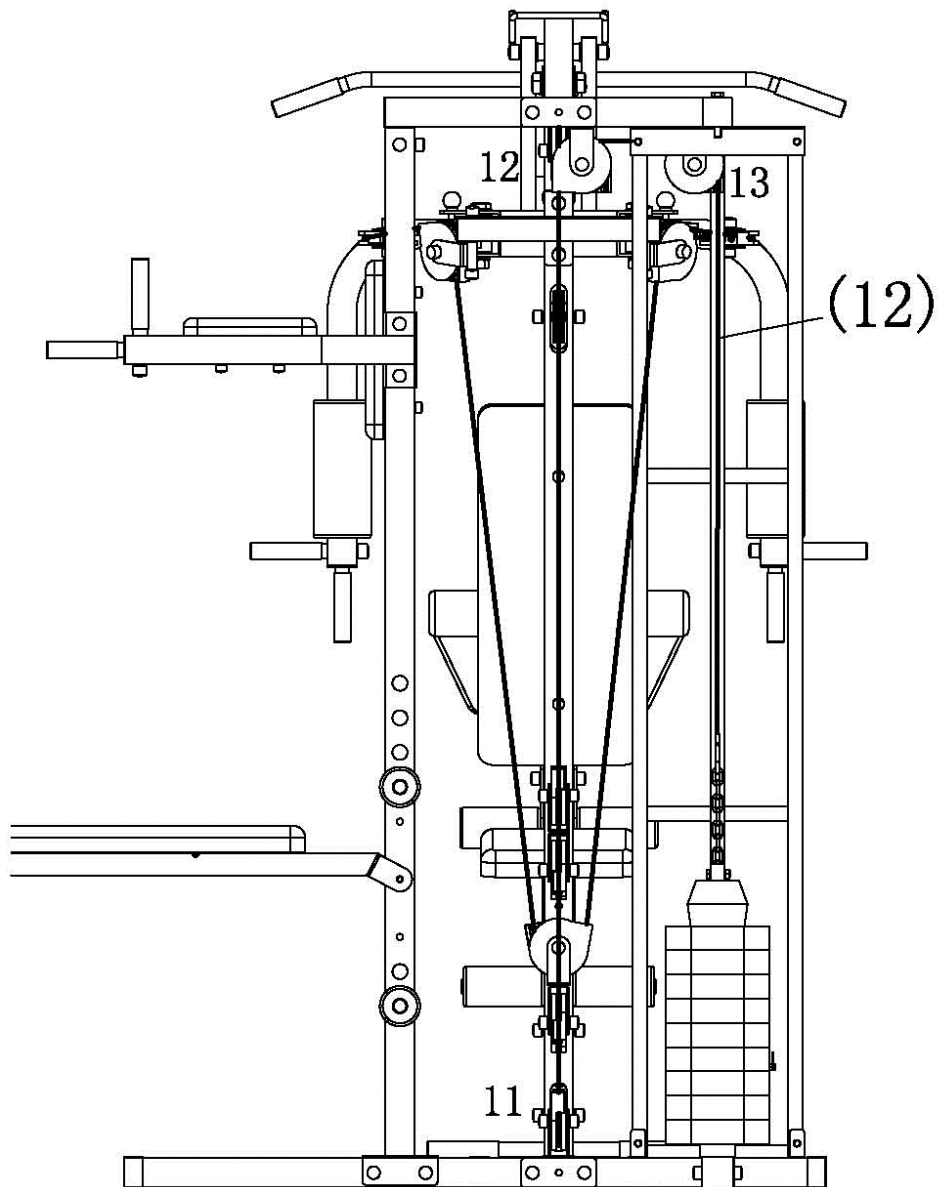

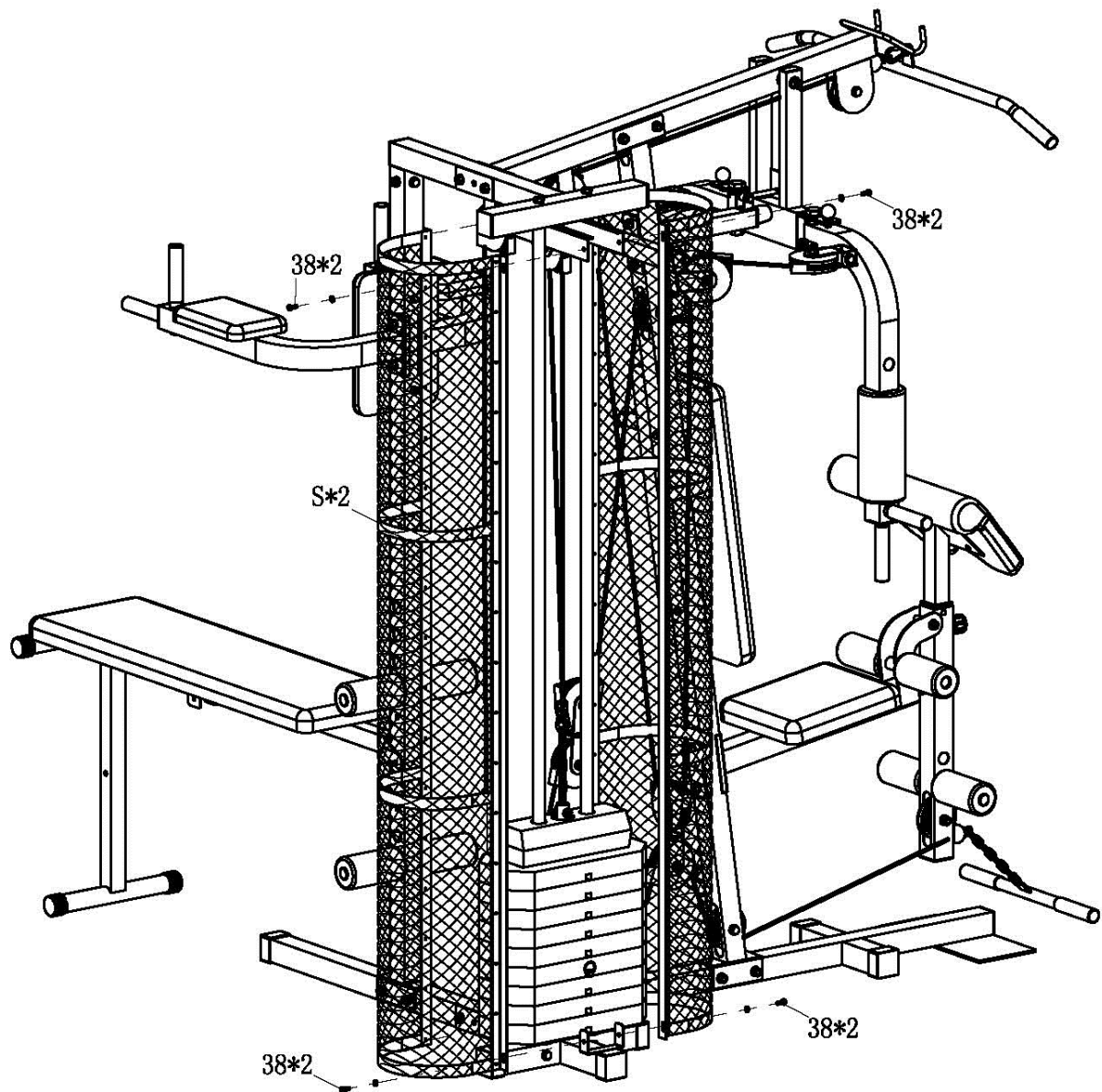

Das Training am Fitness Turm

Hinweis: Die Bilder dienen nur für Orientierung, die Übungen sind für mehrere Fitness Türme gemeinsam. Manche Teile hat dieser Turm nicht, deswegen können Sie einige Übungen nicht durchführen.

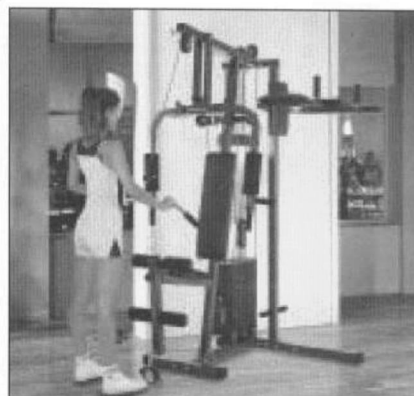
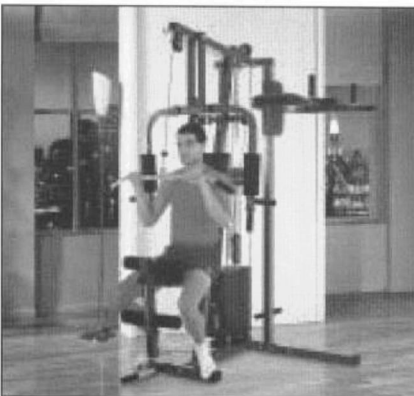
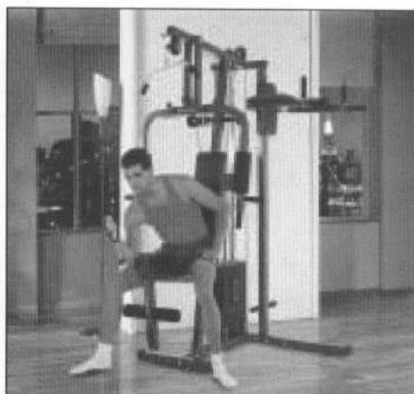
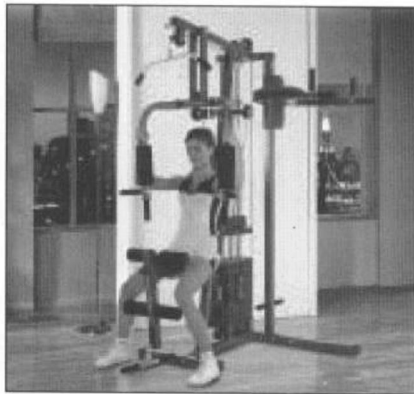
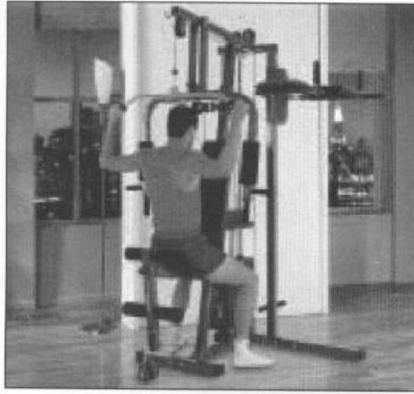
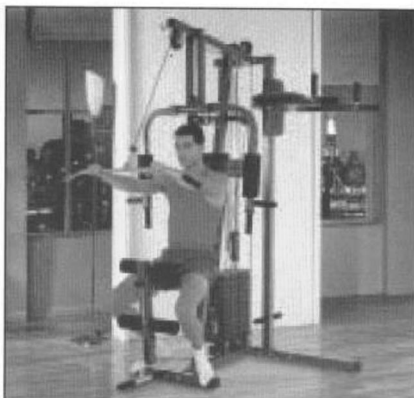

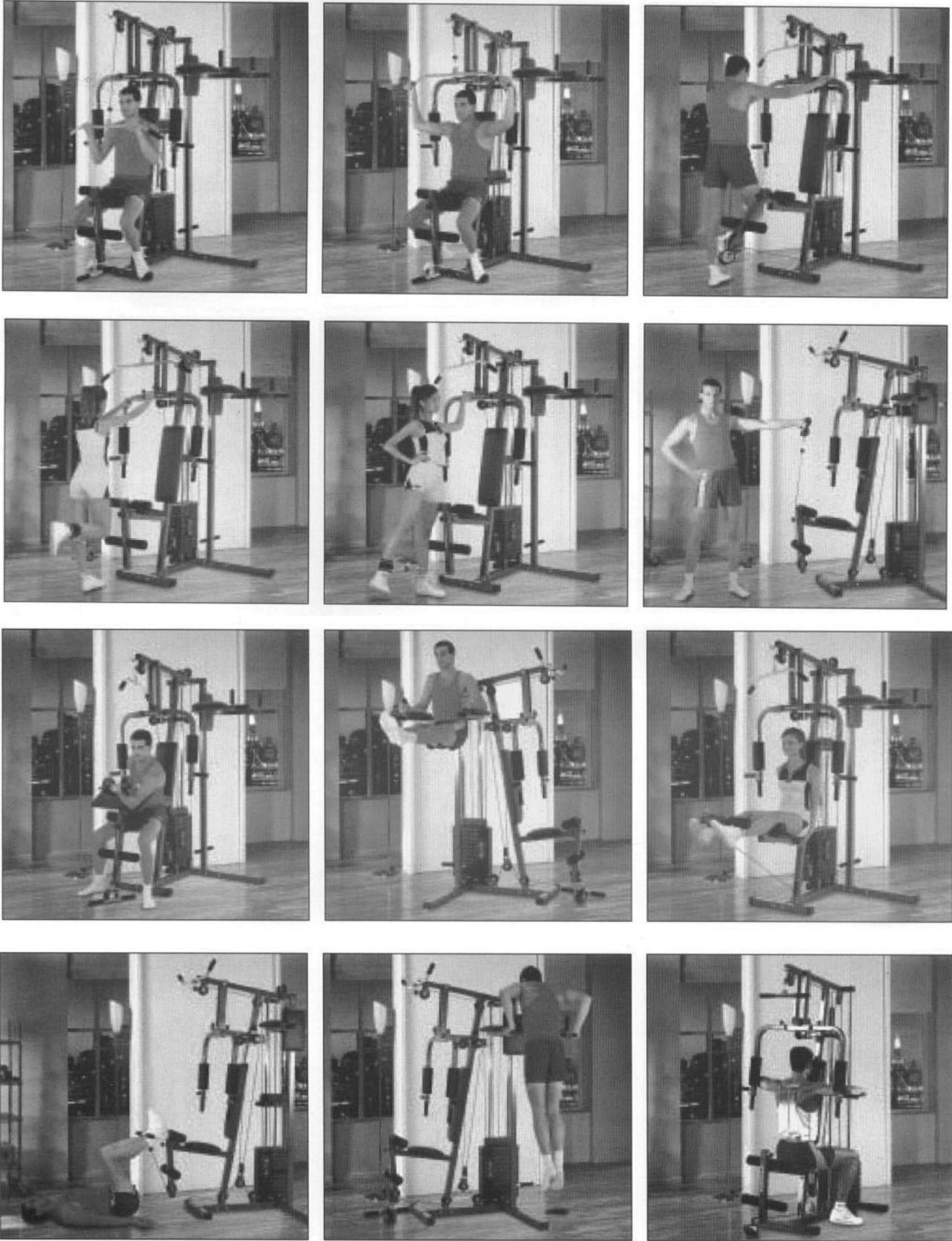

Wartung

Führen Sie regelmäßig die Wartung des Geräts aufgrund der Belastung des Geräts, mindestens jedoch nach 20 Stunden in Betrieb.

Die Wartung umfasst:

- 1. Die Kontrolle von allen beweglichen Geräteteilen (der Achse, der die Bewegung übertragenden

- Gelenke usw.), ob diese genug geschmiert sind. Falls nicht, schmieren Sie sie sofort. Wir empfehlen, das übliche Öl für Räder und Nähmaschinen oder das Silikonöl zu verwenden.
2. Die regelmäßige Kontrolle von allen Teilen – Schrauben und Muttern und das regelmäßige Anziehen.
 3. Zum Putzen benutzen Sie nur eine Seifenlösung und keine Reinigungsmittel.
 4. Bewahren Sie den Fitness Turm immer an einem trockenen und warmen Platz.

HINWEIS

Die Bank muss auf einer ebenen und festen Unterlage gelegt werden. Vor jeder Produktverwendung kontrollieren Sie das Festziehen aller Schrauben.

Der Verkäufer spendet auf dieses Erzeugnis erstem Besitzer die Garantie 2 Jahre.

Garantie erstreckt sich nicht auf diese Defekte, die entstehen:

1. Mit dem Verschulden der Benutzer, das ist die Beschädigung des Erzeugnis unrichtige Montage, unfachliche Überholung, benutzen im Missverhältnis mit dem Garantieblatt zum Beispiel schlechte Schiebung Sattelstange im Rahmen, mangelhafte Ziehung Pedalen in den Klinken und Klinken zu der Mittelachse,
2. Unrichtige und vernachlässigte Instandhaltung,
3. Mechanische Beschädigung,
4. Abnutzung der Teilen bei blich Benutzung (Zum Beispiel Gummi und Kunststoffteilen, bewegliches Mechanismus als Lager, Keilriemen, Abnutzung der Druckknöpfe auf dem Computer),
5. Unabwendbares Ereignis und Katastrophe,
6. Unfachliche Treffere,
7. Unrichtiges Umgehen oder unrichtige Platzierung, Einfluss niedrige oder höhe Temperatur, Einfluss Wasser, Druck und Prallen, absichtlich wechselnes Design, Form oder Ausma e.

Hinweis:

1. Das Turnen können Schalleffekten und die Knarrung ist nicht der Mangel f r die Benutzung das Band und deshalb ist nicht die Knarrung der Grund die Reklamation. Die Erscheinung können Sie mit der blichen Instandhaltung beseitigen.
2. Die Lebensdauer Lager, Keilriemen und weitere bewegliche Teile kann kurzer sein als Garantiefriest ist.
3. Auf den Maschinen sind nötig die Fachreinigung und die Einstellung mindestens einmal mit 12 Monaten ausf hren.
4. In der Garantiezeit werden alle Störungen das Erzeugnis beseitigen, die Produktionsstörungen oder schlechte Materialien entstanden haben und die Sache kann wieder ordentlich benutzen sein.
5. Die Reklamation f hrt grundsätzlich schriftlich mit genaue Kennzeichnung Typ der Ware, Beschreibung der Störung und bestätiges Dokument ber Kauf aus.

Copyright - Autorenrecht

Die Gesellschaft MASTER SPORT s.r.o. geltend machen alle Autorenrechte zu der Inhalt diese Anleitung zu der Benutzung.

Autorenrecht verbieten die Reproduktion die Teilen die Anleitung oder als das Ganze dritten Seite ohne ausdr kliche Zustimmung Gesellschaft MASTER SPORT s.r.o.. Gesellschaft MASTER SPORT s.r.o. nehmen kein Verantwortung f r das Patent f r die Benutzung die Informationen ber, die in diese Anleitung sind.

Die Adresse Lokal Verteiler: