

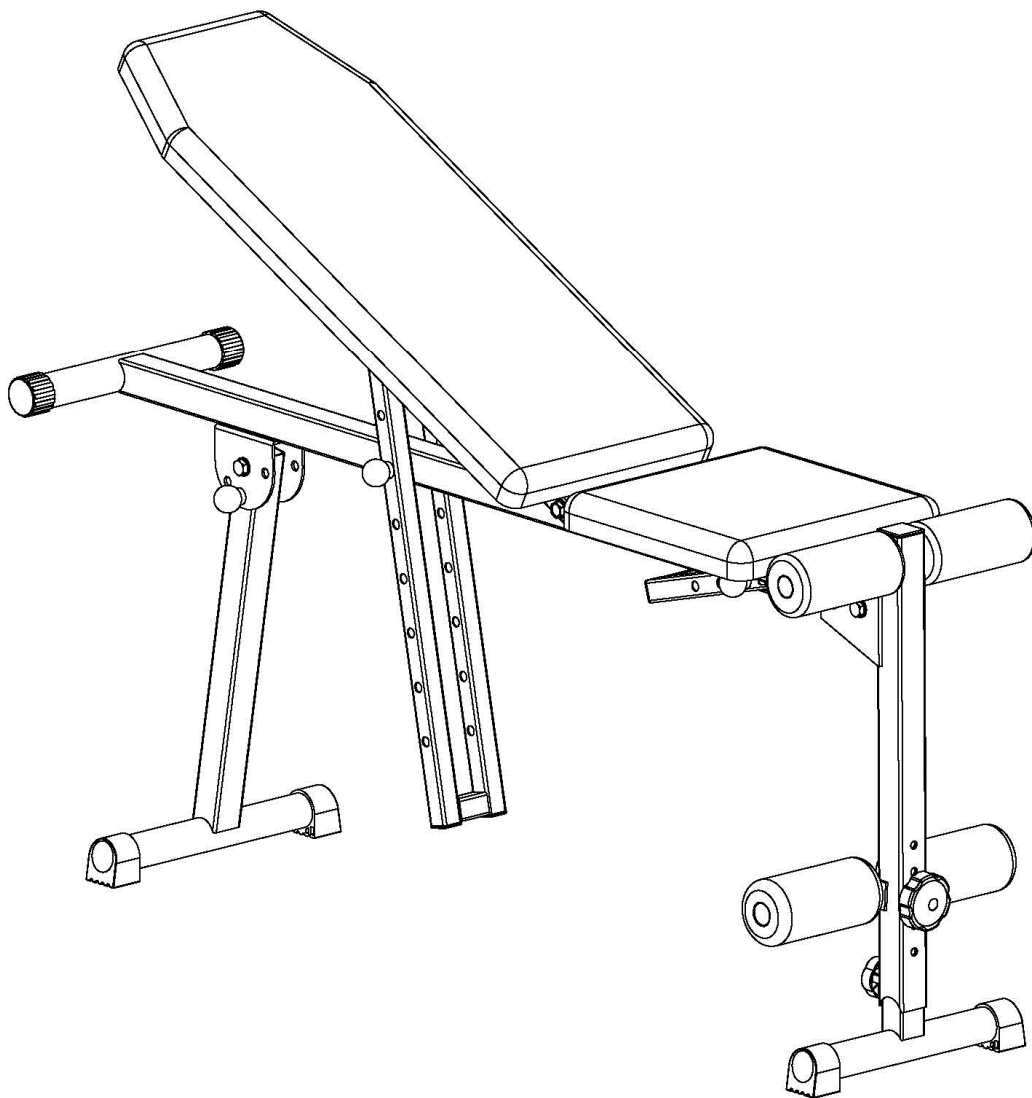

Posilovací lavice MASTER[®] Bench Simple Vario MAS-SUB1071B



NÁVOD K POUŽITÍ



**NEJLEVNEJSI
SPORT.CZ**



**NAJLACNEJSI
SPORT.SK**



**NAJTANSZY
SPORT.PL**

Děkujeme, že jste se rozhodli pro koupi našeho produktu. Ačkoliv vynakládáme velké úsilí k zajištění kvality každého našeho výrobku, ojediněle se mohou vyskytnout chybějící nebo vadné díly. V případě objevení jakýchkoliv závad na stroji či zaznamenáte-li chybějící části stroje, kontaktujte nás za účelem jeho nahrazení. Tento stroj je určen výhradně pro domácí použití.

Základní informace:

- Tento stroj je určen pouze pro domácí použití. Stroj není určen pro komerční účely a vyšší výkonnostní zatížení.
- Nesprávné používání (jako např. nadměrné cvičení, prudké pohyby bez rozcvičení, špatné nastavení), mohou poškodit vaše zdraví.
- Před začátkem cvičení, konzultujte váš zdravotní stav – srdeční systém, krevní tlak, ortopedické problémy atd. se svým lékařem.
- Výrobce není zodpovědný za jakékoliv zranění, škodu nebo selhání způsobené použitím tohoto výrobku či špatným sestavením a údržbou stroje.

Bezpečnostní informace:

Abyste zamezili úrazu či poškození stroje dodržujte následující pravidla:

- maximální nosnost stroje je 100 kg
- stroj je zařazen do třídy HC a není vhodný pro terapeutické cvičení
- stroj se nesmí používat v nevětraných místnostech
- vysoká teplota, vlhkost a voda nesmí přijít se strojem do styku
- před použitím si důkladně přečtěte návod na použití
- umístěte stroj na pevnou a rovnou plochu. Ujistěte se, že stojí pevně a bezpečně
- nechejte kolem stroje volnou plochu minimálně 2 metry na všechny strany
- nesprávné nebo nadměrné cvičení může vážně poškodit vaše zdraví
- ujistěte se, že páčky a další nastavovací mechanismy na kole nejsou v cestě při cvičení
- pravidelně kontrolujte všechny části. Pokud jsou poškozeny, stroj nepoužívejte a ihned poškozené části vyměňte nebo kontaktujte dodavatele
- pravidelně kontrolujte všechny šrouby a matice, zda jsou pořádně dotaženy
- nenechávejte děti a domácí zvířata bez dozoru na stroji či v blízkosti
- tento stroj není hračka
- uschovejte tento návod na použití pro případné objednání náhradních dílů v budoucnu

Důležité: Vracejte zboží pouze v originálním balení, nebo balení, které je bezpečné pro přepravu a nemůže dojít k poškození stroje.

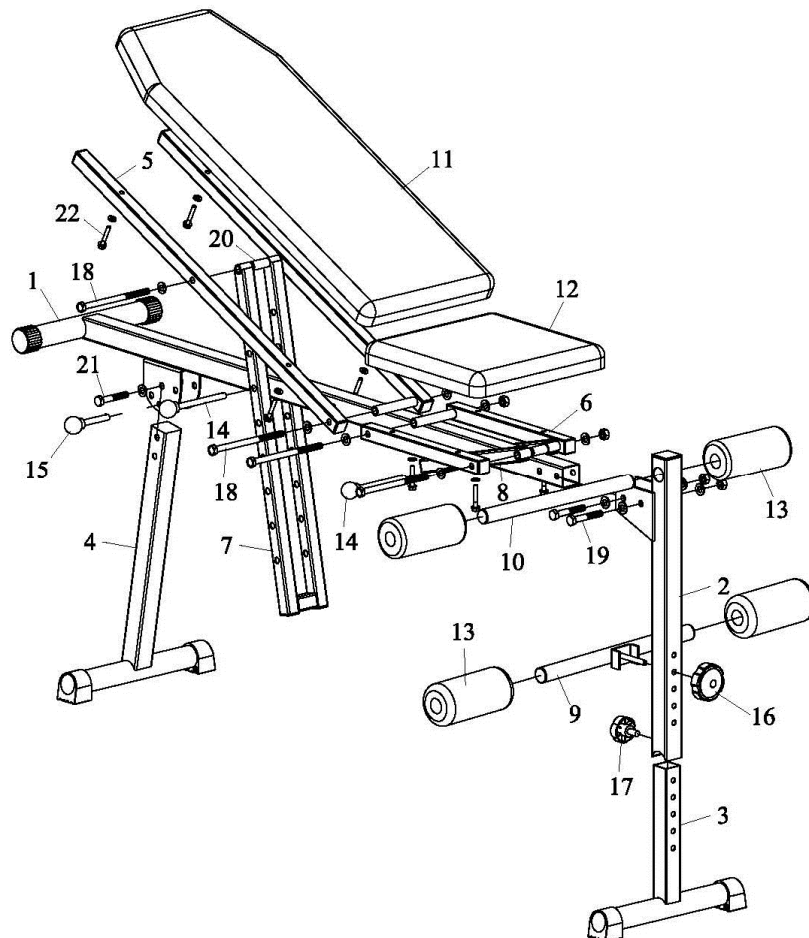

1. Vložte přední základnu (3) k boční opěře (2), zajistěte šroubem s plastovou hlavičkou.(17).
2. Připojte přední podpěru (2) k hlavnímu rámu (1) šroubem M10*65 + podložkou + maticí (19).
3. Připojte nastavitelnou pěnovou trubku (9) k přední podpěře (2) plastovou maticí (16).
4. Vložte pěnovou trubku (10) do díry v přední podpěře (2).
5. Nasadte pěnový válec (13) na každou stranu pěnové trubky (10) a nastavitelné pěnové trubky (9).
6. Připojte nastavitelnou základnu (4) k hlavní základně (1) šroubem M10*75 + podložkami+ pojistnou maticí (21) a kolíkem p10*80 (15).
7. Připojte podpěry na polštáře zad (5) a podpěru sedadla k rámu (1) šroubem M10*170 + podložkami + pojistnou maticí (18).
8. Otvorem v nastavitelné podpěře polštářů (7) ved'te hlavní rám (1) zespoda. Pak připojte nastavitelnou podporu polštářů (7) k opěrám zádovkých polštářů (5) šroubem M10*170 + podložkami + pojistnou maticí (18) spojnou trubkou (20). Našroubujte nastavitelnou podpěru polštářů (7) k hlavnímu rámu (1) kolíkem $\phi 10 \times 120$ (14).
9. Otvorem v nastavitelné podpěře polštářů (8) ved'te hlavní rám (1) zespoda. Pak připojte nastavitelnou podporu polštářů (8) k opěrám polštářů (6) šroubem M10*170 + podložkami + pojistnou maticí (18) spojnou trubkou (20). Našroubujte nastavitelnou podpěru polštářů (8) k hlavnímu rámu (1) kolíkem $\phi 10 \times 120$ (14).
10. Připojte opěradlo zad (11) k podpěře opěradla zad (5) šroubem M6*40 + podložkami (22).
11. Připojte sedadlo (12) k podpěře sedadla (6) šroubem M6*40 + podložkami (22).

Údržba

Pravidelně provádějte běžnou údržbu stroje na základě vytižení stroje minimálně však po 20 hodinách provozu.

Údržba zahrnuje:

1. Kontrolu všech pohyblivých částí stroje (osy, klouby převádějící pohyb, atd.), zda jsou dostatečně promazány. Pokud ne, ihned je namažte. Doporučujeme běžný olej pro kola a šicí stroje nebo silikonové oleje.
2. Pravidelná kontrola všech součástí – šrouby a matice a pravidelné dotahování.
3. K údržbě čistoty použijte jen mýdlový roztok a ne čisticí prostředky.
4. Skladujte věž vždy na suchém a teplém místě.

UPOZORNĚNÍ

Lavice musí být umístěn na rovné a pevné podložce. Před každým použitím výrobku zkontrolujte dotažení všech šroubů.

Prodávající poskytuje na tento výrobek prvnímu majiteli záruku 2 roky ode dne prodeje.

Záruka se nevztahuje na závady vzniklé:

1. zaviněním uživatele tj. poškození výrobku nesprávnou montáží, neodbornou reparací, užíváním v nesouladu se záručním listem
2. nesprávnou nebo zanedbanou údržbou
3. mechanickým poškozením
4. opotřebením dílů při běžném používání
5. neodvratnou událostí a živelnou pohromou
6. neodbornými zásahy
7. nesprávným zacházením, či nevhodným umístěním, vlivem nízké nebo vysoké teploty, působením vody, neúměrným tlakem a nárazy, úmyslně pozměněným designem, tvarem nebo rozměry

Copyright - autorská práva

Společnost MASTER SPORT s.r.o. si vyhrazuje veškerá autorská práva k obsahu tohoto návodu k použití. Autorské právo

zakazuje reprodukci částí tohoto návodu nebo jako celku třetí stranou bez výslovného souhlasu společnosti MASTER SPORT s.r.o.. Společnost MASTER SPORT s.r.o. pro použití informací, obsažených v tomto návodu k použití nepřebírá žádnou odpovědnost za jakýkoli patent.



MASTER SPORT s.r.o.
 Provozní 5560/1b
 722 00 Ostrava – Třebovice
Czech Republic
reklamace@nejlevnejsisport.cz
www.nejlevnejsisport.cz



Posilovací lavice MASTER[®] Bench Simple Vario MAS-SUB1071B

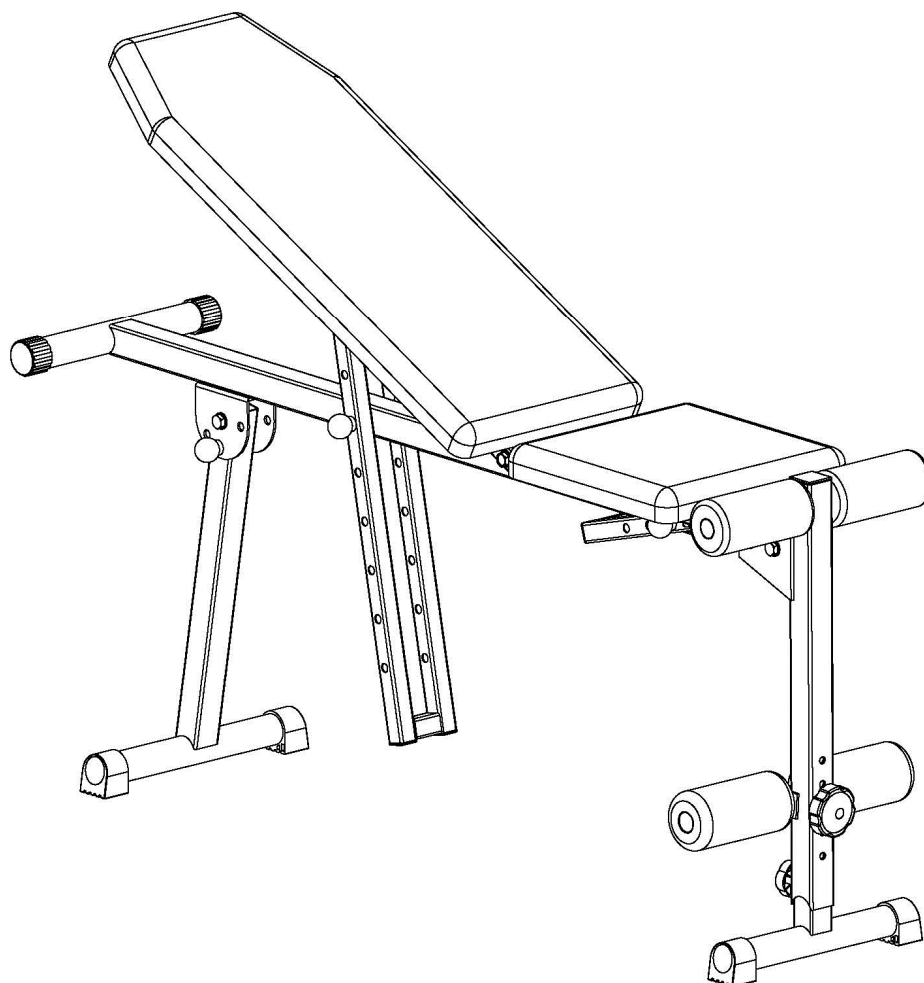

MONTÁŽNE INŠTRUKCIE



**NEJLEVNEJSI
SPORT.CZ**



**NAJLACNEJSI
SPORT.SK**



**NAJTANSZY
SPORT.PL**

Ďakujeme, že ste sa rozhodli pre kúpu nášho produktu. Vzhľadom na to vynakladáme veľké úsilie k zaisteniu kvality každého nášho výrobku, ojedinele sa môžu vyskytnúť chybajúce alebo vadné diely. V prípade objavenia akýchkoľvek závad na stroji alebo zaznamenáte chýbajúcu časť stroja, kontaktujte nás za účelom jeho. Tento stroj je určený výhradne pre domáce použitie.

Základné informácie:

- Tento stroj je určený len pre domáce použitie. Stroj není určený pre komerčné účely a vyššie výkonnostné zaťaženie.
- Nesprávne používanie (ako napr. nadmerné cvičenie, prudké pohyby bez rozcvičení, nesprávne nastavenie), môžu poškodiť vaše zdravie.
- Pred začiatkom cvičenia, konzultujte váš zdravotný stav – srdcový systém, krvný tlak, ortopedické problémy atď. so svojím lekárom.
- Výrobca není zodpovedný za akékoľvek zranenie, škodu alebo zlyhanie spôsobené použitím tohoto výrobku či nesprávnym zostavením a údržbou stroja.

Bezpečnostné informácie:

Abyste zamedzili úrazu či poškodeniu stroja dodržujte nasledujúce pravidlá:

- maximálna nosnosť stroja je 100 kg
- stroj je zaradený do triedy HC a není vhodný pre terapeutické cvičenia
- stroj sa nesmie používať v nevetraných miestnostiach
- vysoká teplota, vlhkosť a voda nesmú prísť so strojom do styku
- pred použitím si dôkladne prečítajte návod na použitie
- umiestnite stroj na pevnú a rovnú plochu. Uistite sa, že stojí pevne a bezpečne
- nechajte okolo stroja voľnú plochu minimálne 2 metre na všetky strany
- nesprávne alebo nadmerné cvičenie môže vážne poškodiť vaše zdravie
- uistite sa, že páčky a ďalšie nastavovacie mechanizmy neprekážajú v ceste pri cvičení
- pravidelne kontrolujte všetky časti. Ak sú poškodené, stroj nepoužívajte a ihneď poškodené časti vymeňte alebo kontaktujte dodávateľa
- pravidelne kontrolujte všetky skrutky a matice, či sú poriadne dotiahnuté
- nenechávajte deti a domáce zvieratá bez dozoru na stroji či v blízkosti
- tento stroj není hračka
- uschovajte tento návod na použitie pre prípadné objednanie náhradných dielov v budúcnosti

Dôležité: Vracajte tovar len v originálnom balení, alebo balení, ktoré je bezpečné pre prepravu a nemôže dôjsť k poškodeniu stroja.

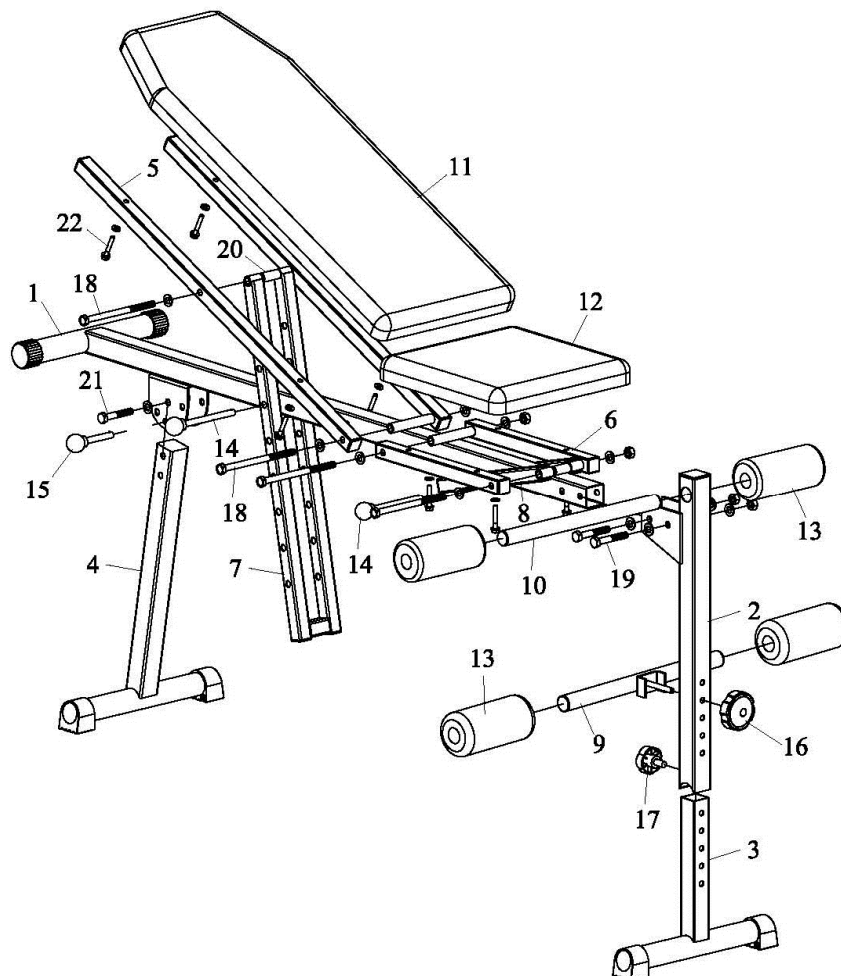

1. Vložte prednú základňu (3) k bočnej opore (2), zaistíte skrutkou s plastovou hlavičkou (17),
2. Pripojte prednú oporu (2) k hlavnému rámu (1) skrutkou M10*65 + tesnením + maticou (19).
3. Pripojte nastaviteľnú penovú trubku (9) k prednej podpore (2) plastovou maticou (16)
4. Vožte penovú trubku (10) do diery v prednej podpore (2).
5. Nasadte penový valec (13) na každú stranu penovej trubky (10) a nastaviteľné penové trubky (9).
6. Pripojte nastaviteľnú základňu (4) k hlavnej základni (1) skrutkou M10*75 + tesnenie + poistnú maticu (21) a kolíkom p10*80 (15)
7. Pripojte podpory na vankúše chrbta (5) a podperu sedadla k rámu (1) skrutkou M10*170 + tesnenie + poistná matica (18).
8. Otvorom v nastaviteľnej podpore vankúša (7) vedte hlavný rám (1) zospodu. Potom pripojte nastaviteľnú podperu vankúša (7) k oporám chrbtového vankúša (5) skrutkou M10*170 + tesnenie + poistná matica (18) a spojnu trubkou (20). Naskrutkujte nastaviteľnú podperu vankúša (7) k hlavnému rámu (1) kolíkom $\varnothing 10 \times 120$ (14).
9. Otvorom v nastaviteľnej podpore vankúša (8) vedte hlavný rám (1) zospodu. Potom pripojte nastaviteľnú podperu vankúša (8) k oporám chrbtového vankúša (6) skrutkou M10*170 + tesnenie + poistná matica (18) a spojnu trubkou (20). Naskrutkujte nastaviteľnú podperu vankúša (8) k hlavnému rámu (1) kolíkom $\varnothing 10 \times 120$ (14).
10. Pripojte operadlo chrbta (11) k podpore operadla chrbta (5) skrutkou M6*40 + tesnenie (22).
11. Pripojte sedadlo (12) k podpore sedadla (6) skrutkou M6*40 + tesnenie (22).

Údržba

Pravidelne prevádzajte bežnú údržbu stroja na základe vyťaženia stroja minimálne však po 20 hodinách prevádzky.

Údržba zahŕňa:

1. Kontrolu všetkých pohyblivých častí stroja (osky, klby prevádzajúce pohyb, atd.), či sú dostatočne premazané. Ak nie, ihneď ich namažte. Doporučujeme bežný olej pre bicykle a šijacie stroje alebo silikonové oleje.
1. pravidelná kontrola všetkých častí – skrutky a matice a pravidelné dotiahovanie.
2. K údržbe čistoty použite len mydlový roztok a nie čistiace prostriedky.
3. Skladujte vež vždy na suchom a teplom mieste.

UPOZORNENIE.

Lavica musí byť umiestnený na rovnej a pevnej podložke. Pred každým použitím výrobku skontrolujte dotiahnutie všetkých skrutiek.

Predávajúci poskytuje na tento výrobok prvému majiteľovi záruku 2 roky odo dňa predaja.

Záruka sa nevzťahuje na závady vzniknuté:

1. zavinením užívateľa t.j. poškodenie výrobku nesprávnou montážou, neodbornou repasiou, užívaním v nesúlade so záručným listom
2. nesprávnou alebo zanedbanou údržbou
3. mechanickým poškodením
4. opotrebovaním dielov pri bežnom používaní
5. neodvratnou udalosťou a živelnou pohromou
6. neodbornými zásahmi
7. nesprávnym zaobchádzaním, či nevhodným umiestnením, vplyvom nízkej alebo vysokej teploty, pôsobením vody, neúmerným tlakom a nárazmi, úmyselne pozmeneným designom, tvarom alebo rozmermi

Copyright - autorské práva

Spoločnosť MASTER SPORT s.r.o. si vyhradzuje všetky autorské práva k obsahu tohoto návodu na použitie. Autorské právo zakazuje reprodukciu častí tohto návodu alebo ako celku treťou stranou bez výslovného súhlasu spoločnosti MASTER SPORT s.r.o.. Spoločnosť MASTER SPORT s.r.o. pre použitie informácií obsiahnutých v tomto návode na použitie nepreberá žiadnu zodpovednosť za akýkoľvek patent.

TRINET Corp, s. r. o.
Cesta do Rudiny 1098
024 01 Kysucké Nové Mesto, Slovakia
info@najlacnejsisport.sk
www.najlacnejsisport.sk





Bench Press Ławka Simple Vario MAS-SUB1071B

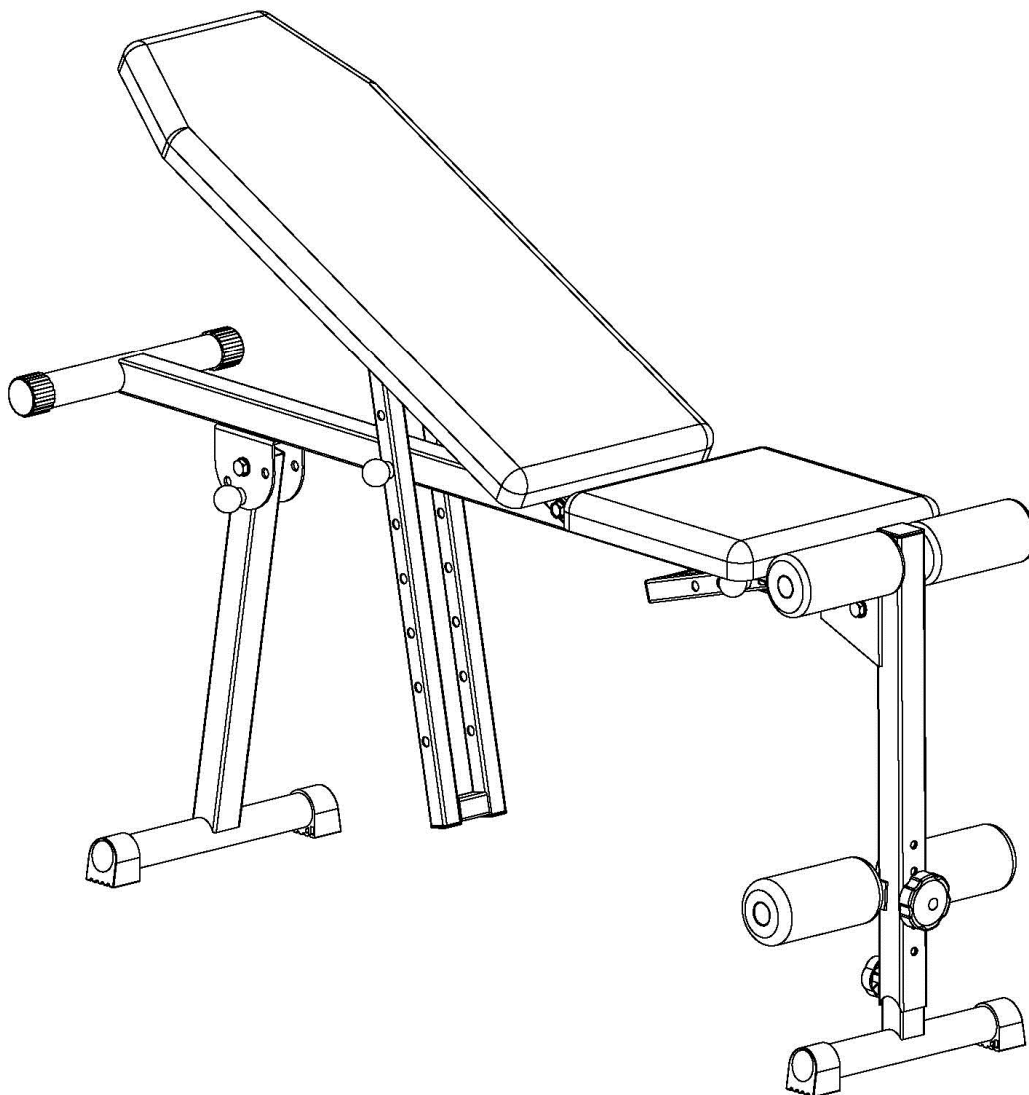

INSTRUKCJA OBSŁUGI



**NEJLEVNIEJSI
SPORT.CZ**



**NAJLACNEJSI
SPORT.SK**



**NAJTANSZY
SPORT.PL**

Dziękujemy za zakupienie naszego produktu. Z naszej strony dokładamy wszelkich starań, aby oferowane Państwu produkty miały najwyższą jakość. Mimo naszych starań, może się jednak zdarzyć, że napotkacie Państwo na drobne usterki, jeżeli tak się stanie, prosimy o kontakt (również w sytuacji zauważenia braku którejś z części). Urządzenie to jest przeznaczone wyłącznie do użytku domowego.

Podstawowe informacje:

- Urządzenie to jest przeznaczone wyłącznie do użytku domowego. Nie jest przeznaczone do fitness klubów czy do innego użytku komercyjnego.
- Nieprawidłowe używanie (np. zbyt częste ćwiczenie, gwałtowne ruchy bez rozgrzewki, złe ustawienie) może prowadzić do kontuzji.
- Przed rozpoczęciem ćwiczeń należy skonsultować się z lekarzem w kwestii: ciśnienia krwi, problemów ortopedycznych, stanu serca itd.
- Producent nie ponosi odpowiedzialności za jakiegokolwiek kontuzje lub uszkodzenia, które powstaną w wyniku używania tego produktu lub w wyniku jego niewłaściwego złożenia czy konserwacji.

Informacje dotyczące bezpieczeństwa:

Aby zapobiec kontuzji lub uszkodzeniu urządzenia należy postępować zgodnie z poniższymi regułami:

- maksymalne obciążenie wynosi 100 kg
- urządzenie to należy do klasy HC i nie jest przeznaczone do ćwiczeń terapeutycznych
- urządzenia tego nie można używać w pomieszczeniach nie zapewniających stałego dostępu do świeżego powietrza
- wysoka temperatura, wilgoć i woda mogą doprowadzić do uszkodzenia urządzenia
- przed użyciem należy dokładnie zapoznać się z instrukcją obsługi
- urządzenie to należy umieścić na płaskiej i stabilnej powierzchni. Należy upewnić się, że urządzenie jest stabilne i bezpieczne
- urządzenie to wymaga minimalnie 2 metrów wolnej przestrzeni wokół
- nieprawidłowe lub zbyt częste ćwiczenie może prowadzić do poważnego uszkodzenia zdrowia
- należy upewnić się, że żadne uchwyty czy inne części nie będą przeszkadzały w ćwiczeniach
- należy regularnie sprawdzać wszystkie części. W razie zauważenia usterki, nie należy korzystać z urządzenia, uszkodzoną część wymienić lub skontaktować się ze sprzedawcą
- należy regularnie sprawdzać czy wszystkie śruby i nakrętki są prawidłowo dociągnięte
- nie wolno zostawiać dzieci i zwierząt bez nadzoru w pobliżu urządzenia
- urządzenie to nie jest zabawką
- polecamy schować tę instrukcję obsługi w celu późniejszego zamówienia części zapasowych

Uwaga: Towar można zwrócić tylko w oryginalnym opakowaniu lub opakowaniu, które jest bezpieczne przy transporcie, tak, aby nie doszło do uszkodzenia.

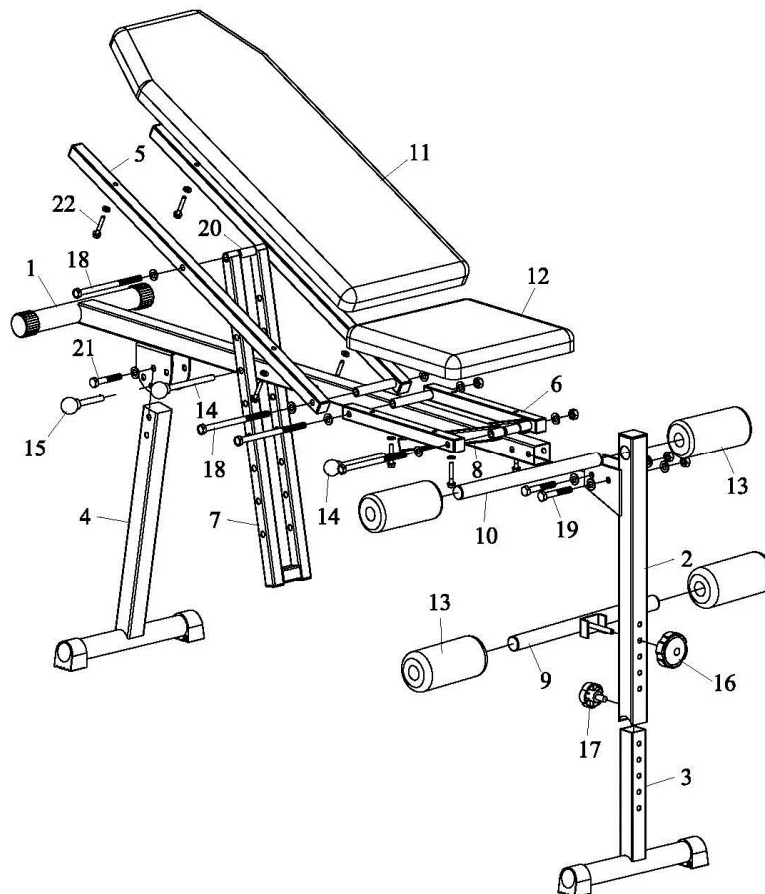

1. Należy włożyć przednią podstawę (3) do przedniego podparcia (2), zabezpieczyć śrubą z główką plastikową (17).
2. Należy przymocować przednie podparcie (2) do ramy głównej (1) śrubą M10*65 + uszczelką + nakrętką (19).
3. Należy włożyć ruchomy drążek dla wałków pianowych (9) do przedniego podparcia (2) za pomocą nakrętki plastikowej (16).
4. Należy włożyć drążek dla wałków pianowych (10) do otworu w przednim podparciu (2).
5. Należy nasunąć wałek pianowy (13) na każdą stronę drążka (10) i ruchomego drążka (9).
6. Należy przymocować podstawę ruchomą (4) do części głównej (1) za pomocą śruby M10*75 + uszczelki + nakrętki zabezpieczające (21) i przetyczki $\phi 10*70$
7. Należy przymocować podparcie pleców (5) i podparcie siedzenia do części głównej (1) śrubą M10*170 + uszczelki + nakrętki zabezpieczające (18)
8. Otworem w ruchomym podparciu pleców (7) należy przeciągnąć część główną (1) od spodu. Potem należy przymocować ruchome podparcie pleców (7) do podparcia pleców (5) śrubą M10*170 + uszczelki + nakrętki zabezpieczające (18) i rurką łączącą (20). Należy przykręcić ruchome podparcie pleców (7) do części głównej (1) za pomocą przetyczki $\phi 10*120$ (14).
9. Otworem w ruchomym podparciu pleców (8) należy przeciągnąć część główną (1) od spodu. Potem należy przymocować ruchome podparcie pleców (8) do podparcia pleców (6) śrubą M10*170 + uszczelki + nakrętki zabezpieczające (18) i rurką łączącą (20). Należy przykręcić ruchome podparcie pleców (8) do części głównej (1) za pomocą przetyczki $\phi 10*120$ (14).
10. Należy przymocować oparcie pleców (11) do podparcia pleców (5) śrubą M6*40 + uszczelki (22).
11. Należy przymocować siedzenie (12) do podparcia siedzenia (6) za pomocą śruby M6*40 + uszczelki (22).

Konserwacja

Należy przeprowadzać konserwację urządzenia regularnie, bazując na intensywności używania, minimalnie jednak po każdym 20 godzinach używania

Konserwacja obejmuje:

1. sprawdzanie wszystkich części ruchomych urządzenia (np. osi) czy są wystarczająco posmarowane. Jeżeli nie, należy natychmiast je posmarować. Polecamy zwykły olej do rowerów i maszyn do szycia lub oleje silikonowe.
2. regularne sprawdzanie wszystkich części – śruby, nakrętki i regularne dociąganie.
3. czyszczenie mydlanym roztworem a nie środkami do czyszczenia.
4. przechowywanie w suchym i ciepłym miejscu.

OSTRZEŻENIE

Ławka musi być umieszczona na płaskiej i stabilnej powierzchni. Przed każdym użyciem należy sprawdzić dociągnięcie wszystkich śrub.

Sprzedający na niniejszy produkt udziela pierwszemu właścicielowi gwarancji na czas użytkowania 24 miesięcy od dnia sprzedaży.

Gwarancja nie dotyczy uszkodzeń powstałych w wyniku:

1. Szkód spowodowanych przez użytkownika tj. Uszkodzenia produktu przy nieprawidłowym montażu, niepoprawnej naprawy wykonywanej we własnym zakresie, użytkowaniu niezgodnym z kartą gwarancyjną
2. Niepoprawną lub zaniedbywaną konserwacją
3. Uszkodzeń mechanicznych;
4. Zużycia części powstałego przy codziennym
5. Nieszczęśliwych wypadków i klęsk żywiołowych
6. Niefachowych interwencji
7. Niepoprawnego obchodzenia się, lub niewłaściwego umieszczenia, wpływu niskiej lub wysokiej temperatury, oddziaływania wody, nieadekwatnego nacisku lub uderzenia, celowej zmiany designu, kształtu lub rozmiaru.

PL - Copyright - prawo autorskie

Firma MASTER SPORT s.r.o. zastrzega sobie wszelkie prawa autorskie do treści niniejszej instrukcji obsługi. Prawo autorskie zabrania kopiowania treści instrukcji w części lub też w całości przez osoby trzecie bez wyraźnej zgody MASTER SPORT s.r.o..

Firma MASTER SPORT s.r.o. za korzystanie z informacji zawartych w niniejszej instrukcji obsługi nie ponosi odpowiedzialności za jakiegokolwiek patenty.

TRINET CORP sp. z o.o.
Wilkowicka 2
44-180 Toszek, Poland
info@najtanszysport.pl
www.najtanszysport.pl





**MASTER[®] Bench Simple Vario
MAS-SUB1071B**

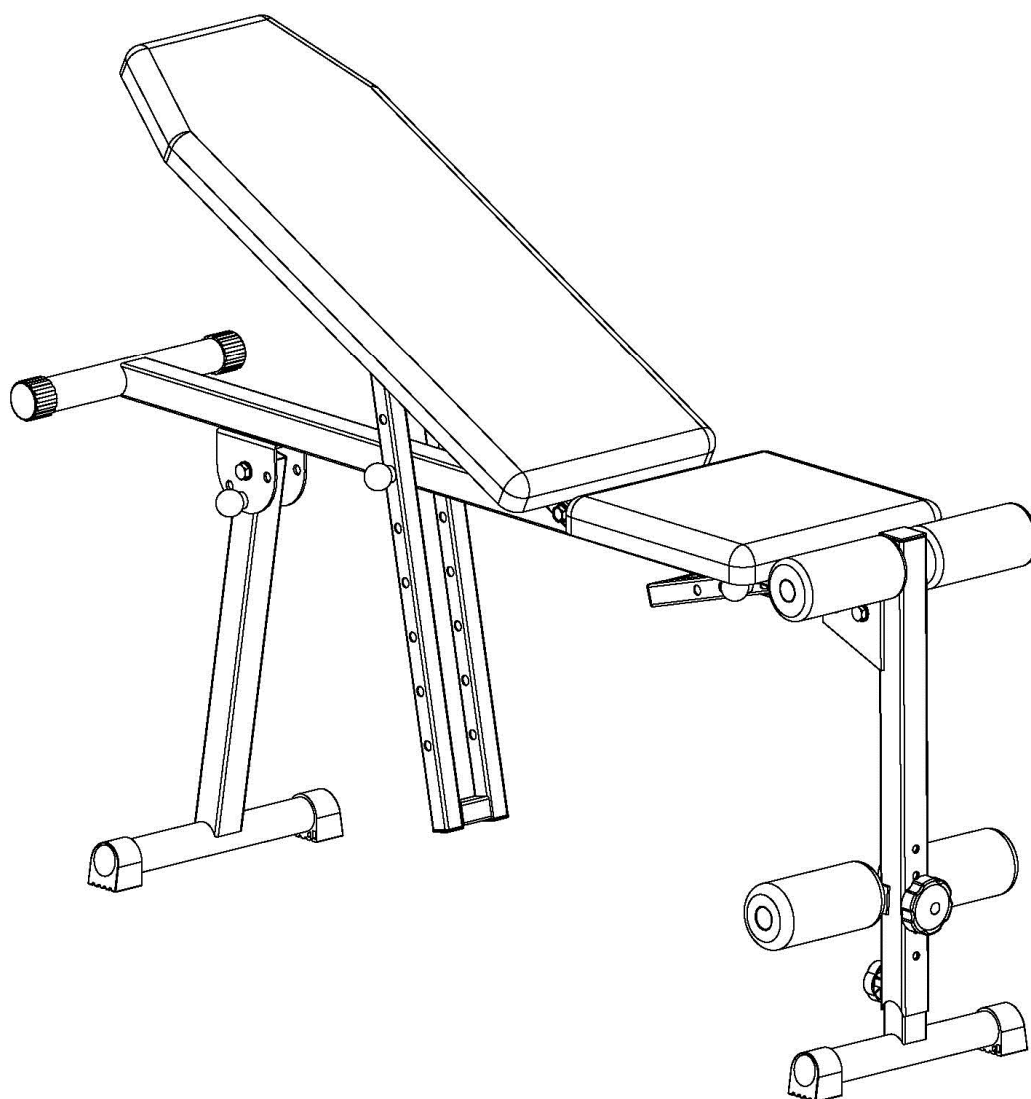

USER'S MANUAL



**NEJLEVNEJSI
SPORT.CZ**



**NAJLACNEJSI
SPORT.SK**



**NAJTANSZY
SPORT.PL**

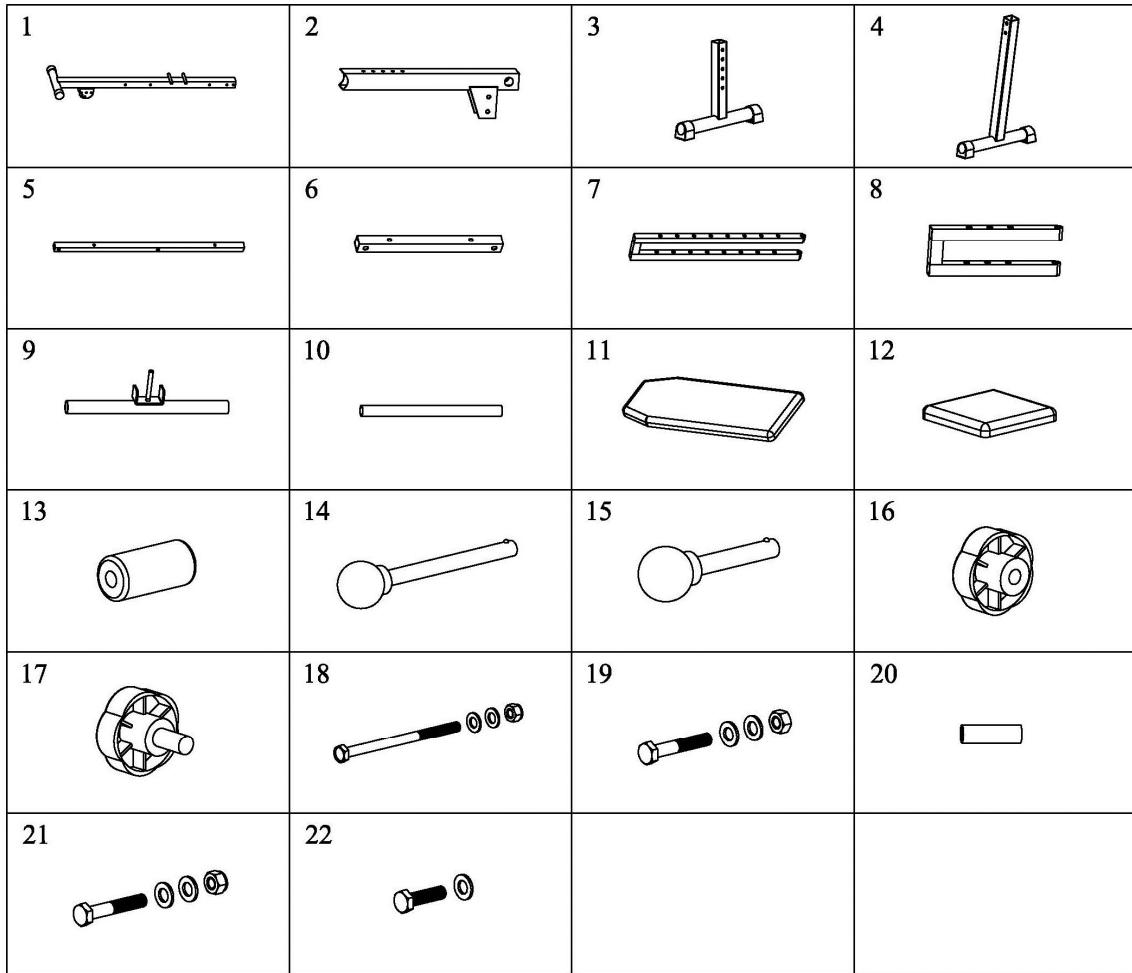

NO	DISCRIPTION	QøTY	NO	DISCRIPTION	QøTY
1	MAIN FRAME	1	12	SEAT CUSHION	1
2	FRONT SUPPORT	1	13	FOAM ROLLAR	4
3	FRONT BASE	1	14	PIN φ 10*120	2
4	ADJUSTABLE BASE	1	15	PIN φ 10*80	1
5	BACK CUSHION SUPPORT	2	16	PLASTIC NUT	1
6	SEAT CUSHION SUPPORT	2	17	PLASTIC HEAD BOLT	1
7	BACK CUSHION ADJUSTABLE SUPPORT	1	18	BOLT M10*170+WASHERS+LOCK NUT	4
8	SEAT CUSHION ADJUSTABLE SUPPORT	1	19	BOLT M10*75+WASHERS+NUT	2
9	ADJUSTABLE FOAM TUBE	1	20	JOINT TUBE	2
10	FOAM TUBE	1	21	BOLT M10*75+WASHERS+LOCK NUT	1
11	BACK CUSHION	1	22	BOLT M6*40+WASHER	8

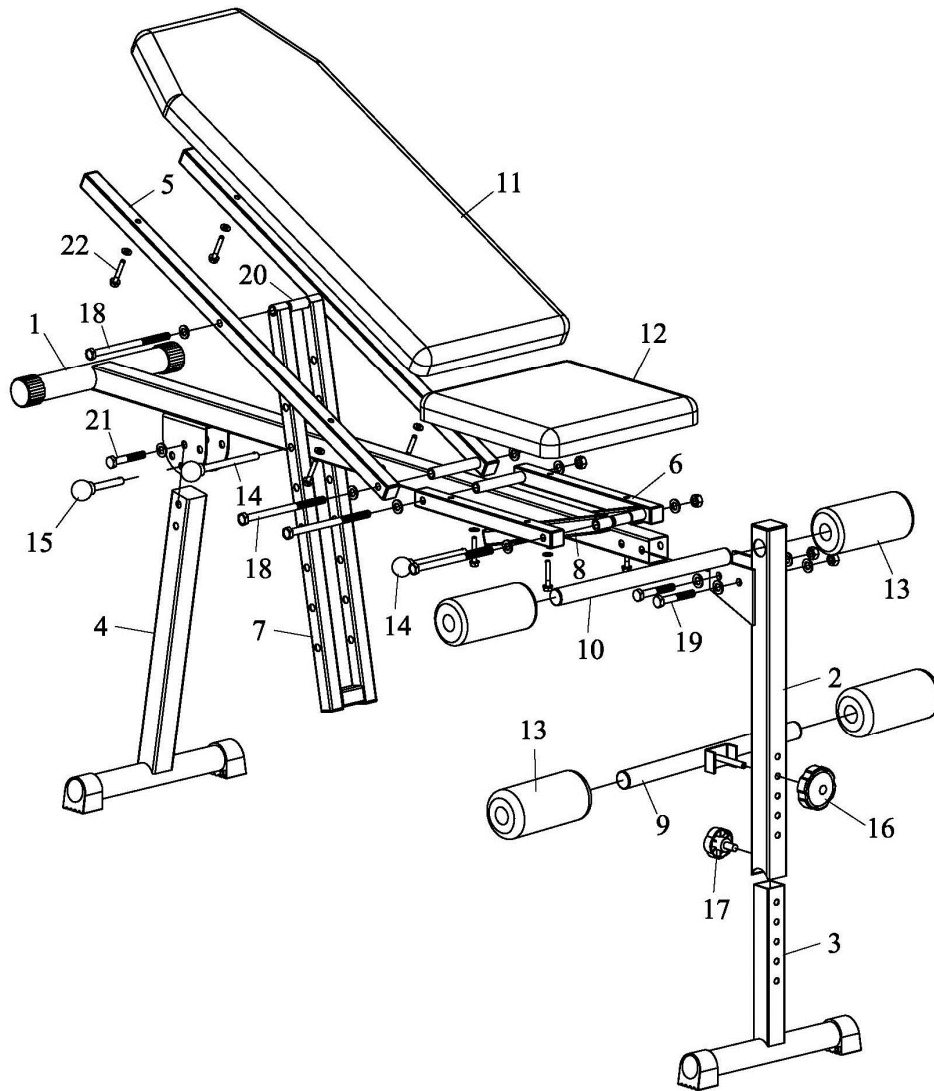

1. Insert front base (3) into front support (2), secure with plastic head bolt (17).
2. Attach front support (2) to main frame (1) with bolt M10*75 + washers + nut (19).
3. Attach adjustable foam tube (9) to front support (2) with plastic nut (16).
4. Insert foam tube (10) into hole on front support (2).
5. Push a foam roller (13) onto each side of foam tube (10) and adjustable foam tube (9).
6. Attach adjustable base (4) to main base (1) with bolt M10*75 + washers + lock nut (21) and pin ϕ 10*80 (15).
7. Attach back cushion supports (5) and seat cushion supports (6) to main frame (1) with bolt M10*170 + washers + lock nut (18).
8. Make the hatch of back cushion adjustable support (7) through main frame (1) from underside. Then attach back cushion adjustable support (7) to back cushion supports (5) with bolt M10*170 + washers + lock nut (18) and joint tube (20). Screw back cushion adjustable support (7) to main frame (1) in place with pin ϕ 10*120 (14).
9. Make the hatch of seat cushion adjustable support (8) through main frame (1) from underside. Then attach seat cushion adjustable support (8) to seat cushion supports (6) with bolt M10*170 + washers + lock nut (18) and joint tube (20). Screw seat cushion adjustable support (8) to main frame (1) in place with pin ϕ 10*120 (14).
10. Attach back cushion (11) to back cushion supports (5) with bolt M6*40 + washer (22).
11. Attach seat cushion (12) to seat cushion supports (6) with bolt M6*40 + washer (22).

WARRANTY

for other countries

The product is warranted for 24 months following the date of delivery to the original purchaser.

This warranty does not apply to damages caused by misuse of this product, accidental or intentional damage, neglect or commercial use.

Excluded from this warranty is liability for consequential property or commercial damages or for damages for loss of use.

This warranty is valid only to the original purchaser and under normal use.

Repairs must be made by an authorized dealer, otherwise this warranty void.

© COPYRIGHT

MASTER SPORT s.r.o. retains all rights to this Owner's Manual. No text, details, or illustrations from this manual may be either reproduced, distributed, or become the subject of unauthorized use for commercial purposes, nor may they be made available to others.

Reproduction prohibited!

Address of local distributor:



**MASTER[®] Bench Simple Vario
MAS-SUB1071B**

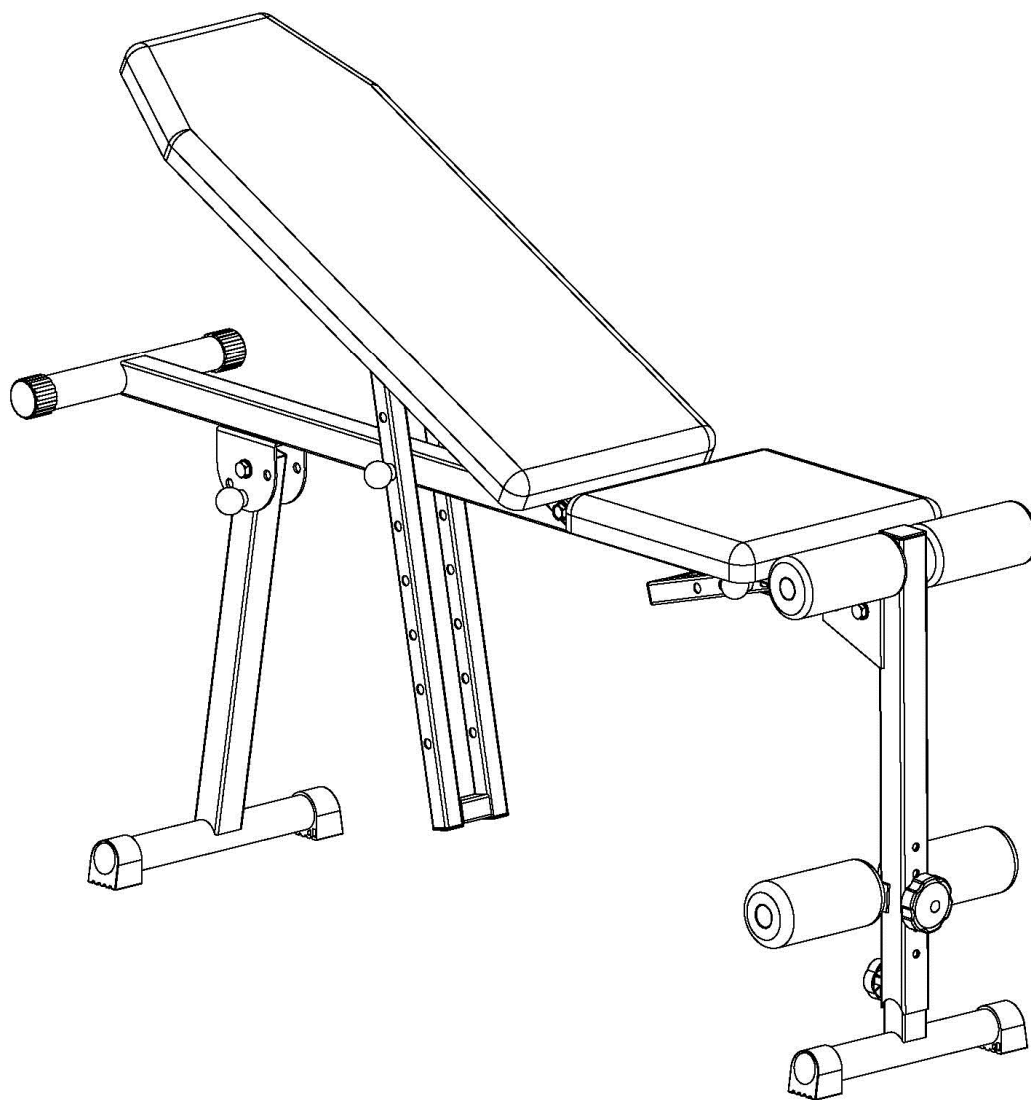

BEDIENUNGSANLEITUNG



**NEJLEVNEJSI
SPORT.CZ**



**NAJLACNEJSI
SPORT.SK**



**NAJTANSZY
SPORT.PL**

Produkts aufwenden, können vereinzelt fehlende oder defekte Teile erscheinen. Im Falle vom Erscheinen jedes Mangels auf dem Gerät oder eines fehlenden Teils kontaktieren Sie uns zum Ersatzzwecke. Dieses Gerät ist nur für Hausgebrauch konzipiert.

Grundinformationen:

- Dieses Gerät ist nur für Hausgebrauch bestimmt. Das Gerät ist nicht für kommerzielle Zwecke und höhere leistungsfähige Belastung bestimmt.
- Falsche Benutzung (z. B. Übermäßiges Training, heftige Bewegungen ohne Aufwärmen, falsche Einstellung) kann Ihre Gesundheit schädigen.
- Vor dem Beginn des Trainings konsultieren Sie Ihr Gesundheitszustand – das Herzsystem, den Blutdruck, orthopädische Probleme usw. mit Ihrem Arzt.
- Der Hersteller ist für keine Verletzung, keinen Schaden und kein Versagen verantwortlich, das durch die Benutzung dieses Produkts oder durch eine falsche Montage und Wartung des Geräts verursacht wurde.

Sicherheitshinweise:

Um eine Verletzung oder Beschädigung des Geräts zu verhindern, beachten Sie folgende Regeln:

- Die maximale Tragfähigkeit des Geräts ist je 100 kg.
- Das Gerät gehört in die Klasse HC und ist für keine therapeutischen Übungen geeignet.
- Das Gerät darf nicht in ungelüfteten Räumen benutzt werden.
- Hohe Temperatur, Feuchtigkeit und Wasser dürfen mit dem Gerät nicht in Kontakt kommen.
- Lesen Sie vor dem Beginn sorgfältig die Bedienungsanleitung.
- Stellen Sie das Gerät auf eine ebene und feste Fläche. Versichern Sie sich, dass das Gerät fest und sicher steht.
- Um das Gerät muss es einen Freiraum mindestens von 2 Metern in allen Seiten geben.
- Falsches oder übermäßiges Training kann Ihre Gesundheit ernst schädigen.
- Versichern Sie sich, dass keine Hebel und andere Einstellungsmechanismen auf dem Rad bei dem Training im Weg stehen.
- Kontrollieren Sie regelmäßig alle Teile. Falls Sie beschädigt sind, benutzen Sie das Gerät nicht und tauschen Sie die beschädigten Teile sofort aus oder kontaktieren Sie den Lieferant.
- Kontrollieren Sie regelmäßig alle Schrauben und Muttern, ob Sie richtig festgezogen sind.
- Lassen Sie Kinder und Haustiere nicht ohne Aufsicht am Gerät oder in seiner Nähe.
- Dieses Gerät ist kein Spielzeug.
- Bewahren Sie diese Bedienungsanleitung für eventuelle Bestellung der Ersatzteile in der Zukunft auf.

Wichtig: Geben Sie die Ware nur in der Originalpackung zurück, oder in einer Packung, die für den Transport sicher ist und es kann zur keinen Beschädigung des Geräts kommen.

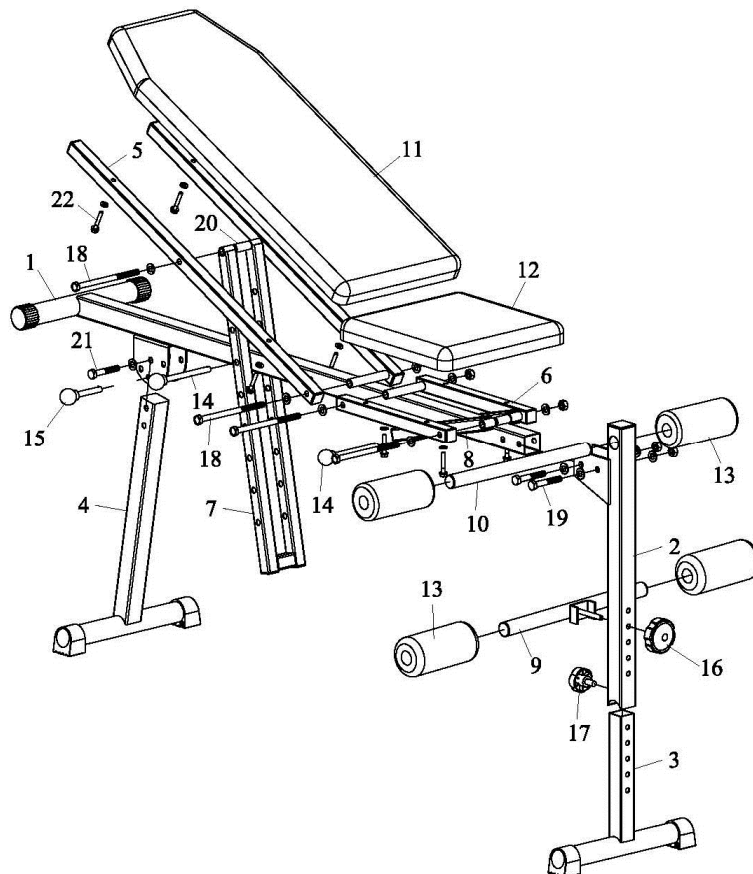

1. Setzen Sie die vordere Basis (3) zu der Seitlehne (2), Sichern Sie sie mithilfe von Schraube mit Plastik-Köpfchen (17).
2. Befestigen Sie die vordere Lehne (2) am Hauptrahmen (1) mithilfe von Schraube M10*65 + Unterlegscheibe + Mutter (19).
3. Befestigen Sie die Einstell-Schaum-Stange (9) an der vorderen Lehne (2) mithilfe von Plastik-Mutter (16).
4. Setzen Sie die Schaum-Stange (10) ins Loch in der vorderen Lehne (2).
5. Setzen Sie den Schaum-Zylinder (13) auf jede Seite der Schaum-Stange (10) und der Einstell-Schaum-Stange (9).
6. Befestigen Sie die Einstellbasis (4) an der Hauptbasis (1) mithilfe von Schraube M10*75 + Unterlegscheiben + Sicherheitsmutter (21) und Pflock p10*80 (15).
7. Befestigen Sie die Lehnen an den Rückenkissen (5) und die Sattellehne am Rahmen (1) mithilfe von Schraube M10*170 + Unterlegscheiben + Sicherheitsmutter (18).
8. Durch das Loch in der einstellbaren Kissenlehne (7) führen Sie von unten den Hauptrahmen (1). Dann befestigen Sie die einstellbare Kissenlehne (7) an den Lehnen der Rückenkissen (5) mithilfe von Schraube M10*170 + Unterlegscheiben + Sicherheitsmutter (18) und Verknüpfungsstange(20). Schrauben Sie die einstellbare Kissenlehne (7) an dem Hauptrahmen (1) mithilfe von Pflock ϕ 10*120 (14).
9. Durch das Loch in der einstellbaren Kissenlehne (8) führen Sie von unten den Hauptrahmen (1). Dann befestigen Sie die einstellbare Kissenlehne (8) an den Lehnen der Rückenkissen (6) mithilfe von Schraube M10*170 + Unterlegscheiben + Sicherheitsmutter (18) und Verknüpfungsstange(20). Schrauben Sie die einstellbare Kissenlehne (8) an dem Hauptrahmen (1) mithilfe von Pflock ϕ 10*120 (14).
10. Befestigen Sie die Rückenlehne (11) an der Stütze der Rückenlehne (5) mithilfe von Schraube M6*40 + Unterlegscheiben (22).
11. Befestigen Sie den Sattel (12) an der Sattelstütze (6) mithilfe von Schraube M6*40 + Unterlegscheiben (22).

Wartung

Führen Sie regelmäßig eine übliche Wartung des Geräts aufgrund seiner Belastung durch, wenigstens jedoch nach 20 Stunden in Betrieb.

Die Wartung schließt ein:

1. Eine Kontrolle von allen beweglichen Gerätsteilen (Achse, eine Bewegung ausführende Gelenke usw.), ob sie genügend eingölt sind. Falls nicht, ölen Sie sie sofort ein. Wie empfehlen ein übliches Öl für Fahrräder und Nähmaschinen oder ein Silikon-Öl.
2. Eine regelmäßige Kontrolle von allen Teilen– Schrauben und Muttern und ob sie festgezogen sind.
3. Um die Sauberkeit zu halten, benutzen Sie nur Seifenwasser, keine Reinigungsmittel.
4. Lagern Sie das Gerät immer an einem trockenen und warmen Ort.

HINWEIS

Die Bank muss auf einer ebenen und festen Unterlage gelegt werden. Kontrollieren Sie vor jedem Gebrauch des Geräts, ob alle Schrauben festgezogen sind.

Der Verkäufer spendet auf dieses Erzeugnis erstem Besitzer die Garantie 2 Jahre.

Garantie erstreckt sich nicht auf diese Defekte, die entstehen:

1. Mit dem Verschulden der Benutzer, das ist die Beschädigung des Erzeugnis unrichtige Montage, unfachliche Überholung, benutzen im Missverhältnis mit dem Garantieblatt zum Beispiel schlechte Schiebung Sattelstange im Rahmen, mangelhafte Ziehung Pedalen in den Klinken und Klinken zu der Mittelachse,
2. Unrichtige und vernachlässigte Instandhaltung,
3. Mechanische Beschädigung,
4. Abnutzung der Teilen bei üblich Benutzung (Zum Beispiel Gummi und Kunststoffteilen, bewegliches Mechanismus als Lager, Keilriemen, Abnutzung der Druckknöpfe auf dem Computer),
5. Unabwendbares Ereignis und Katastrophe,
6. Unfachliche Treffere,
7. Unrichtiges Umgehen oder unrichtige Platzierung, Einfluss niedrige oder hohe Temperatur, Einfluss Wasser, Druck und Prallen, absichtlich wechselnes Design, Form oder Ausmaße.

Copyright – Autorenrecht - Die Gesellschaft MASTER SPORT s.r.o. geltend machen alle Autorenrechte zu der Inhalt diese Anleitung zu der Benutzung. Autorenrecht verbieten die Reproduktion die Teilen die Anleitung oder als das Ganze dritten Seite ohne ausdrückliche Zustimmung Gesellschaft MASTER SPORT s.r.o.. Gesellschaft MASTER SPORT s.r.o. nehmen kein Verantwortung für das Patent für die Benutzung die Informationen über, die in diese Anleitung sind.

Die Adresse Lokal Verteiler: